

Το Εκπαιδευτικό Υλικό για την Ευέλικτη Ζώνη αποτελείται από:

1. Πολυθεματικό Βιβλίο Δημοτικού Σχολείου για την Ευέλικτη Ζώνη «Βλέπω το Σημερινό Κόσμο».
2. Πολυθεματικό Βιβλίο Δημοτικού Σχολείου για την Ευέλικτη Ζώνη «Βλέπω το Σημερινό Κόσμο: Δημιουργικές - Διαθεματικές Δραστηριότητες».
3. Διαθεματικό Εκπαιδευτικό Υλικό για την Ευέλικτη Ζώνη - Α' - Β' τάξεις του Δημοτικού Σχολείου (Διασκαλία της Ελληνικής Νοηματικής Γλώσσας - Ενδυμασία - Λαϊκός Πολιτισμός).
4. Διαθεματικό Εκπαιδευτικό Υλικό για την Ευέλικτη Ζώνη - Γ' - Δ' τάξεις του Δημοτικού Σχολείου – Τεύχος Α' (Λαϊκός Πολιτισμός - Αφύπνιση στη Διαφορετικότητα των Γλωσσών και των Πολιτισμών).
5. Διαθεματικό Εκπαιδευτικό Υλικό για την Ευέλικτη Ζώνη - Γ' - Δ' τάξεις του Δημοτικού Σχολείου – Τεύχος Β' (Εικαστικά - Τοπική Ιστορία - Φυσική Αγωγή /Αγωγή Υγείας).
6. Διαθεματικό Εκπαιδευτικό Υλικό για την Ευέλικτη Ζώνη - Ε' - Στ' τάξεις του Δημοτικού Σχολείου – Τεύχος Α' (Διασκαλία της Ελληνικής Νοηματικής Γλώσσας - Περιβαλλοντική Εκπαίδευση - Τεχνολογία).
7. Διαθεματικό Εκπαιδευτικό Υλικό για την Ευέλικτη Ζώνη - Ε' - Στ' τάξεις του Δημοτικού Σχολείου – Τεύχος Β' (Φυσικές Επιστήμες).
8. Πολυθεματικό Βιβλίο Γυμνασίου για την Ευέλικτη Ζώνη Καινοτόμων Δράσεων «Ανιχνεύοντας το Σήμερα, Προετοιμάζουμε το Αύριο».
9. Πολυθεματικό Βιβλίο Γυμνασίου για την Ευέλικτη Ζώνη Καινοτόμων Δράσεων «Ανιχνεύοντας το Σήμερα, Προετοιμάζουμε το Αύριο» – Βιβλίο για τον Καθηγητή
10. Διαθεματικό Εκπαιδευτικό Υλικό για την Ευέλικτη Ζώνη Καινοτόμων Δράσεων - Γυμνάσιο -Τόμος Α' (Γλωσσικά Μαθήματα - Τοπική Ιστορία).
11. Διαθεματικό Εκπαιδευτικό Υλικό για την Ευέλικτη Ζώνη Καινοτόμων Δράσεων - Γυμνάσιο-Τόμος Β' (Διαπολιτισμική Εκπαίδευση - Εκφάνσεις της Τέχνης: Θέατρο, Λαϊκός Πολιτισμός, Βυζαντινός Πολιτισμός).
12. Διαθεματικό Εκπαιδευτικό Υλικό για την Ευέλικτη Ζώνη Καινοτόμων Δράσεων- Γυμνάσιο-Τόμος Γ' (Περιβαλλοντική Εκπαίδευση).
13. Διαθεματικό Εκπαιδευτικό Υλικό για την Ευέλικτη Ζώνη Καινοτόμων Δράσεων- Γυμνάσιο-Τόμος Δ' (Φυσικές Επιστήμες).
14. Οδηγός για την εφαρμογή της Ευέλικτης Ζώνης - Βιβλίο για το Δάσκαλο.
15. Οδηγός για την εφαρμογή της Ευέλικτης Ζώνης - Βιβλίο για τον Καθηγητή.
16. Εποπτικό Εκπαιδευτικό Υλικό για την Ευέλικτη Ζώνη – Επιλογή από το Διαθεματικό Υποστηρικτικό Υλικό για το Δημοτικό Σχολείο και το Γυμνάσιο (Διαφάνειες, Ηχητικά Αρχεία, Λογισμικό, Ταινίες Βίντεο).

ISBN: 960-407-154-8

ΥΠΟΥΡΓΕΙΟ ΕΘΝΙΚΗΣ ΠΑΙΔΕΙΑΣ ΚΑΙ ΘΡΗΣΚΕΥΜΑΤΩΝ
ΠΑΙΔΑΓΩΓΙΚΟ ΙΝΣΤΙΤΟΥΤΟ

Βλέπω το σημερινό κόσμο

ΔΗΜΙΟΥΡΓΙΚΕΣ – ΔΙΑΘΕΜΑΤΙΚΕΣ ΔΡΑΣΤΗΡΙΟΤΗΤΕΣ ΓΙΑ ΤΗΝ ΕΥΕΛΙΚΤΗ ΖΩΝΗ ΤΟΥ ΔΗΜΟΤΙΚΟΥ ΣΧΟΛΕΙΟΥ

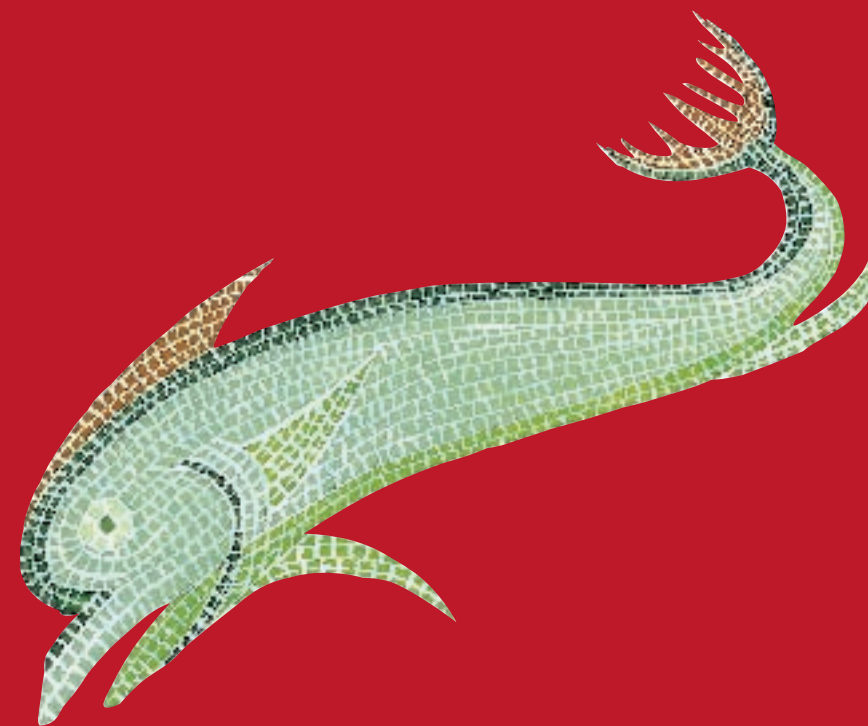

ΒΛΕΠΩ ΤΟ ΣΗΜΕΡΙΝΟ ΚΟΣΜΟ - ΔΡΑΣΤΗΡΙΟΤΗΤΕΣ

Υπουργείο Εθνικής Παιδείας και Θρησκευμάτων
Επιχειρησιακό Πρόγραμμα Εκπαίδευσης και Αρχικής Επαγγελματικής Κατάρτισης II



Παιδαγωγικό Ινστιτούτο



Έργο συγχρηματοδοτούμενο
από την Ευρωπαϊκή Ένωση

ΑΘΗΝΑ 2001

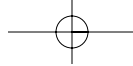

**ΥΠΟΥΡΓΕΙΟ ΕΘΝΙΚΗΣ ΠΑΙΔΕΙΑΣ ΚΑΙ ΘΡΗΣΚΕΥΜΑΤΩΝ
ΠΑΙΔΑΓΩΓΙΚΟ ΙΝΣΤΙΤΟΥΤΟ**

Βλέπω το σημερινό κόσμο

**ΔΗΜΙΟΥΡΓΙΚΕΣ – ΔΙΑΘΕΜΑΤΙΚΕΣ
ΔΡΑΣΤΗΡΙΟΤΗΤΕΣ
ΓΙΑ ΤΗΝ ΕΥΕΛΙΚΤΗ ΖΩΝΗ
ΤΟΥ ΔΗΜΟΤΙΚΟΥ ΣΧΟΛΕΙΟΥ**

ΑΘΗΝΑ 2001

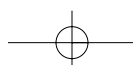

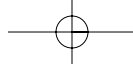

Υπεύθυνος του Φορέα:

Σταμάτης Ν. Αλαχιώτης, Καθηγητής Γενετικής του Πανεπιστημίου Πατρών,
Πρόεδρος του Παιδαγωγικού Ινστιτούτου.

Συγγραφική ομάδα:

Ηρώ Μυλωνάκου – Κεκέ, Σύμβουλος του Παιδαγωγικού Ινστιτούτου
Ευαγγελία Μανούσου, Δασκάλα, αποσπασμένη στο Π.Ι.

Επιμέλεια κειμένων:

Παρασκευή Μάρκου, Φιλολόγος, αποσπασμένη στο Π.Ι.
Ελένη Μπενέκου, Φιλολόγος, αποσπασμένη στο Π.Ι.

Εικονογράφηση:

Γεώργιος Καραμέτος, Δάσκαλος

Επιμέλεια έκδοσης:

Ηρώ Μυλωνάκου – Κεκέ

ΣΥΓΧΡΗΜΑΤΟΔΟΤΗΣΗ

Ενέργεια 2.2.1.: “Αναμόρφωση εκπαιδευτικών προγραμμάτων και εκπαιδευτικού υλικού στην Πρωτοβάθμια και Δευτεροβάθμια Εκπαίδευση”

Πράξη 2.2.1.γ: “Πειραματικά Προγράμματα Εκπαίδευσης”

Τίτλος Έργου: “Πειραματικά Προγράμματα Εκπαίδευσης / Πιλοτική εφαρμογή της Ευέλικτης Ζώνης / Ζώνης Καινοτόμων Δράσεων”

Υπεύθυνος Έργου:

Ηλίας Μασσαγγούρας, Αναπληρωτής Καθηγητής του Πανεπιστημίου Αθηνών,
Αντιπρόεδρος του Παιδαγωγικού Ινστιτούτου

Το εξώφυλλο απεικονίζει δελφίνι από ψηφιδωτό της Casa Romana που βρίσκεται στην Κω (λεπτομέρεια)

Η διακοσμητική σύνθεση στις χρωματιστές λωρίδες αναπαριστά σχέδια που υπάρχουν σε αρχαιοελληνικούς ερυθρόμορφους αμφορείς της Αρχαϊκής περιόδου (“αμφορέας του Ζωγράφου του Ανδοκίδου” Μουσείο Staatliche Βερολίνου και “αμφορέας του Ζωγράφου του Πανός” Μουσείο Καλών Τεχνών Βοστώνης)

ISBN: 960-407-154-8

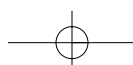

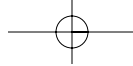

ΠΕΡΙΕΧΟΜΕΝΑ

▶ Κάποιες σκέψεις για τους δασκάλους και τους γονείς	7
▶ Λίγα λόγια για τους μαθητές	9
ΣΧΟΛΙΚΗ ΖΩΗ	
▶ Το αρχαίο σχολείο	13
▶ Ένα σχολείο για όλα τα παιδιά	21
ΟΙΚΟΓΕΝΕΙΑΚΟ ΠΕΡΙΒΑΛΛΟΝ	
▶ Οικογένεια	33
ΑΓΩΓΗ ΥΓΕΙΑΣ ΚΑΙ ΚΑΤΑΝΑΛΩΤΗ	
▶ Προσέχουμε τη διατροφή μας	43
▶ Παραδοσιακή ελληνική μεσογειακή διατροφή	48
▶ Προστασία του μικρού καταναλωτή.....	52
ΜΟΡΦΕΣ ΕΠΙΚΟΙΝΩΝΙΑΣ - Μ.Μ.Ε.	
▶ Με λέξεις μιλώ, με λέξεις γράφω. Οι λέξεις είναι ο κόσμος μας	59
▶ Μ.Μ.Ε. και κοινωνία	69
ΑΝΘΡΩΠΟΣ, ΚΟΙΝΩΝΙΑ ΚΑΙ ΠΑΓΚΟΣΜΙΟΠΟΙΗΣΗ	
▶ Τα δικαιώματα του παιδιού	77
▶ Παράδοση και παγκοσμιοποίηση	79
▶ Ηλεκτρονικοί υπολογιστές	87
ΠΟΛΙΤΙΣΜΟΣ	
▶ Τι είναι Τέχνη	95
▶ Η μουσική είναι τρόπος ζωής	98
▶ Θέατρο και ζωή	103
▶ Πάμε Πινακοθήκη;	108

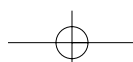

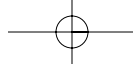

ΕΠΙΣΤΗΜΕΣ ΚΑΙ ΤΕΧΝΟΛΟΓΙΑ

- ▶ Τα νέα από τη Γενετική115
- ▶ Αστροφυσική και διάστημα: Ταξίδι χωρίς τέλος 120
- ▶ Τηλεπικοινωνίες 127
- ▶ Σεισμοί και μέτρα προστασίας 134

ΦΥΣΙΚΟ ΠΕΡΙΒΑΛΛΟΝ - ΟΙΚΟΛΟΓΙΑ

- ▶ Σκέψεις για το περιβάλλον 143
- ▶ Φυσικός πλούτος ενέργεια και πολιτισμός 149

ΝΑΡΚΩΤΙΚΑ

- ▶ Το δωμάτιο με τις πεταλούδες 155

ΑΘΛΗΤΙΣΜΟΣ - ΟΛΥΜΠΙΑΚΟ ΙΔΕΩΔΕΣ

- ▶ Άθληση και Ψυχαγωγία..... 165
- ▶ Ολυμπιακοί αγώνες 2004 173

ΟΙΚΟΝΟΜΙΑ

- ▶ Ευρωπαϊκή Ένωση, Ελλάδα και Ευρώ 181

ΚΥΚΛΟΦΟΡΙΑΚΗ ΑΓΩΓΗ

- ▶ Κυκλοφοριακή αγωγή 189

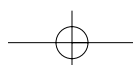

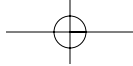

Κάποιες σκέψεις για τους δασκάλους και τους γονείς

*“Και τούτο εναργές, ότι παρ’ εμού ουδέν πώποτε μαθόντες
(οι εμοί συγγιγνόμενοι) αλλ’ αυτοί παρ’ αυτών πολλά και
καλά ευρόντες και τεκόντες”.*

*(Και είναι φανερό ότι από εμένα τίποτα δεν έμαθαν όσοι με συναναστρέφονται, αλλά αυτοί
από μόνοι τους πολλά και καλά ανακάλυψαν και δημιούργησαν).*

ΣΩΚΡΑΤΗΣ (Πλάτων, Θεαιτ. 150e και εξ.)

Οι ραγδαίες αλλαγές που μεσολάβησαν στην επιστήμη και στην τεχνολογία τα τελευταία χρόνια κατέδειξαν με τον πλέον χαρακτηριστικό τρόπο **την αβεβαιότητα και την πολυπλοκότητα** που κυριαρχούν στο σημερινό κόσμο. Είμαστε μάρτυρες μιας **“μετατόπισης παραδείγματος”**. Από την εποχή της “ενέργειας” μετακινούμαστε ταχύτατα στην εποχή της “πληροφορίας” και αυτό συμβαίνει μέσα σε λιγότερο από πενήντα χρόνια. Το σχολείο είναι από τη φύση του και την αποστολή του υποχρεωμένο να συνεκτιμήσει αυτή τη μεταβολή και να εξετάσει με προσοχή τις επιπτώσεις που θα έχει, προκειμένου να προετοιμάσει κατάλληλα τους μαθητές του. Οι δυνατότητες βέβαια για “ασφαλή πρόβλεψη”, στην εποχή μας, είναι εξαιρετικά περιορισμένες και το καθήκον της εκπαίδευσης γίνεται ολοένα και πιο δύσκολο. Εκεί που παλαιότερα εστιάζαμε κυρίως στον έλεγχο των διαδικασιών, σήμερα φαίνεται να επιδιώκουμε περισσότερο την επικοινωνία με τους μαθητές μας. **Σ’ αυτή την περίοδο της μετάβασης από τον έλεγχο στην επικοινωνία**, η οποία ίσως διαρκέσει αρκετά, **είναι ανάγκη να προσέξουμε ιδιαίτερα την ισορροπία ανάμεσά τους**.

Από τη μια, έχουμε ένα **σχολείο ελέγχου** συνηθισμένο στη λογική:

- Να τι πρέπει να μάθεις.*
- Να πώς πρέπει να το μάθεις.*
- Μάθε το για να ελέγξω αν το έμαθες σωστά.*
- Στη συνέχεια θα σε ανταμείψω ή όχι ... ανάλογα.*

Από την άλλη, οι περισσότεροι συμφωνούν πως θα πρέπει να προσπαθήσουμε και για ένα **σχολείο επικοινωνίας** στο οποίο θα μπορεί να επιβιώσει και η λογική:

- Τι θέλεις να μάθεις; Εγώ προτείνω αυτά. Εσύ τι άλλο θέλεις;*
- Υπάρχουν ορισμένοι τρόποι μάθησης και μέθοδοι σκέψης που θα σε βοηθήσουν να γνωρίζεις.*
- Ας αξιολογήσουμε μαζί τα αποτελέσματα της μάθησής σου.*
- Τι σημαίνουν αυτά για σένα; Πού σε οδηγούν;*

Αυτό σημαίνει πως αντιλαμβανόμαστε **το μαθητή σε ρόλο ερευνητή, τον εκπαιδευτικό σε ρόλο ισότιμου συνερευνητή και το σχολείο γενικότερα ως “οργανισμό που μαθαίνει”**, αξιοποιώντας πηγές και γνώσεις από το ευρύτερο περιβάλλον μέσα στο οποίο υπάρχει και δραστηριοποιείται. Αυτό είναι ένα πλαίσιο στο οποίο υπάρχει ιδιαίτερο ενδιαφέρον **για ανάπτυξη της δημιουργικής και της κριτικής σκέψης των μαθητών, μέσα από βιωματικές προσεγγίσεις** και με την παράλληλη προσπάθεια για **ενίσχυση της συναισθηματικής τους νοημοσύνης**.

Σ’ αυτή τη συλλογιστική στηρίχθηκε η δημιουργία του βιβλίου που έχετε στα χέρια σας. Το “Βλέπω το σημερινό κόσμο”, Δημιουργικές – Διαθεματικές δραστηριότητες Δημοτικού Σχολείου συνοδεύει το αντίστοιχο βιβλίο με τα κείμενα καταξιωμένων στο χώρο τους προσωπικοτήτων της σύγχρονης ελληνικής πνευματικής

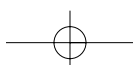

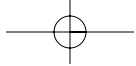

ζωής. Το βοήθημα αυτό γράφτηκε για να υποστηρίξει λειτουργικά το βιβλίο των κειμένων και συμπεριλαμβάνει μια ενδεικτική – και φυσικά όχι υποχρεωτική - **δέσμη ιδεών και προτάσεων** για δημιουργικές - διαθεματικές δραστηριότητες. **Στόχος των προτάσεων αυτών είναι να αποτελέσουν ένα γόνιμο υπόστρωμα για την περαιτέρω ανάπτυξη σχετικών πρωτοβουλιών από τους εκπαιδευτικούς και τους μαθητές τους**¹. Για να επιτύχει ακόμη περισσότερο μια τέτοια προσπάθεια, κρίνεται σκόπιμο να ληφθεί μέριμνα ώστε, κατά την εφαρμογή των δραστηριοτήτων, να αποφευχθεί ο κίνδυνος διολίσθησής τους σε τυπική διδασκαλία.

Ειδικότερα, στο βιβλίο των δημιουργικών – διαθεματικών δραστηριοτήτων που συνοδεύει το “Βλέπω το σημερινό κόσμο”:

- ✓ Προτείνεται μια ποικιλία δραστηριοτήτων: Λεκτικά, εξωλεκτικά και κιναισθητικά παιχνίδια, αξιοποίηση της Τέχνης, δραστηριότητες έκφρασης συναισθημάτων και ιδεών, ενσυναισθητικές δραστηριότητες, έρευνες, συνεντεύξεις, προτάσεις για επισκέψεις, σχέδια εργασίας (projects), προτάσεις για αξιοποίηση νέων τεχνολογιών κτλ.
- ✓ Παρουσιάζονται προσεγγίσεις που υποστηρίζουν την “ανακαλυπτική” μάθηση και υποστηρίζονται διαδικασίες που ενισχύουν τη διάθεση των εκπαιδευτικών, των μαθητών αλλά και των γονέων να συνεργάζονται, να ερευνούν και να μαθαίνουν.
- ✓ Προωθείται, μέσα απ’ αυτές τις δραστηριότητες, η δημιουργική **διασύνδεση του σχολείου με την οικογένεια**, ενισχύοντας εν μέρει και τις διαδικασίες της διά βίου μάθησης, σε ό,τι αφορά στους γονείς.

Οι προτεινόμενες ενδεικτικές δραστηριότητες² έχουν καθαρά **προαιρετικό χαρακτήρα** και πιστεύουμε ότι αρκούν για να δημιουργήσουν μια αρχική “κρίσιμη μάζα” ιδεών, χωρίς σε καμιά περίπτωση να υποκαθιστούν τον αυθορμητισμό και τη δημιουργικότητα των εκπαιδευτικών και των μαθητών τους. Για το λόγο αυτό, το «πολυθεματικό» βιβλίο των δραστηριοτήτων θα μπορούσε να θεωρηθεί ολοκληρωμένο μόνο μέσα από τη **γόνιμη αλληλεπίδραση** με τους ανθρώπους που θα το χρησιμοποιήσουν στη διδακτική πράξη. Επιπρόσθετα, το βιβλίο αυτό μπορεί να λειτουργήσει και διαφορετικά: δηλαδή, χωρίς να συνδέεται αποκλειστικά με τα κείμενα του “Βλέπω το σημερινό κόσμο”. Η δυνατότητα αυτή οφείλεται στο γεγονός ότι περιλαμβάνει αρκετές διαθεματικές δραστηριότητες, που από τη φύση τους μπορούν να εφαρμοσθούν, με μικρές προσαρμογές, στην προσέγγιση και επεξεργασία και άλλων θεμάτων (εκτός “πολυθεματικού”), επίκαιρων ή διαχρονικού ενδιαφέροντος.

Ολοκληρώνοντας τις σκέψεις αυτές νιώθουμε την ανάγκη να ευχαριστήσουμε για τα εποικοδομητικά τους σχόλια, που συνέβαλαν στο τελικό αποτέλεσμα του βιβλίου αυτού, τους κ.κ.: Στ. Αλαχιώτη, Πρόεδρο του Π.Ι., Η. Μασσαγγούρα, Αντιπρόεδρο του Π.Ι., Ι. Παπαρηγορίου, Χ. Παπαρίζο, Γ. Σκαλιάπα, Β. Κουρμπέτη, Π. Μπερέρη, Ε. Καρατζιά, Κ. Μουντάκη, Συμβούλους του Π.Ι., Γ. Οικονόμου, Γ. Τύπα, Α. Παπαζαρή, Παρέδρους του Π.Ι., Ε. Μπενέκου, Π. Μάρκου, Ι. Κάππο, αποσπασμένους στο Π.Ι. και Γ. Καραμέτο, Π. Τζαμαργιά, Ι. Κουτσόγεωργα, Β. Νίκα, Μ. Καρνή, Δασκάλους.

Η συγγραφική ομάδα

1. Η συλλογιστική των δημιουργικών - διαθεματικών δραστηριοτήτων του “πολυθεματικού” βιβλίου ενισχύθηκε σημαντικά από τα αποτελέσματα της σχετικής «προ-πilotικής» εφαρμογής σε Δημοτικά Σχολεία της Αττικής.

2. Χρήσιμο θα ήταν ο κάθε μαθητής να προμηθευτεί ένα φάκελο (κατά προτίμηση με λάστιχο) για να μπορεί να συλλέγει το υλικό που προτείνεται στις δραστηριότητες ή οπδήποτε άλλο σχετίζεται με τη διερεύνηση και τον προβληματισμό που προκαλεί το κείμενο, όπως αποκόμματα από έντυπα, φωτογραφίες, αρχειακό υλικό κτλ. Ο φάκελος αυτός θα εμπλουτίζεται σταδιακά, τόσο στο σχολείο όσο και στο σπίτι, με τα νέα ευρήματα που θα προκύπτουν από την ενασχόληση και την επεξεργασία είτε των διαφορετικών θεμάτων είτε και του ίδιου, για να ουσιαστικοποιείται η δυναμική του θέματος και η πιθανή διαφοροποίησή του μέσα στο χρόνο.

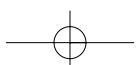

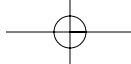

Λίγα λόγια για τους μαθητές



Αγαπητέ μαθητή, αγαπητή μαθήτριά,

Το βιβλίο “Βλέπω το σημερινό κόσμο” Δημιουργικές – Διαθεματικές Δραστηριότητες Δημοτικού Σχολείου που έχεις στα χέρια σου, όπως και το βιβλίο με τα κείμενα, **δεν αφορούν ένα ακόμη μάθημα**, αλλά προορίζονται για ενημέρωση, σκέψη και δράση.

Το βιβλίο των δραστηριοτήτων συνοδεύει το βιβλίο των κειμένων “Βλέπω το σημερινό κόσμο” και χωρίζεται στις ίδιες θεματικές ενότητες. Σ’ αυτό θα βρεις δηλαδή δραστηριότητες σχετικές με:

- ✓ τη σχολική ζωή
- ✓ την οικογενειακή ζωή
- ✓ την υγεία, τη διατροφή και την κατανάλωση
- ✓ τις μορφές επικοινωνίας και τα Μέσα Μαζικής Ενημέρωσης
- ✓ τον άνθρωπο, την κοινωνία και την παγκοσμιοποίηση
- ✓ τον πολιτισμό
- ✓ τις επιστήμες και την τεχνολογία
- ✓ το περιβάλλον και την προστασία του
- ✓ την καλύτερη γνωριμία του εαυτού μας
- ✓ τον αθλητισμό και το Ολυμπιακό ιδεώδες
- ✓ την οικονομία
- ✓ την κυκλοφοριακή αγωγή.

Οι δραστηριότητες αυτές είναι πολλές και διαφορετικές· όπως για παράδειγμα, παιχνίδια, έρευνες, συνεντεύξεις, ζωγραφική, μουσική, θεατρικά δρώμενα, τρόποι για να εκφράσεις τα συναισθήματα σου, τις ιδέες σου και να καταλάβεις περισσότερο τους άλλους. Όλα αυτά ελπίζουμε ότι θα σου δώσουν τα ερεθίσματα για να προβληματιστείς και να συνεργαστείς με άλλους. Ακόμη, οι δραστηριότητες, καθώς και τα κείμενα, πλαισιώνονται από **εικόνες και όμορφα σκίτσα**, που σου προσφέρουν την πρόσθετη δυνατότητα να ασχοληθείς μ’ αυτά, αναζητώντας τη σημασία και το ρόλο τους κάθε φορά.

Το βιβλίο των δραστηριοτήτων έχει τη δυνατότητα να λειτουργήσει και διαφορετικά. Μπορείς δηλαδή να ασχοληθείς με δραστηριότητες που σου προσελκύουν το ενδιαφέρον, χωρίς να έχεις, απαραίτητα, διαβάσει το σχετικό κείμενο. Η ανάγνωση του κειμένου μπορεί να γίνει και με αφορμή κάποια δραστηριότητα. Επιπλέον, μπορείς με τους συμμαθητές σου να κάνεις όσες δραστηριότητες και με όποια σειρά αποφασίσετε στην τάξη. **Ακόμα καλύτερα θα ήταν να δημιουργήσετε, δουλεύοντας σε ομάδες, τις δικές σας δραστηριότητες.**

Σου προτείνουμε να ασχοληθείς με τις δραστηριότητες αλλά και με τα κείμενα του “Βλέπω το σημερινό κόσμο” όχι μόνο με το δάσκαλο, τους συμμαθητές και τους φίλους σου, μέσα ή έξω από το σχολείο, αλλά **και με τα μέλη της οικογένειάς σου**. Σκέψου πόσο ενδιαφέρον θα είναι να διαβάζεις μαζί με τους μεγάλους στο σπίτι τα κείμενα που έχουν γράψει για σένα σημαντικοί άνθρωποι, να συζητάτε, να μεταφέρεις τις εμπειρίες σου από το σχολείο, να δείτε τις δραστηριότητες και μαζί τους να μάθεις, να προβληματιστείς, να παρατηρήσεις, να περιγράψεις, να ερευνήσεις, να ερμηνεύσεις, να παίξεις, να εκφραστείς, να δημιουργήσεις, να ονειρευτείς...

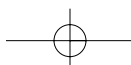

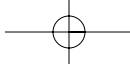

ΣΧΟΛΙΚΗ ΖΩΗ



ΣΧΟΛΙΚΗ
ΖΩΗ

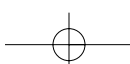



Το αρχαίο σχολείο

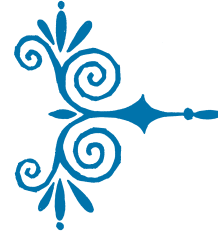

Αρχαίο και Σύγχρονο Σχολείο

1. Στα αρχαία χρόνια¹...

Σήμερα...

Ο Κένταυρος Χείρων παραλαμβάνει το μικρό Αχιλλέα

Οι κένταυροι, άνθρωποι και άλογα μαζί, ζούσαν τη μυθική εποχή στα δάση της Πελοποννήσου και της Θεσσαλίας. Μερικοί απ' αυτούς διακρίνονταν για τη σοφία τους και την πολιτισμένη συμπεριφορά τους. Ο πιο γνωστός ήταν ο Χείρων στο Πήλιο που οι καλλιτέχνες τον απεικόνιζαν περισσότερο ως άνθρωπο, αντικαθιστώντας τα μπροστινά αλογίσια πόδια με ανθρώπινα και ντύνοντάς τον με χιτώνα και ιμάτιο. Ο Αχιλλέας κοντά στο Χείρωνα εξοικειώθηκε με την άγρια φύση. Έμαθε να κυνηγάει ζώα και να αντέχει στις ταλαιπωρίες. Παράλληλα όμως έμαθε τα καλά του πολιτισμού: να παίζει λύρα και να γιατρεύει τα τραύματα

Σκέψου, σύγκρινε και συζήτησε...

Σε ποια σημεία διαφέρει
το σχολείο σου από
το "σχολείο" του Αχιλλέα;

.....

.....

.....

.....

.....

.....

Θα ήθελες να πήγαινες
σ' εκείνο το "σχολείο";
Δικαιολόγησε την απάντησή σου.

.....

.....

.....

.....

.....

.....

.....

.....

.....

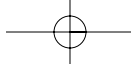

2.

Τα παιδιά πηγαίνουν στο σχολείο

Όταν ένα παιδί γινόταν εφτά χρονών, μπορούσε να πάει στο σχολείο. Το ξεκίνημα γιορταζόταν στο σπίτι με ένα πλούσιο τραπέζι.

Το παιδί παραλάμβανε ένας υπηρέτης, ο παιδαγωγός, και το οδηγούσε στο σχολικό κτίριο.

Ο παιδαγωγός παρέμενε στο σχολείο και παρακολουθούσε την πρόοδο και τη διαγωγή του. Στο σπίτι επέβλεπε την ετοιμασία του παιδιού για το σχολείο και το βοηθούσε.

Σήμερα ένα παιδί πηγαίνει πρώτη φορά στο σχολείο όταν γίνεται ...

Την πρώτη ημέρα στο σχολείο ...

Άλλες ομοιότητες και διαφορές του σύγχρονου με το αρχαίο σχολείο:

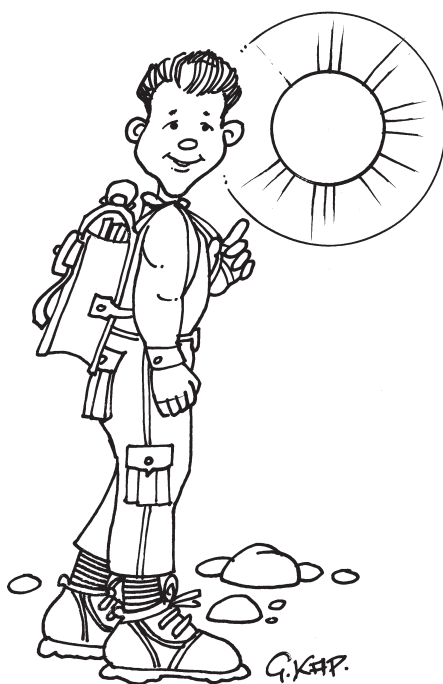

Σκεφτείτε ότι τα παιδιά που έρχονται για πρώτη φορά στην Α΄ τάξη κάνουν ένα νέο ξεκίνημα. Τι θα λέγατε να οργανώσετε -ως οι μεγαλύτεροι μαθητές του σχολείου- μια γιορτή, για να καλωσορίσετε τα “πρωτάκια”, αλλά και για να τα γνωρίσετε καλύτερα; Αν υπάρχει η δυνατότητα, ζητήστε βοήθεια (εκτός από τους δασκάλους σας) και από τους γονείς των μικρών μαθητών.

3. Μέσα στην αίθουσα διδασκαλίας τότε...

Ο γραμματιστής μάθαινε στα παιδιά γραφή και ανάγνωση. Το βασικό εκπαιδευτικό βιβλίο των Ελλήνων για πολλούς αιώνες ήταν ο Όμηρος, που τα έπη του περιέχουν κάθε είδους γνώση. Ο μαθητής έπρεπε να μάθει απέξω το κείμενο και να το απαγγείλει μπροστά στο γραμματιστή. Ο παιδαγωγός από κάποια απόσταση παρακολουθούσε την εξέταση.





Αριθμητική και Γεωμετρία

Μαζί με τα γράμματα τα παιδιά και οι νέοι μάθαιναν τη λογιστική τέχνη, δηλαδή αριθμητική. Οι αριθμοί αποδίδονταν με τα γράμματα του αλφαβήτου και ήταν δύσκολοι. Οι δικοί μας, αραβικοί αριθμοί, εισήχθησαν το Μεσαίωνα. Φαίνεται ότι η διδασκαλία της λογιστικής ήταν κουραστική, γι' αυτό ο Πλάτωνας σύστηνε να χρησιμοποιούνται αντικείμενα, όπως μήλα, για να κατανοούν οι μαθητές, παίζοντας, τη χρήση των αριθμών. Από τον 4ο αι. π.Χ. στο πρόγραμμα των μαθημάτων συγκαταλεγόταν και η Γεωμετρία. Η λύση των προβλημάτων γινόταν με τον κανόνα και το διαβήτη. Το πρώτο συστηματικό βιβλίο για τη Γεωμετρία της ευθείας και

της καμπύλης γραμμής το έγραψε ο **Ευκλείδης**. Οι αρχές της Γεωμετρίας του ισχύουν και σήμερα.

Μέσα στην αίθουσα διδασκαλίας σήμερα ... πώς γίνονται τα Μαθηματικά;

.....

.....

Πώς έμαθες να μετράς;

.....

.....

Ποιες διαφορές βρίσκεις ανάμεσα στη διδασκαλία της Αριθμητικής και της Γεωμετρίας του αρχαίου σχολείου και των Μαθηματικών του σύγχρονου σχολείου;

.....

.....

.....

.....



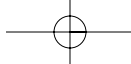

Αναζητήστε στοιχεία για τη ζωή και το έργο του Ευκλείδη αλλά και για άλλους σημαντικούς Έλληνες μαθηματικούς της αρχαιότητας. Υπάρχει ανάμεσά τους κάποια γυναίκα μαθηματικός; Γράψτε λίγα λόγια γι' αυτήν. (Αν έχετε τη δυνατότητα πρόσβασης στο διαδίκτυο, ερευνήστε για περισσότερες πληροφορίες στην ιστοσελίδα: www.telemath.gr).

.....

.....

.....

.....

.....

.....



4. Ο αγώνας δρόμου στα αρχαία χρόνια...

Ο παιδοτρίβης, ο δάσκαλος των αθλημάτων, γύμναζε τους μαθητές στην αρχή με εύκολες ασκήσεις, αργότερα τους μάθαινε τα αγωνίσματα του δρόμου και του άλματος και μετά της δισκοβολίας, του ακοντισμού και της πάλης. Στη σχολική γιορτή του Ερμή οι μαθητές έκαναν επίδειξη των αθλητικών ικανοτήτων τους. Η παράδοση έλεγε ότι το τρέξιμο το έκανε άθλημα ο Ηρακλής, ορίζοντας ως μήκος του δρόμου το μήκος του σταδίου της Ολυμπίας, δη-

λαδή τα εκατόν ενενήντα δύο (192) μέτρα. Το αγώνισμα του δρόμου θεωρούνταν το πιο σημαντικό και οι μαθητές ασκούσαν καθημερινά σ' αυτό κατά μήκος της μεγάλης στοάς του Γυμνασίου.

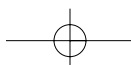

Σήμερα υπάρχει παιδοτρίβης; Ποιος παίζει το ρόλο του παιδοτρίβη στο σύγχρονο σχολείο; Συζητήστε με το σημερινό «παιδοτρίβη» και αναζητήστε με τη βοήθειά του περισσότερα στοιχεία για τη δουλειά του αρχαίου «συναδέλφου» του. Υπάρχουν κάποια από αυτά τα στοιχεία που θα θέλατε να διατηρηθούν στο σύγχρονο σχολείο;

.....

.....

.....

.....

“Ο ΜΗ ΔΑΡΕΙΣ ΑΝΘΡΩΠΟΣ,
ΟΥ ΠΑΙΔΕΥΕΤΑΙ”....

ΔΙΑΦΩΝΩ!... ΓΙΑΤΙ ΕΓΩ
ΤΙΣ ΤΡΩΩ



5. Η αυστηρή τιμωρία τότε...

Ο ποιητής Μένανδρος στα “Μονόστιχά” του υποστήριζε ότι “ο μη δαρείς άνθρωπος, ού παιδεύεται”. Το ρήμα τύπτω, που σημαίνει χτυπώ, ήταν το πιο αγαπημένο παράδειγμα των δασκάλων, για να μάθουν οι μαθητές την κλίση και την αλλαγή των χρόνων των ρημάτων. Για μας, σήμερα που η σχολική αγωγή στηρίζεται στις αρχές της ψυχολογίας του παιδιού, φαίνεται ανάρμοστη η μέθοδος “του ξύλου”, ωστόσο ως τις αρχές του 20ού αιώνα ήταν ένα αυτονόητο εργαλείο φρονηματοσμού.

Με το “ξύλο” τιμωρούνταν οι αταξίες στο σπίτι ακόμη και για δευτερεύοντα θέματα. Συχνά το όργανο ήταν ένα ραβδί ή ένα σαντάλι. Στο γυμνάσιο ο παιδοτρίβης έδερνε με το διχαλωτό του ραβδί.



6. Οι γραμμένοι τοίχοι της αίθουσας διδασκαλίας τότε...

Φαίνεται ότι μέσα στην αίθουσα δεν έλειπαν οι σκηνές απογοήτευσης, όταν ο μαθητής ερχόταν απροετοίμαστος. Αντίθετα με φανερή ευχαρίστηση άκουγε ο δάσκαλος τον καλό μαθητή να λέει το μάθημα, ενώ ήδη είχε εξετάσει τη γραπτή του άσκηση, που ήταν χαραγμένη πάνω στην κέρινη επιφάνεια της πινακίδας του. Στους τοίχους της αίθουσας πολλοί μαθητές χάραζαν το όνομά τους συχνά μέσα σ' ένα πλαίσιο ή στο περίγραμμα της πατούσας των ποδιών τους. Οι πιο τολμηροί σκαρφάλωναν στην πλάτη των συμμαθητών τους, για να φτάσουν ως την οροφή. Μερικές φορές μαζί με το όνομα υπάρχει και η λέξη "νίκη" που αναφέρεται σε αθλητικούς αγώνες του σχολείου.

Κάντε μια μικρή έρευνα στους τοίχους του σχολείου σας ή της γειτονιάς σας. Είναι γραμμένοι; Γιατί, κατά τη γνώμη σου, κάποιοι γράφουν στους τοίχους;

.....

.....

.....

.....

.....

Πώς κρίνεις αυτή την ενέργεια;

.....

.....

.....



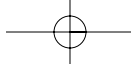

7. Παρουσιάστε με δραματοποίηση (ή και με όποιο άλλο τρόπο θέλετε) ένα φανταστικό περιστατικό από το αρχαίο και το σύγχρονο σχολείο.

ΠΡΟΤΕΙΝΩ ΝΑ ΧΩΡΙΣΤΟΥΜΕ
ΣΕ ΟΜΑΔΕΣ ΚΑΙ ΟΙ ΜΙΣΕΣ
ΝΑ ΠΑΡΟΥΣΙΑΣΟΥΝ
ΤΟ ΑΡΧΑΙΟ ΣΧΟΛΕΙΟ
(ΤΗΝ ΠΡΩΤΗ ΗΜΕΡΑ,
ΣΤΗΝ ΑΙΘΟΥΣΑ ΔΙΔΑΣΚΑΛΙΑΣ
Κ.Α.) ΚΑΙ ΟΙ ΥΠΟΛΟΙΠΕΣ
ΤΟ ΣΥΓΧΡΟΝΟ ΣΧΟΛΕΙΟ
ΣΕ ΑΝΤΙΣΤΟΙΧΕΣ ΕΝΟΤΗΤΕΣ!

Μ' ΑΡΕΣΕΙ ΠΟΛΥ!
ΜΠΟΡΩ ΝΑ ΚΑΝΩ
ΤΟΝ ΠΑΙΔΑΓΩΓΟ
ΣΤΟ ΑΡΧΑΙΟ ΣΧΟΛΕΙΟ;



ΘΑ ΔΟΥΜΕ! ΥΠΑΡΧΟΥΝ
ΡΟΛΟΙ ΓΙΑ ΟΛΟΥΣ.
ΘΑ ΤΟ ΣΥΖΗΤΗΣΟΥΜΕ
ΚΑΙ ΘΑ ΑΠΟΦΑΣΙΣΕΙ
Η ΚΑΘΕ ΟΜΑΔΑ!

ΕΓΩ ΘΕΛΩ
ΝΑ ΚΑΝΩ ΤΟ ΠΕΙΡΑΧΤΗΡΙ
ΤΗΣ ΤΑΞΗΣ ΣΤΟ ΑΡΧΑΙΟ
ΣΧΟΛΕΙΟ! ΧΜ! ΕΙΧΑΝ ΟΜΩΣ
ΚΑΙ ΤΙΜΩΡΙΕΣ!

ΣΧΟΛΙΚΗ
ΖΩΗ

1. Τα κείμενα τα σχετικά με το αρχαίο σχολείο είναι από το βιβλίο του Καθηγητή Δημητρίου Παντερμαλή "Το αρχαίο σχολείο", το οποίο εκπονήθηκε στο πλαίσιο του προγράμματος παραγωγής διδακτικού εποπτικού υλικού XXII Διεύθυνση-Εκπαίδευση, Κατάρτιση και Νεότητα της Ευρωπαϊκής Ένωσης, Copyright Αρχαιολογικά Εργαστήρια Δίου.

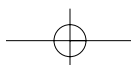

Ένα σχολείο για όλα τα παιδιά

1. Αφίσα πληροφόρησης – ευαισθητοποίησης σχετικά με επικίνδυνα καταναλωτικά αγαθά

Εργαστείτε ομαδικά και φτιάξτε καταλόγους με τα ονόματα προϊόντων τα οποία φέρουν ετικέτες ή κάθε είδους σημειώσεις και προειδοποιούν το κοινό για τις επιβλαβείς συνέπειες που έχει στον οργανισμό η υπερβολική, άσκοπη ή ακατάλληλη χρήση τους. Μπορείτε να συμπεριλάβετε διάφορα φάρμακα, σκόνες πλυσίματος, χλωρίνη και άλλα είδη καθαρισμού, καθώς επίσης, τσιγάρα ποτά κτλ. ή προϊόντα επικίνδυνα για μικρά παιδιά και εγκύους.



Αν είναι δυνατόν πηγαίnete σε ένα μεγάλο κατάστημα τροφίμων ή ζητήστε από τους γονείς σας να σας βοηθήσουν να συγκεντρώσετε αυτές τις πληροφορίες με βάση τα αντικείμενα που υπάρχουν στο σπίτι σας. Επίσης, μπορείτε να επισκεφθείτε ένα κατάστημα παιχνιδιών ή το αντίστοιχο τμήμα ενός πολυκαταστήματος, για να εντοπίσετε μικρές πινακίδες ή ετικέτες σε παιχνίδια που απαγορεύουν τη χρήση τους από παιδιά μικρής ηλικίας.

Στη συνέχεια δημιουργήστε στην τάξη σας μία ή περισσότερες αφίσες με τα ονόματα και τα διεθνή σύμβολα αυτών των προϊόντων προκειμένου να ενημερώσετε και να ευαισθητοποιήσετε τους υπόλοιπους μαθητές του σχολείου, σχετικά με την επικινδυνότητά τους και τις βλάβες που μπορεί να προξενήσει η εσφαλμένη χρήση τους στον οργανισμό.

Διερευνήστε και καταγράψτε περιπτώσεις που αυτά τα προϊόντα μπορούν να προκαλέσουν αναπηρία (π.χ. τσιγάρα, ποτά, φάρμακα σε εγκύους και παιδιά κτλ.) ή κάποια βλάβη στον εγκέφαλο.

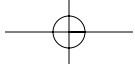

Διακοσμήστε την αφίσα σας με φωτογραφίες προϊόντων που θα βρείτε σε περιοδικά και σε διαφημιστικά φυλλάδια καταστημάτων.

2. Άγνωστος στη γειτονιά, καινούριος στο σχολείο

Η οικογένειά σου μετακόμισε σε μια καινούρια περιοχή. Την πρώτη μέρα στο σχολείο δε σε ξέρει κανένας. Είσαι ο μόνος νέος μαθητής στην τάξη και δε σου μιλάει κανείς. Πώς νιώθεις; Τι θα ήθελες από τους συμμαθητές και τους δασκάλους σου;

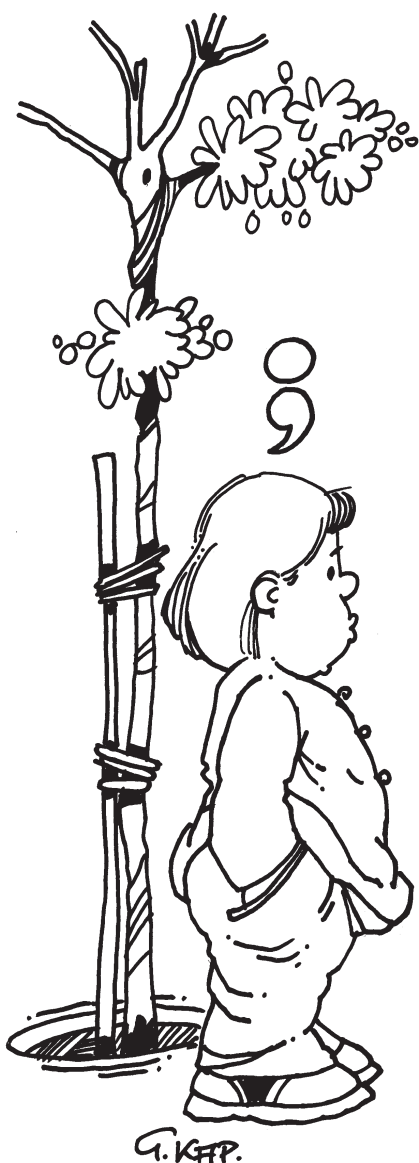

Νιώθω...

.....

.....

.....

Θα ήθελα και θα περίμενα από τους συμμαθητές και το δάσκαλό μου να...

.....

.....

.....

.....

.....

.....

Αρνητικά και θετικά συναισθήματα ...

Λύπη, θυμός, αγωνία, πανικός, δυσφορία, αμηχανία, ανία, απογοήτευση, διστακτικότητα, φόβος, αντιπάθεια, απελπισία, χαρά, αγαλλίαση, ανακούφιση, ικανοποίηση, αγάπη, συμπάθεια, εμπιστοσύνη, αβεβαιότητα, ασφάλεια, στοργή.

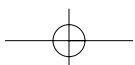

3. Κοιτάζοντας στον καθρέφτη¹

Κοιτάζοντας σε έναν καθρέφτη προσπάθησε να γράψεις σε ένα χαρτί το όνομα και το επίθετό σου ή οποιαδήποτε άλλη φράση θέλεις. Θυμήσου ότι δεν επιτρέπεται να κοιτάξεις το χαρτί όπου γράφεις ούτε για ένα δευτερόλεπτο. Θα κοιτάξεις μόνο μες στον καθρέφτη, όσο γράφεις.

Πώς σου φάνηκε; Ήταν κάτι εύκολο για σένα; Έχεις σκεφθεί ότι υπάρχουν μαθητές που, παρ' ότι προσπαθούν, είναι πέρα από τις δυνάμεις τους να γράψουν με ευχέρεια; Αυτό τους προξενεί άγχος και, κάποιες φορές, απογοήτευση.

4. Προσπαθώντας να βιώσουμε το άγχος που δημιουργεί η δυσκολία στην ανάγνωση

Για να καταλάβεις, έστω και σε μικρό βαθμό, το άγχος που δημιουργεί η δυσκολία στην ανάγνωση σε πολλά παιδιά, μπορείς να σχεδιάσεις την παρακάτω δραστηριότητα και να συμμετάσχεις σ' αυτή σε συνεργασία με τους συμμαθητές σου.

Άνοιξε ένα από τα βιβλία σου και διάλεξε μια συγκεκριμένη σελίδα. Στη συνέχεια γράψε σε ένα χαρτί το κείμενο ή μέρος του κειμένου κάνοντας τις παρακάτω τέσσερις αλλαγές προσεκτικά και συστηματικά: αντικατάστησε όλα τα άλφα "α" με το γράμμα έψιλον "ε" κι όλα τα "ε" με το γράμμα "α". Κάνε το ίδιο με το "υ" βάζοντας στη θέση του το "ω". Όπου βλέπεις "ρ" γράφε "σ".

Κατά τον ίδιο τρόπο ο συμμαθητής σου θα διαλέξει μία σελίδα από το δικό του βιβλίο και θα την ξαναγράψει με τις εξής τρεις (3) αλλαγές: θα αντικαταστήσει όλα τα "η" με το "μ", όλα τα "α" με το "ε" και θα αντιστρέψει τα συνεχόμενα δύο σύμφωνα κάθε λέξης που συναντάει. Έτσι, για παράδειγμα, αντί για κλ, κρ, σκ, σπ, κτλ. θα γράψει λκ, ρκ, κς, πς κτλ.

Ανταλλάξτε τώρα σελίδες και προσπαθήστε ο καθένας χωριστά να διαβάσει δυνατά το κείμενο του συμμαθητή του.

Εκφράστε στη συνέχεια τα συναισθήματά σας.

Δυσκολευτήκατε να το διαβάσετε με ευχέρεια;

Νιώσατε μήπως την επιθυμία να εγκαταλείψετε την προσπάθεια;

Θυμώσατε; Ντραπήκατε; Σας φάνηκε για λίγο πως γελοιοποιηθήκατε;

Πώς θα νιώθατε, αν κάποιος σας περιφρονούσε γι' αυτή τη δυσκολία σας;

Έχετε υπόψη σας ότι υπάρχουν μαθητές που δυσκολεύονται να διαβάσουν ένα συνηθισμένο κείμενο, όπως δυσκολεύεστε και εσείς να διαβάσετε τώρα το κείμενο με τις αλλαγές; Τα παιδιά αυτά κάνουν συνήθως σφάλματα κατά την ανάγνωση και αυτό τους δημιουργεί μεγάλο άγχος, στενοχώρια, ανασφάλεια ή και απελπισία.

1. Ευχαριστούμε την κ. Σ. Πολυχρονοπούλου, Καθηγήτρια Πανεπιστημίου Αθηνών για τη συμβολή της στη συγγραφή αυτών των δραστηριοτήτων.

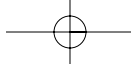

5. Δραστηριότητες ευαισθητοποίησης σε θέματα κινητικών προβλημάτων



5α. Με το γάντι!

Φόρεσε στα χέρια σου χοντρά πλαστικά γάντια ή πάνινα γάντια κηπουρικής και προσπάθησε να γράψεις μια παράγραφο, να δέσεις τα κορδόνια σου, να κουμπώσεις το πουκάμισό σου ή να εκτελέσεις διάφορες άλλες δραστηριότητες λεπτής κινητικότητας. Πώς αισθάνεσαι; Τι νιώθεις;

.....

.....

.....

.....

.....

.....

5β. Κάνε μια μικρή έρευνα, αν μπορείς μαζί με τους γονείς σου, στο σχολείο και στη γειτονιά σου, για να διαπιστώσεις αν ένα άτομο με σωματική αναπηρία που χρησιμοποιεί αναπηρικό αμαξίδιο μπορεί να εξυπηρετηθεί. Να εντοπίσεις τα εμπόδια και να τα καταγράψεις. Στη συνέχεια, δουλεύοντας σε ομάδες με τους συμμαθητές σου, να προτείνετε πιθανές λύσεις. Ποιες παρεμβάσεις θα πρέπει να γίνουν στο σχολείο και στη γειτονιά, για να διευκολυνθούν αυτοί οι συνάνθρωποί μας.

Αν το σπίτι ενός παιδιού που κινείται με αμαξίδιο απέχει δέκα λεπτά με τα πόδια από το σχολείο, θα μπορούσε να έρθει:

Εύκολα επειδή...

.....

Δύσκολα επειδή...

.....

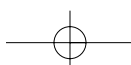

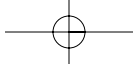

(Υπολογίστε παράγοντες όπως είναι η προσπελασιμότητα των λεωφορείων, η κίνηση των αυτοκινήτων, οι ειδικά διαμορφωμένες ράμπες για να ανεβαίνει το αμαξίδιο στο πεζοδρόμιο, τα παρκαρισμένα οχήματα κ.ά).

**ΔΕΝ ΜΠΟΡΩ ΠΙΟ ΓΡΗΓΟΡΑ!
ΕΣΥ ΤΟΥΛΑΧΙΣΤΟΝ
ΜΕ ΚΑΤΑΛΑΒΑΙΝΕΙΣ!**

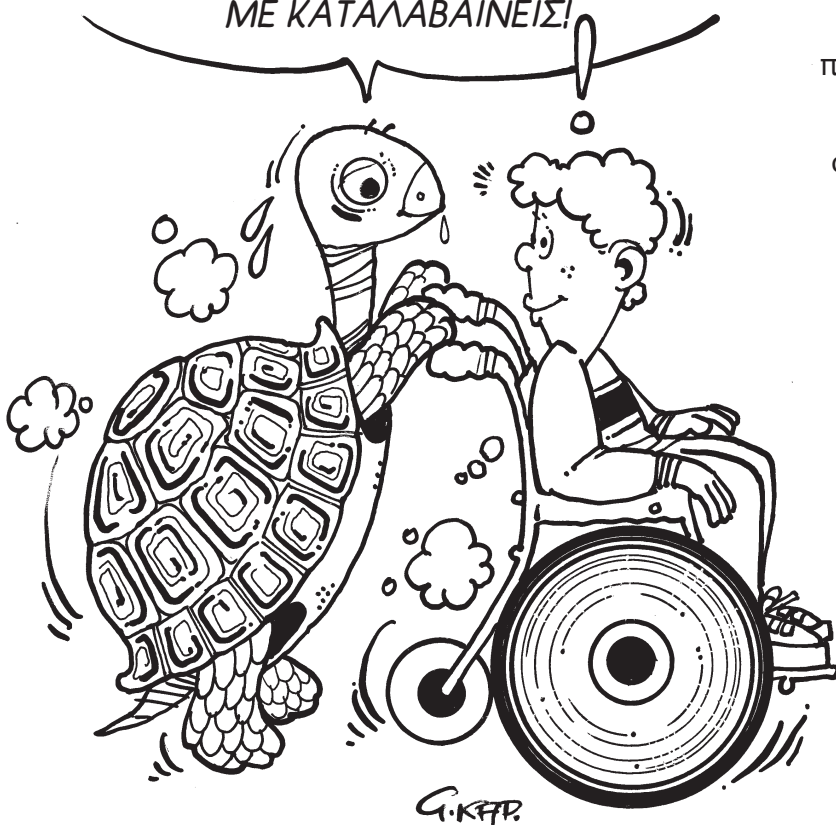

Πόσο εύκολη ή δύσκολη θα είναι η κίνηση και η εξυπηρέτησή του στο σχολείο;

Υπάρχουν σκάλες που πρέπει να ανέβει;

Υπάρχουν ειδικά διαμορφωμένα θρανία και πάγκοι;

Μπορεί το αμαξίδιο να μπει και να κάνει στροφή μέσα στην τουαλέτα;

.....
.....
.....

Συζητήστε με το Διευθυντή του σχολείου και τους δασκάλους σας τι μπορείτε να κάνετε σχετικά με αυτό το ζήτημα.

Ο Δήμος πώς μπορεί να βοηθήσει; Πώς θα μπορούσατε να ενημερώσετε - ευ-

αισθητοποιήσετε το Δημοτικό Συμβούλιο και τα τοπικά μέσα ενημέρωσης για το θέμα αυτό;

.....
.....
.....
.....
.....
.....
.....

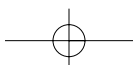

6. Έκφραση συναισθημάτων και ιδεών

Γράψε ένα κείμενο, ένα ποίημα ή, ακόμα, ζωγράφισε κάτι με θέμα τις ειδικές ανάγκες.

Με αυτόν τον τρόπο προσπάθησε:

- Να εκφράσεις τα συναισθήματά σου για ένα άτομο με ειδικές ανάγκες.
- Να διαμαρτυρηθείς για κάποιους παράγοντες που εμποδίζουν την επαφή, την αλληλοκατανόηση και την αλληλοαποδοχή μεταξύ των ανθρώπων.
- Να δεις τη ζωή με τα μάτια ενός παιδιού με ειδικές ανάγκες.
- Μπορείς επίσης να διαβάσεις το παρακάτω ποίημα ενός άγνωστου για σένα μαθητή με σοβαρές κινητικές αναπηρίες.

Το Κάλεσμα

Άγνωστε φίλε μου
Όταν συναντηθούμε,
ας είναι η συνάντησή μας
ένα απάντεμα, μια στάση,
ένα πλησίασμα σωστό.



Μην προσπεράσεις βιαστικά,
δεν ξέρω να σε φτάσω.
Μην ψιθυρίσεις πίσω μου
κάτι που θέλω να ξεχάσω.
Πλησίασέ με απλά, ανθρώπινα.
Αν έχεις απορίες,
συζήτησέ τες ανοιχτά.
Μπορεί να είναι και δικές μου
και, ίσως, μαζί να βρούμε άκρη.
Ρώτησε εμένα ό,τι θες
κι όχι το συνοδό μου.
Ξέρω πως η εικόνα μου
σε κάνει να σαστίζεις.
Σίγουρα όμως δεν την διάλεξα εγώ.
Έτυχε να'μαι έτσι.
Μήπως εσύ να διάλεξες
τα μάτια σου, τα χέρια,
το σώμα και τα πόδια σου;
Όταν συναντηθούμε.....

Δημήτρης Γεωργανάς
Καλαμάτα

7. Συνεκπαίδευση

Πώς καταλαβαίνεις εσύ τη λέξη συνεκπαίδευση; (Το κείμενο “Ένα σχολείο για όλα τα παιδιά” από το “Βλέπω το σημερινό κόσμο” μπορεί να σε βοηθήσει).

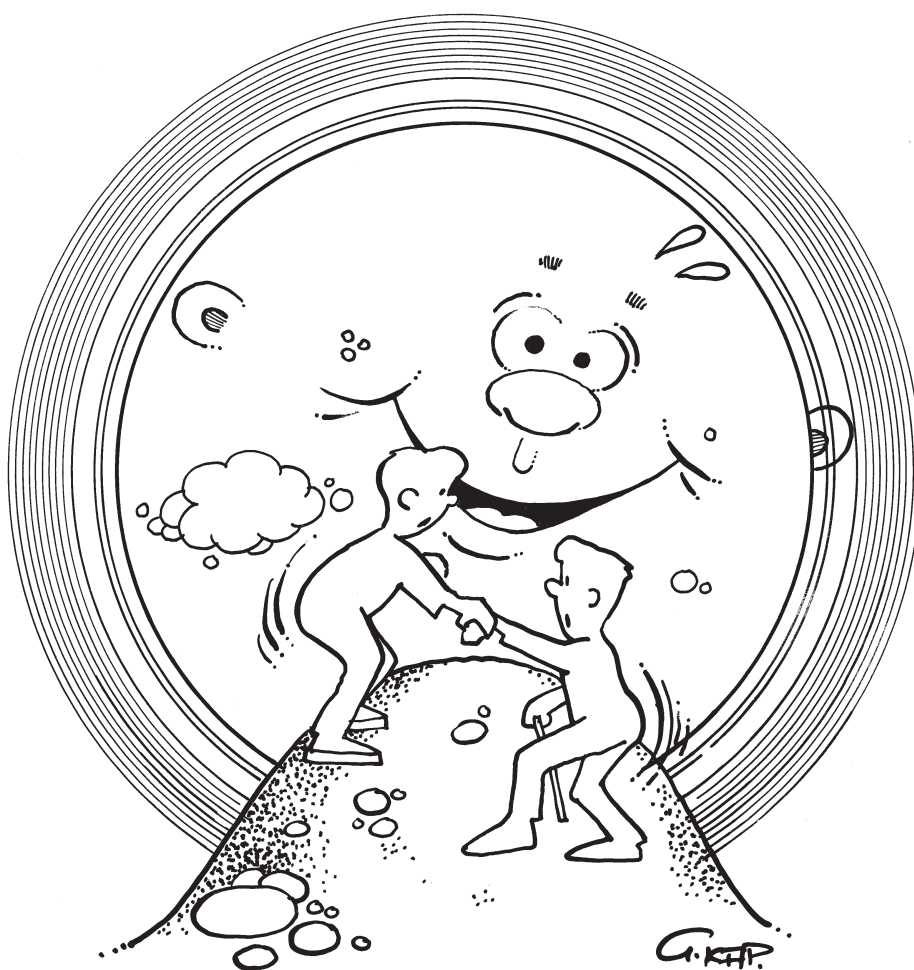

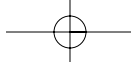

8. Βιογραφικά διάσημων προσώπων με ειδικές ανάγκες.

Συγκέντρωσε πληροφορίες για τη ζωή διάσημων προσώπων με ειδικές ανάγκες με τη βοήθεια βιβλίων, εφημερίδων ή του διαδικτύου. Μπορείς να επιλέξεις, αν θέλεις, κάποιο από τα πρόσωπα του παρακάτω πίνακα, που φέρεται ότι είχαν κάποιες δυσκολίες.

Με προβλήματα όρασης ή / και ακοής

Όμηρος (τυφλός)
 Ρέι Τσαρλς (τυφλός)
 Στίβι Γουόντερ (τυφλός)
 Έλεν Κέλλερ (τυφλοκωφή)
 Λεονάρδος Όιλερ
 (Διέπρεψε και τυφλός)
 Τζον Μίλτον (Διέπρεψε και τυφλός)
 Λουδοβίκος Μπετόβεν
 (Μεγαλούργησε
 και ως κωφός)
 Παναγιώτης Κουρουμπλής
 Βουλευτής (Τυφλός)

Με κινητική αναπηρία

Φραγκλίνος Ρούσβελτ
 (παραπληγικός)
 Στήβεν Χόκιγκ (Σοβαρή κινητική
 αναπηρία)
 Κρίστοφερ Ριβ (τετραπληγικός)
 Ίτζακ Πέρλμαν (παραπληγικός)
 Σάρα Μπερνάρ (κινητική αναπηρία)

Με σύνδρομο ΔΕΠ (ελλειμματική
 προσοχή και υπερκινητικότητα)
 Ρόμπιν Γουίλιαμς

Μαθησιακές δυσκολίες – δυσλεξία

Λεονάρδος ντα Βίντσι
 Κρίστιαν Χανς – Άντερσεν
 Γουόλτ Ντίσνεϊ
 Γουίνστον Τσόρτσιλ
 Άλμπερτ Αϊνστάιν
 Άγκαθα Κρίστι
 Τομ Κρουζ
 Τζορτζ Γουάσιγκτον
 Νέλσον Ροκφέλερ
 Τζον Λένον
 Γούπι Γκόλντμπεργκ

Με επιληψία

Ναπολέων
 Βίνσεντ Βαν Γκογκ
 Ιούλιος Καίσαρας
 Πιότρ Ίλιτς Τσαϊκόφσκι
 Τσαρλς Ντίκενς

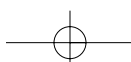

9. Ακροστιχίδα

Βρες ποια λέξη κρύβεται στην παρακάτω ακροστιχίδα (Σε παρένθεση είναι ο αριθμός των γραμμάτων της λέξης).

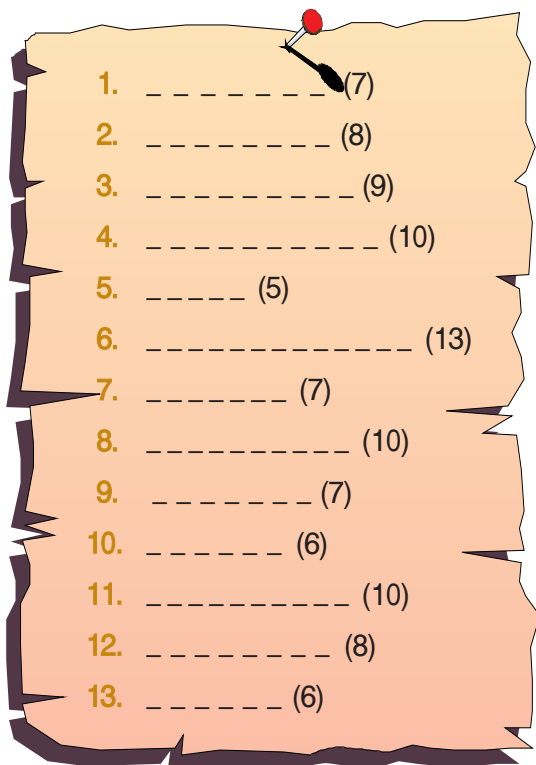

1. Χώρος εκπαίδευσης και μόρφωσης για όλους.
2. Μπορείς να βασιστείς σε ένα τέτοιο άτομο.
3. Η γλώσσα των ατόμων με προβλήματα ακοής.
4. Παρέχεται δωρεάν στα δημόσια σχολεία της Ελλάδας.
5. Λέγονται και έτσι όσοι δεν έχουν την αίσθηση της ακοής.
6. Ονομάζονται έτσι οι Ολυμπιακοί Αγώνες για τα άτομα με ειδικές ανάγκες.
7. Όλα τα παιδιά τη δικαιούνται κι όλα ανεξαιρέτως την έχουν ανάγκη.
8. Όχι μόνο “άτομα με ειδικές ανάγκες”, αλλά και “με ιδιαίτερες”...
9. Το λέμε για τα άτομα που “διαφέρουν”. Δικαίωμα στη ...
10. Άλλη λέξη για τον όρο “ενσωμάτωση”.
11. Ο Στήβεν Χόκιγκ κινείται με αναπηρικό αμαξίδιο και μιλάει με τη βοήθεια του ...
12. Ο ..., η αλληλοκατανόηση και η αλληλοαποδοχή αποτελούν τα θεμέλια για την οικοδόμηση ενός σύγχρονου σχολείου για όλα τα παιδιά.
13. Η Έλεν Κέλλερ, τυφλοκωφή δασκάλα και συγγραφέας, έχασε την ακοή και την όρασή της σε ... μόλις δεκαέξι μηνών.

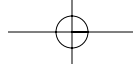

10. «Πείτε» το όνομά σας χρησιμοποιώντας τη νοηματική γλώσσα.

Συμβουλευτείτε το παρακάτω αλφάβητο.



“Μεταδώστε” ένα σύντομο μήνυμα στους συμμαθητές σας χρησιμοποιώντας μόνο τη νοηματική γλώσσα, με τη βοήθεια αυτού του αλφάβητου.

**ΣΧΟΛΙΚΗ
ΖΩΗ**

2. Το αλφάβητο αυτό προέρχεται από το έργο ΣΕΠΠΕ του Π.Ι.: «Νόημα στην Εκπαίδευση».

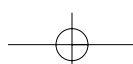

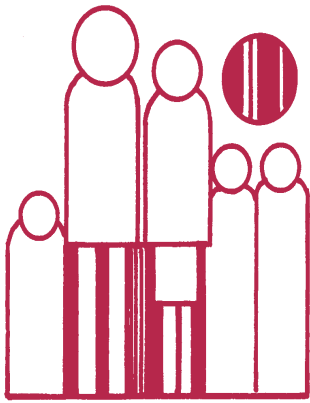

ΟΙΚΟΓΕΝΕΙΑΚΟ ΠΕΡΙΒΑΛΛΟΝ



**ΟΙΚΟΓΕΝΕΙΑΚΟ
ΠΕΡΙΒΑΛΛΟΝ**

Οικογένεια

1. Τα συναισθήματα τα δικά μου και των άλλων

Όλοι μας, κάθε μέρα, βιώνουμε γεγονότα και καταστάσεις που μας δημιουργούν διάφορα συναισθήματα, άλλοτε ευχάριστα και άλλοτε δυσάρεστα.

Όταν θέλουμε να εκφράσουμε με λόγια τα συναισθήματά μας, χρησιμοποιούμε λέξεις, για να δείξουμε πώς αισθανόμαστε γι' αυτά που μας συμβαίνουν.

Πιο κάτω αναφέρονται ορισμένες ομάδες συναισθημάτων:



*Χαρά, ευτυχία, ασφάλεια,
ικανοποίηση,
στοργή, τρυφερότητα, αφοσίωση.*



*Άγχος, αναστάτωση,
νευρική κατάσταση, κατάπληξη,
ανησυχία, τρόμος, πανικός.*



*Οργή, πικρία, αγανάκτηση,
απόγνωση, ενόχληση,
εκνευρισμός, εχθρότητα, μίσος.*

*Λύπη, πίκρα, ακεφιά, κατήφεια,
απογοήτευση, μελαγχολία,
μοναξιά, απελπισία, κατάθλιψη.*



*Ευχαρίστηση, χαρά, ευεξία,
ενθουσιασμός, ικανοποίηση,
ευφορία, ευτυχία.*

Στη συνέχεια, ακολουθούν προτάσεις με λέξεις που εκφράζουν συναισθήματα. Σκέψου κάποιες περιπτώσεις που θα μπορούσε να νιώσει κανείς αυτά τα συναισθήματα μέσα στην οικογένειά του και συμπλήρωσε τις προτάσεις.

Αισθάνομαι χαρά όταν

Μερικές φορές αισθάνομαι **απογοήτευση** όταν

Νιώθω **ενθουσιασμό** όταν

Ένα πρόσωπο μπορεί να αισθανθεί **πληγωμένο** όταν

Νιώθω **ικανοποίηση** όταν

Κάποιος μπορεί να αισθανθεί **ζήλια** όταν

Ένα πρόσωπο μπορεί να αισθανθεί **ντροπή** όταν

Νιώθω **στοργή** όταν

Μερικοί άνθρωποι αισθάνονται **μοναξιά** όταν

Γράψε, αν θέλεις, και άλλες προτάσεις που εκφράζουν τα συναισθήματά σου για κάποιες καταστάσεις. Μπορείς να γράψεις περισσότερα στοιχεία για κάθε συναίσθημα. Για παράδειγμα:

Σκέψου ένα γεγονός που σε έκανε να νιώσεις **θυμό**.

• **Γιατί αισθάνθηκες έτσι;**

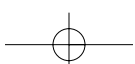

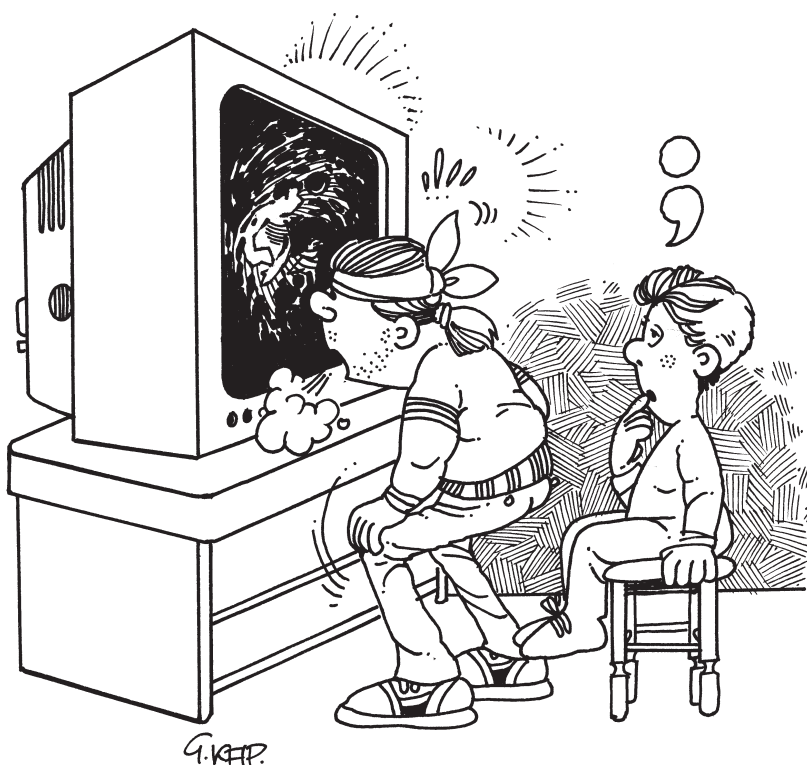

• Πότε σου συνέβη αυτό;

.....

.....

.....

.....

.....

.....

.....

.....

.....

.....

• Ποιες ήταν οι αντιδράσεις σου;

.....

.....

.....

.....

.....

.....

.....

.....

Όλα αυτά που έγραψες δείξ' τα, αν θέλεις, στους γονείς και στα αδέρφια σου. Ζήτησέ τους να συμπληρώσουν και αυτοί, αν επιθυμούν, ανάλογες προτάσεις. **Συζητήστε για τα συναισθήματα που προκάλεσε το ίδιο γεγονός στα άλλα μέλη της οικογένειας.** Προξένησε σε όλους παρόμοια συναισθήματα; Στην περίπτωση που τα συναισθήματα ήταν διαφορετικά, **προσπάθησε να μπεις υποθετικά στη θέση του άλλου** και να κατανοήσεις τα δικά του συναισθήματα. Μπορείς τώρα να δικαιολογήσεις τις αντιδράσεις του; Με τον ίδιο τρόπο βοήθησε τους άλλους να έρθουν στη θέση σου και να βιώσουν τα δικά σου συναισθήματα.

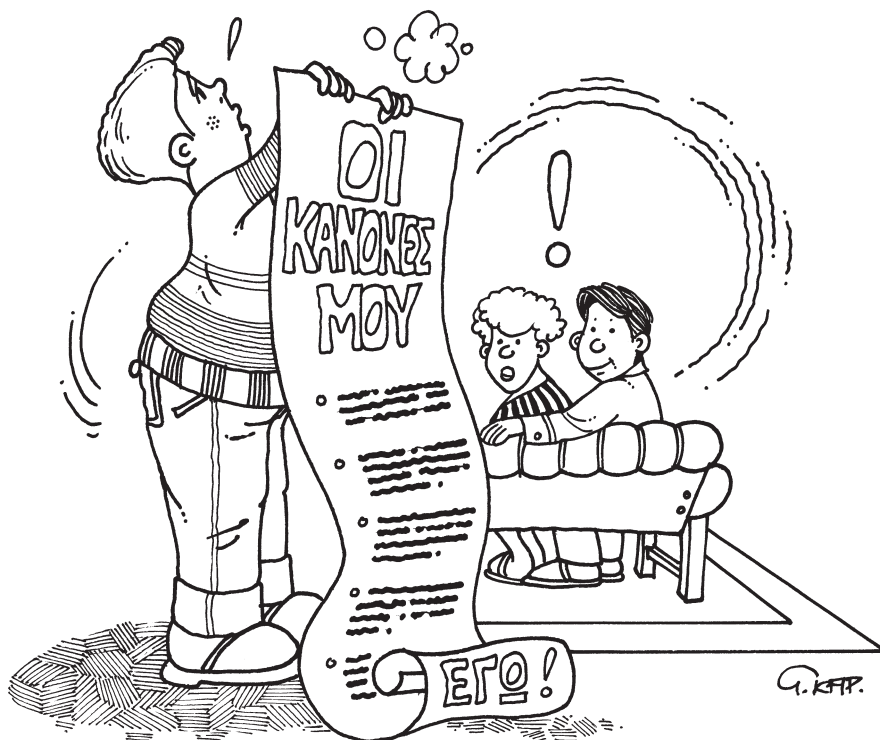

2. Οι κανόνες στην οικογένεια

Κάθε οικογένεια έχει τους δικούς της κανόνες. Ποιοι είναι μερικοί από τους κανόνες που προσπαθείτε να τηρείτε στην οικογένειά σας; Οι κανόνες, συνήθως, γίνονται για να διευκολύνουν τη λειτουργία της οικογένειας.

Συζητήστε με τους γονείς σας:

α) Ποιοι είναι οι κανόνες που θα πρέπει να τηρείτε οπωσδήποτε.

β) Αν υπάρχουν κάποιοι κανόνες που, κατά τη γνώμη σας, θα μπορούσαν να αλλάξουν.

γ) Ποιους νέους κανόνες προτείνετε; Τι θα εξυπηρετούν;

3. Παιχνίδια ρόλων.

Χωριστείτε σε μικρές ομάδες και θεωρήστε ότι η κάθε ομάδα αποτελεί μια οικογένεια, στην οποία ο καθένας σας έχει ένα ρόλο (π.χ. του πατέρα, της μητέρας, του γιου, της κόρης, του μεγάλου ή του μικρού αδερφού κτλ.).

Συζητήστε στην ομάδα σας και καταλήξτε σε ένα σύντομο σενάριο που θα έχει σχέση με μια σύγκρουση σ' αυτή την "οικογένεια".

Για παράδειγμα:

“Τα δύο παιδιά της οικογένειας μοιράζονται το ίδιο δωμάτιο. Το ένα παιδί γράφει διαγώνισμα την άλλη μέρα και προσπαθεί φιλότιμα να μελετήσει. Το άλλο κάθεται μπροστά στον υπολογιστή παίζοντας ηλεκτρονικά παιχνίδια με δυνατούς ήχους, ενώ ταυτόχρονα σχολιάζει και την πορεία του παιχνιδιού, αγνοώντας τον/την αδερφό/ή του, που το παρακαλεί να τον/την αφήσει να διαβάσει.

Το πρώτο παιδί, κάποια στιγμή θυμώνει και μιλά άσχημα στο άλλο που παίζει. Τότε αυτός/αυτή αφήνει το παιχνίδι για λίγο και τρέχει στη μητέρα κλαίγοντας και κατηγορώντας τον/την αδερφό/ή του ότι το έβρισε. Η μητέρα στη συνέχεια...”

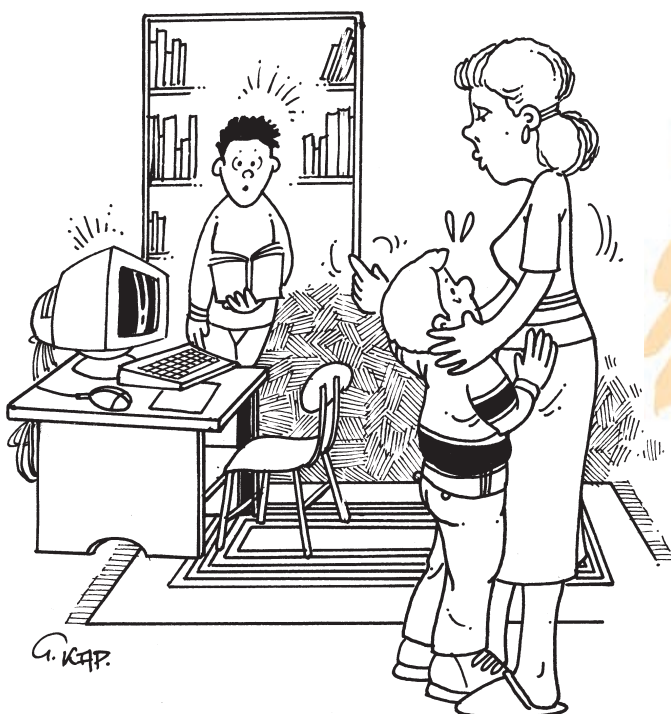

Σκεφτείτε για λίγα λεπτά το ρόλο που θα επιλέξετε και προσπαθήστε να εξοικειωθείτε με αυτόν. Νιώστε, για παράδειγμα, την ψυχολογική πίεση από το διαγώνισμα και από τη συμπεριφορά του / της αδελφού/ής.

Όταν ολοκληρώσετε το παιχνίδι, δοκιμάστε να το ξαναπαίξετε:

α) **Αλλάζοντας ρόλους**, ώστε να “περάσετε” μέσα στην ομάδα από όλους τους ρόλους. Αυτό θα σας βοηθήσει να καταλάβετε πώς αισθάνονται τα άλλα πρόσωπα σε κάθε περίπτωση.

β) **Τροποποιώντας τη συμπεριφορά του καθενός**. Για παράδειγμα:

“Το πρώτο παιδί, παρ’ ότι ενοχλείται από το θόρυβο, δε μιλάει άσχημα στον / στην αδελφό / αδελφή του γιατί σκέφτεται ότι, αν θυμώσει θα είναι σε τόσο κακή διάθεση που δε θα μπορεί να μελετήσει στη συνέχεια. Αν πάλι αναγκάσει τον / την αδελφό / αδελφή του να κλείσει τον υπολογιστή τότε αυτός/αυτή...

Αποφασίζει λοιπόν να αντιμετωπίσει ήρεμα την κατάσταση. Προτείνει στον / στην αδελφό / ή του να βάλει ακουστικά, ώστε να μην ακούγεται ο ήχος του παιχνιδιού ή συζητούν όλοι με τη μητέρα, ώστε να βρουν μια λύση κτλ.”



G. KAPP.

Ανάλογα, θα υπάρχουν αλλαγές στη συμπεριφορά του άλλου παιδιού και της μητέρας.

Αφού παίξετε αυτά τα **εναλλακτικά σενάρια** να επιλέξετε εκείνο στο οποίο, κατά τη γνώμη σας, οι “ήρωες” με τις συμπεριφορές τους αποφεύγουν τη σύγκρουση.

Παρουσιάστε στους υπόλοιπους συμμαθητές σας το αρχικό και το τελικό σενάριο.

Στη συνέχεια, **αν θέλετε, αναφερθείτε σε περιπτώσεις που έχετε χάσει τον έλεγχο και συζητήστε τες**. Σκεφτείτε καταστάσεις που έχετε πει στον εαυτό σας: “...αν είχα σκεφτεί πιο πολύ, αυτό δε θα το είχα κάνει...” ή “... αν δεν το είχα πει αυτό και είχα πει κάτι άλλο...” ή “αν δεν είχα χάσει την ψυχραιμία μου τόσο γρήγορα...”.



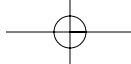

ΑΓΩΓΗ ΥΓΕΙΑΣ & ΚΑΤΑΝΑΛΩΤΗ



**ΑΓΩΓΗ
ΥΓΕΙΑΣ ΚΑΙ
ΚΑΤΑΝΑΛΩΤΗ**

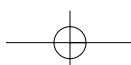

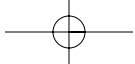

Προσέχουμε τη διατροφή μας



1. Στον παρακάτω πίνακα να καταγράψεις τη διατροφή σου για δύο ημέρες.

<p>Ημέρα: _____</p> <p>Πρωινό: _____</p> <p>_____</p> <p>_____</p> <p>Δεκατιανό: _____</p> <p>_____</p> <p>_____</p> <p>Γεύμα: _____</p> <p>_____</p> <p>_____</p> <p>Απογευματινό: _____</p> <p>_____</p> <p>_____</p> <p>Δείπνο: _____</p> <p>_____</p> <p>_____</p>	<p>Ημέρα: _____</p> <p>_____</p> <p>_____</p> <p>_____</p> <p>_____</p> <p>_____</p> <p>_____</p> <p>_____</p> <p>_____</p> <p>_____</p> <p>_____</p> <p>_____</p> <p>_____</p> <p>_____</p>
--	--

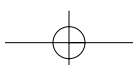

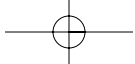

Ποια είναι τα μεταποιημένα και τα νωπά προϊόντα που περιέχει συνήθως η διατροφή σου;

Νωπά

Μεταποιημένα

2.



ΑΣ ΔΗΜΙΟΥΡΓΗΣΟΥΜΕ
ΟΜΑΔΕΣ ΜΕ ΤΗ ΒΟΗΘΕΙΑ
ΤΟΥ ΔΑΣΚΑΛΟΥ

Στη συνέχεια, δουλεύοντας
σε ομάδες καταγράφουμε
τα μεταποιημένα και τα νωπά
προϊόντα που καταναλώνουμε
και συγκρίνουμε το είδος
της διατροφής μας.

Τα μέλη της ομάδας συνήθως τρώμε
τα παρακάτω **μεταποιημένα** προϊόντα

Τα μέλη της ομάδας συνήθως τρώμε
τα παρακάτω **νωπά** προϊόντα

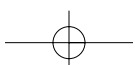

3. Ποια από τα παρακάτω προϊόντα είναι απαραίτητα για τη διατροφή μας και σε ποια συχνότητα εβδομαδιαία;

πίτσα	
πολύ	
λίγο	
καθόλου	

σαλάτα	
πολύ	
λίγο	
καθόλου	

σοκολάτα	
πολύ	
λίγο	
καθόλου	

γάλα	
πολύ	
λίγο	
καθόλου	

ψωμί	
πολύ	
λίγο	
καθόλου	

πορτοκάλια	
πολύ	
λίγο	
καθόλου	

μακαρόνια	
πολύ	
λίγο	
καθόλου	

κρέας	
πολύ	
λίγο	
καθόλου	

ψάρι	
πολύ	
λίγο	
καθόλου	

όσπρια	
πολύ	
λίγο	
καθόλου	

λάδι	
πολύ	
λίγο	
καθόλου	

παγωτά	
πολύ	
λίγο	
καθόλου	

4. Είστε υπεύθυνοι για τη διατροφή κάποιας ομάδας ανθρώπων, για παράδειγμα της οικογένειάς σας ή μιας ομάδας μαθητών, και πηγαίνετε για ψώνια.

A. Τι θα ελέγχατε; (Μπορείτε να επιλέξετε περισσότερες από μια απαντήσεις).
Δικαιολογήστε την απάντησή σας.

Τι ελέγχουμε	Γιατί;
<input type="checkbox"/> Την προέλευσή τους.....
<input type="checkbox"/> Τη συσκευασία τους
<input type="checkbox"/> Την ποιότητά τους
<input type="checkbox"/> Την ημερομηνία λήξης τους
<input type="checkbox"/> Την τιμή τους.....
<input type="checkbox"/> Άλλο (ποιο)
.....

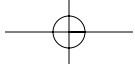

Β. Πώς θα ελέγχατε την ποιότητά τους;

.....

.....

.....

Ρωτήστε τους γονείς σας με τι κριτήρια αγοράζουν και τι ελέγχουν στις αγορές τους.

.....

.....

.....

.....

.....

5. Η οικογένειά σας έχει επηρεαστεί από το θόρυβο που γίνεται κατά καιρούς για τα νεοφανή (μεταλλαγμένα) προϊόντα;

- α. Πολύ
- β. Λίγο
- γ. Καθόλου

Πώς αντιμετωπίζετε την κατάσταση;

.....

.....

.....

Παίρνετε κάποια μέτρα προφύλαξης;

.....

.....

.....

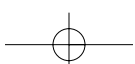

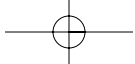

2. Τι μπορείτε να απαντήσετε στο φίλο σας που έχει αυτές τις απορίες;

Δεν μπορώ να καταλάβω γιατί γίνεται τόση φασαρία για τη μεσογειακή διατροφή! Τι είναι αυτό που την κάνει τόσο διάσημη;

Γιατί λέγεται μεσογειακή; Τη Μεσόγειο τρώνε;

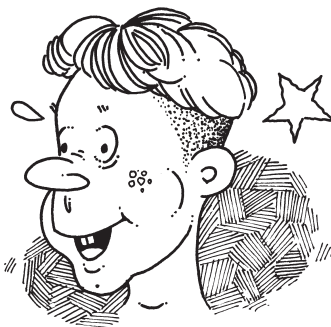

3. Αφού συνεργαστείτε με τους γονείς σας για να φτιάξετε το εβδομαδιαίο πρόγραμμα της διατροφής σας στον παρακάτω πίνακα, να χρωματίσετε με πράσινο τα στοιχεία της μεσογειακής διατροφής που περιέχει.

Στη συνέχεια να παρατηρήσετε πόσο “πράσινη” (μεσογειακή) είναι η διατροφή σας.

Δευτέρα	Τρίτη	Τετάρτη	Πέμπτη	Παρασκευή	Σάββατο	Κυριακή

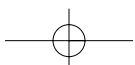

4. Διοργανώστε την «Ημέρα της Μεσογειακής Διατροφής» στο σχολείο.

- A.** Ορίστε μια ημέρα που θα την ονομάσετε “Ημέρα της Μεσογειακής Διατροφής” και οργανώστε συγκεκριμένες δραστηριότητες. Μην ξεχάσετε να ενημερώσετε και τους υπόλοιπους μαθητές στο σχολείο σας (αν θέλετε να συμμετέχουν).
- B.** Αφού εντοπίσετε τα χαρακτηριστικά της μεσογειακής διατροφής, να τα παρουσιάσετε βρίσκοντας πρωτότυπους τρόπους.
- ✓ **Συγκεντρώστε τα υλικά** της μεσογειακής διατροφής, φέρτε τα και εκθέστε τα στο σχολείο.
 - ✓ **Το συνταγολόγιο της τάξης σας.** Συγκεντρώστε όλες τις συνταγές και φτιάξτε ένα συνταγολόγιο στη τάξη σας που θα το πάρουν όλοι οι συμμαθητές σας.
 - ✓ **Ετοιμάστε ένα φυλλάδιο** ή μια αφίσα με συμβουλές για τη μεσογειακή διατροφή το οποίο, στη συνέχεια, θα μοιράσετε στα υπόλοιπα παιδιά του σχολείου σας αλλά και στη γειτονιά σας, αν θέλετε.
 - ✓ **Ετοιμάστε ένα κωμικό θεατρικό δρώμενο** με πρωταγωνιστές ανθρώπους που τρέφονται σύμφωνα με τη μεσογειακή κουζίνα και άλλους που την αγνοούν και προτιμούν διαφορετικού είδους διατροφή (π.χ. γρήγορο φαγητό κτλ.).
 - ✓ **Φτιάξτε τις δικές σας συνθέσεις** με υλικά από τη “μεσογειακή παραδοσιακή διατροφή”. Μια τέτοια ιδέα αποτελεί η παρακάτω σύνθεση.



- ✓ **Συλλέξτε συνταγές και μαγειρέψτε τις!** Ρωτώντας τους γονείς, τη γιαγιά ή όποιο άλλο πρόσωπο θέλετε, βρείτε συνταγές της “Παραδοσιακής Ελληνικής Μεσογειακής Διατροφής”. Την ημέρα της «Μεσογειακής Διατροφής», αφού ετοιμάσετε φαγητά και γλυκά, πάντα με τη βοήθεια των μεγάλων, συγκεντρώστε αυτές τις «μεσογειακές» νοστιμιές στο σχολείο και δοκιμάστε τη γεύση τους μαζί με τους συμμαθητές, τους δασκάλους και τους γονείς σας. (Μη διστάσετε να δώσετε τη συνταγή σας, αν σας τη ζητήσουν).
- ✓ **Συγκεντρώστε παροιμίες για τη μεσογειακή διατροφή.** Αφού βρείτε παροιμίες σχετικές με κάποια χαρακτηριστικά στοιχεία (π.χ. ελαιόλαδο) της μεσογειακής διατροφής, να τις παρουσιάσετε στην τάξη σας.
- ✓ **Η μεσογειακή διατροφή και τα Μ.Μ.Ε.** Ετοιμάστε μια εκπομπή για το τοπικό ραδιόφωνο ή την τηλεόραση σχετικά με τη μεσογειακή διατροφή, επιλέγοντας τα στοιχεία εκείνα που θα προσελκύσουν και θα διατηρήσουν το ενδιαφέρον των ακροατών και των τηλεθεατών.

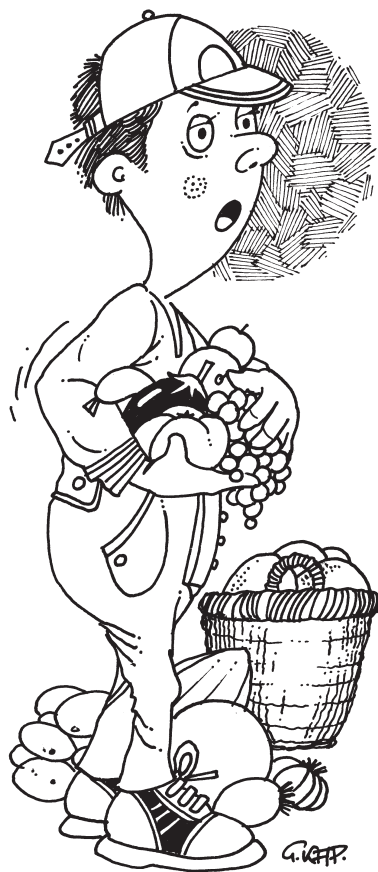

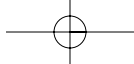

Προστασία του μικρού καταναλωτή



1. Χωριστείτε σε ομάδες και καταγράψτε ποιες διαφημίσεις παιχνιδιών ή άλλων προϊόντων ξέρετε.

.....

.....

.....

.....

.....

.....

.....

.....

.....

.....

.....

.....

.....

.....

.....

.....

.....

.....

.....

.....

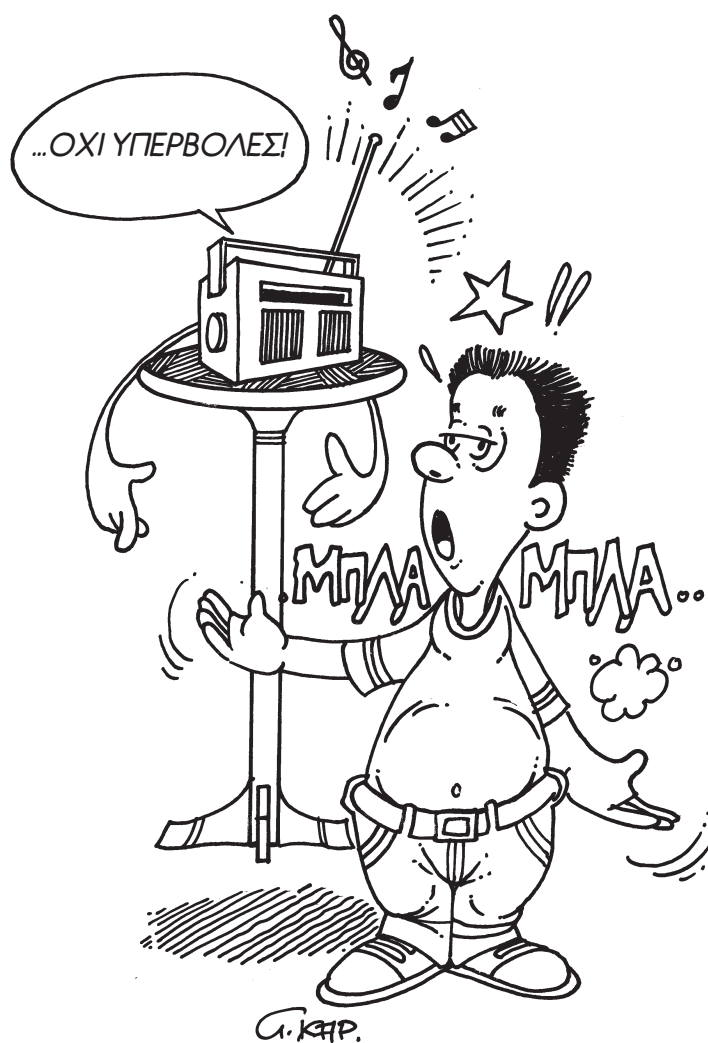

**ΑΓΩΓΗ
ΥΓΕΙΑΣ ΚΑΙ
ΚΑΤΑΝΑΛΩΤΗ**

Στη συνέχεια, να επιλέξετε κάποιο από τα παραπάνω προϊόντα και να το παρουσιάσετε στην τάξη, (με δραματοποίηση ή άλλο τρόπο), μη λεκτικό, αφήνοντας τους άλλους να ματέψουν ποιο προϊόν είναι.

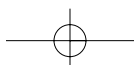

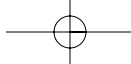

2. Ερευνήστε ποια από τα παιχνίδια σας αποκτήσατε επηρεασμένοι από κάποια διαφήμιση και ποια όχι.

Με την επιρροή της διαφήμισης
απόκτησα

Ανεπηρέαστος/η από διαφήμιση
απόκτησα

Συγκρίνοντας τους παραπάνω πίνακες τι συμπεράσματα βγάξετε;

3. Στις ομάδες σας να καταγράψετε τα κριτήρια με τα οποία αγοράζετε παιχνίδια (π.χ. συζητήσεις με γονείς, με φίλους, διαθέσιμα χρήματα, διαφημιστικά μηνύματα κτλ.).

Συζητήστε ακόμη πόσες φορές συνέπεσε η επιθυμία σας για ένα δώρο με το δώρο που τελικά πήρατε. Θεωρείτε ότι οι μεγάλοι έχουν τα ίδια κριτήρια επιλογής δώρων με τα παιδιά; Ποια στοιχεία λαμβάνουν εκείνοι υπόψη τους;

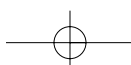

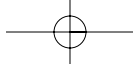

4.

ΘΥΜΗΘΕΙΤΕ ΠΟΣΕΣ ΦΟΡΕΣ
ΑΓΟΡΑΣΑΤΕ ΚΑΤΙ ΠΟΥ, ΜΟΛΙΣ
ΤΟ ΧΡΗΣΙΜΟΠΟΙΗΣΑΤΕ, ΧΑΛΑΣΕ.
ΣΥΖΗΤΗΣΤΕ ΠΑΡΟΜΟΙΕΣ ΠΕΡΙΠΤΩΣΕΙΣ
ΜΕ ΤΟΥΣ ΣΥΜΜΑΘΗΤΕΣ ΣΑΣ. ΠΩΣ
ΑΝΤΙΔΡΑΣΑΤΕ ΕΣΕΙΣ ΚΑΙ ΟΙ ΓΟΝΕΙΣ
ΣΑΣ Σ' ΑΥΤΕΣ
ΤΙΣ ΠΕΡΙΠΤΩΣΕΙΣ;



5. Σύμφωνα με τα δικαιώματα και τις υποχρεώσεις των καταναλωτών που διαβάσατε στο σχετικό κείμενο από το βιβλίο «Βλέπω το σημερινό κόσμο», τι σκέφτεστε να κάνετε σε περίπτωση που το προϊόν που αγοράσατε δεν ανταποκρίνεται στις απαραίτητες προδιαγραφές;





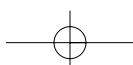

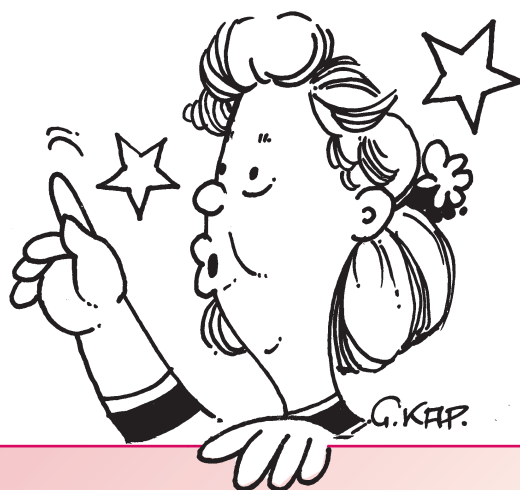
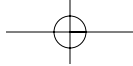

6. Αφού χωριστείτε σε ομάδες, να ετοιμάσετε ένα μικρό θεατρικό δρώμενο με θέμα τις αντιδράσεις που προκάλεσε η αγορά κάποιου προϊόντος (π.χ. ενός ποδήλατου), το οποίο ήταν ελαττωματικό ή χάλασε αμέσως. Παρουσιάστε στο σχολείο σας τις προσπάθειες όλων των ομάδων, προκειμένου να ενημερώσετε και τους μικρότερους συμμαθητές σας για τα δικαιώματα και τις υποχρεώσεις των καταναλωτών.

7. Ετοιμάστε ένα φυλλάδιο (ή μια αφίσα) με το οποίο θα κατατοπίζετε τους αναγνώστες για τα δικαιώματα και τις υποχρεώσεις των καταναλωτών καθώς και για τις υπηρεσίες στις οποίες μπορεί να απευθυνθεί κάποιος για ενημέρωση και βοήθεια.
Στη συνέχεια, να το μοιράσετε στα παιδιά του σχολείου σας και στους γονείς σας.





7+1 οδηγίες για την αγορά παιχνιδιών

-  **Να διαβάξεις προσεκτικά τις προειδοποιήσεις και τις ενδείξεις για την προφύλαξη και τη χρήση του παιχνιδιού.**
-  **Να προτιμάς παιχνίδια με το σήμα EU(CE), που πιστοποιεί ότι για την κατασκευή τους έχουν τηρηθεί οι απαραίτητες προϋποθέσεις για την ασφάλεια του χρήστη.**
-  **Να προτιμάς παιχνίδια από φυσικά υλικά, χωρίς τοξικά χρώματα ή άλλες επικίνδυνες ουσίες.**
-  **Να προτιμάς παιχνίδια που μπορεί να επιδιορθωθούν εύκολα, όταν χαλάσουν.**
-  **Μην παρασύρεσαι από πλούσιες και πολύχρωμες συσκευασίες. Συχνά κρύβουν “σκουπίδια”. Διάλεγε παιχνίδια που θα σε διασκεδάζουν, αλλά και θα σου μαθαίνουν κάτι καινούριο.**
-  **Μην ξεχνάς να ζητάς εγγύηση, όταν αγοράζεις ένα ακριβό παιχνίδι.**
-  **Μην παρασύρεσαι από τις διαφημίσεις. Συχνά αυτό που βλέπεις είναι πολύ διαφορετικό από αυτό που πραγματικά αγοράζεις.**
-  **Μάθε, πριν την αγορά ενός παιχνιδιού, όπως και κάθε άλλου προϊόντος, να ρωτάς, να ερευνάς, να ζητάς τη γνώμη άλλων, ώστε να είσαι σίγουρος γι' αυτό που αγοράζεις.**

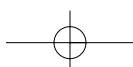

8. Να ετοιμάσετε μια μικρή τηλεοπτική ή ραδιοφωνική εκπομπή (π.χ. ένα θεατρικό δρώμενο) με θέμα : “7 + 1 οδηγίες για την αγορά παιχνιδιών”.

Στην εκπομπή μπορεί κάποιος να κάνει ένα “ρεπορτάζ” ρωτώντας τους συμμαθητές του εάν ακολουθούν αυτές τις οδηγίες. Για παράδειγμα, θα μπορούσε κανείς να ρωτήσει:

ΕΛΕΓΧΤΕ ΑΝ ΤΑ ΠΑΙΧΝΙΔΙΑ
ΠΟΥ ΠΑΙΡΝΕΤΕ ΕΙΝΑΙ ΑΠΟ ΦΥΣΙΚΑ
ΥΛΙΚΑ ΧΩΡΙΣ ΤΟΞΙΚΑ ΧΡΩΜΑΤΑ
Ή ΑΛΛΕΣ ΕΠΙΚΙΝΔΥΝΕΣ
ΟΥΣΙΕΣ;

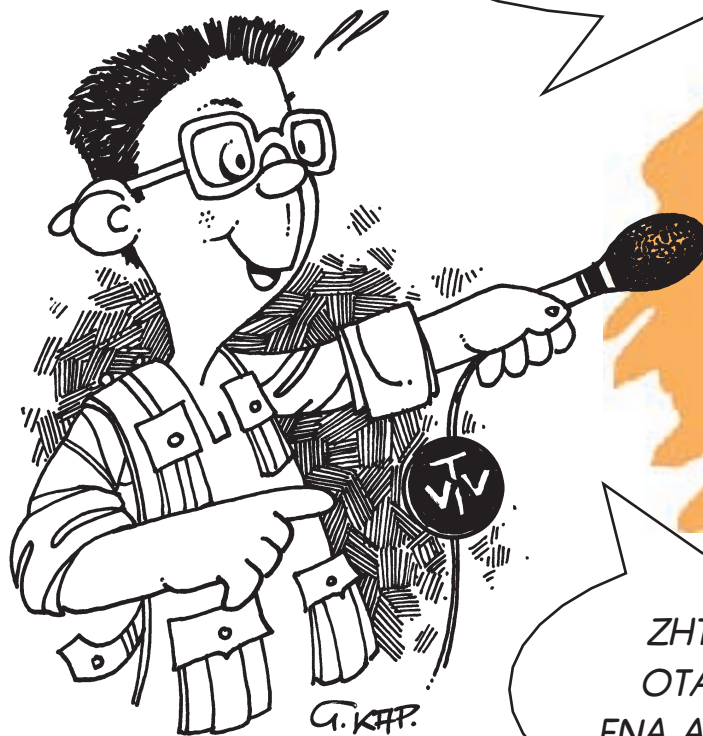

ΖΗΤΑΤΕ ΕΓΓΥΗΣΗ,
ΟΤΑΝ ΑΓΟΡΑΖΕΤΕ
ΕΝΑ ΑΚΡΙΒΟ ΠΑΙΧΝΙΔΙ;





ΜΟΡΦΕΣ ΕΠΙΚΟΙΝΩΝΙΑΣ Μ.Μ.Ε.



**ΜΟΡΦΕΣ
ΕΠΙΚΟΙΝΩΝΙΑΣ
Μ.Μ.Ε.**

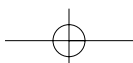

Με λέξεις μιλώ, με λέξεις γράφω... οι λέξεις είναι ο κόσμος μου

1. Μπορείς να προσδιορίσεις ποιο είδος λόγου κρύβεται στα παρακάτω κείμενα; Είναι λογοτεχνικός-πεζογραφικός, ποιητικός, δημοσιογραφικός, καθημερινός ή κάτι άλλο;

Λόγος	Είδος λόγου
<p>“Μεσάνυχτα. Στον ουρανό τον ήσυχο, το βαθuscoτεινό, θαμποσβήνουν δειλά, αχνόφωτα τα αστέρια σ’άπειρους μαγευτικούς συνδυασμούς, αμέτρητες εξωτικές, παραμυθένιες ζωγραφιές. Αστέρια πολλά. Μυριάδες αστέρια. Φαναράκια χρυσαφιά που, με τις τοσοδούλικες λάμπες, ζωγραφίζουν στα μενεξένια βελούδα γαλέρες, γιρλάντες, άτια, κάστρα και θεριά παράξενα...”</p>	
<p>Καλημέρα Γιώργο. -Καλημέρα! Πάμε; -Έτοιμος είσαι; -Ναι! Παίρνω την τσάντα μου και φύγαμε! -Έκανες τις ασκήσεις; -Ε! Σε μερικές έχω ακόμη απορίες, αλλά τις περισσότερες τις έκανα. -Εσύ; -Κι εγώ κάπως έτσι.</p>	





Λόγος	Είδος λόγου
<p>Λευκό Πάσχα στη Μακεδονία</p> <p>Χριστουγεννιάτικο Πάσχα έκαναν όσοι βρέθηκαν στα ορεινά της Δυτικής Μακεδονίας. Το χιόνι, που ο κόσμος στην πατρίδα μας το συνδυάζει με την έλευση των Χριστουγέννων και της Πρωτοχρονιάς, φέτος έπεσε άφθονο, στην άλλη μεγάλη γιορτή της Χριστιανοσύνης, ιδίως στο Νομό Φλώρινας. Έτσι είναι πολλοί αυτοί που σούβλισαν τον οβελία μέσα σε λευκό τοπίο και, με την ευκαιρία, έπαιξαν και λίγο χιονοπόλεμο.</p>	
<p>“...Χτυπάτε τους κρόκους των αυγών με τη ζάχαρη. Μόλις το μείγμα είναι έτοιμο προσθέτετε κορν φλάουρ και κατόπιν χυμό λεμονιού. Βάζετε το μείγμα να δέσει στη φωτιά σε μπεν μαρί. Μόλις πάρει βράση, προσθέτετε τα ασπράδια χτυπημένα σε πολύ σφιχτή μαρέγκα...</p>	
<p>Είτε βραδιάζει Είτε φέγγει Μένει λευκό Το γιασεμί</p>	

2. Έχεις παρατηρήσει διαφορές και ομοιότητες ανάμεσα στο γραπτό και στον προφορικό λόγο; Ποιες;

Διαφορές

Ομοιότητες

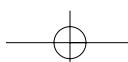

3. Με ένα βιβλίο πετάω.

Ένα γνωστό και αγαπημένο σύνθημα της εποχής μας ισχυρίζεται πως “Με ένα βιβλίο πετάω”. Παρουσιάσετε στην τάξη σας το βιβλίο που αγαπάτε περισσότερο. (Αφηγηθείτε περιληπτικά το περιεχόμενό του, διαβάστε αποσπάσματα, πείτε πώς νιώσατε, όταν διαβάσατε στο βιβλίο κάτι που σας εντυπωσίασε κτλ.).



4. Παρακολουθώντας ειδήσεις... Αφού χωριστείτε σε ομάδες, να συνεννοηθείτε ώστε το κάθε μέλος της ομάδας σας να παρακολουθήσει το κεντρικό δελτίο ειδήσεων από διαφορετικό κανάλι (το ένα κατά προτίμηση να είναι κρατικό). Στη συνέχεια να συμπληρώσετε τον παρακάτω πίνακα και να κάνετε συγκρίσεις.



Σχόλια

Κανάλι:	Είδηση 1η	
Ώρα δελτίου:	Είδηση 2η	
Διάρκεια δελτίου	Είδηση 3η	
Αριθμός διαφημίσεων	Είδηση 4η	
	Είδηση 5η	
	Είδηση 6η	

Σχόλια

Κανάλι:	Είδηση 1η	
Ώρα δελτίου:	Είδηση 2η	
Διάρκεια δελτίου	Είδηση 3η	
Αριθμός διαφημίσεων	Είδηση 4η	
	Είδηση 5η	
	Είδηση 6η	

Σχόλια

Κανάλι:	Είδηση 1η	
Ώρα δελτίου:	Είδηση 2η	
Διάρκεια δελτίου	Είδηση 3η	
Αριθμός διαφημίσεων	Είδηση 4η	
	Είδηση 5η	
	Είδηση 6η	

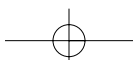

- ✓ Συγκρίνοντας τους πίνακες της ομάδας σας, τι συμπεράσματα βγάζετε; Είναι σημαντικές όλες οι ειδήσεις; Έχουν ενδιαφέρον; Παρουσιάζονται σωστά; Ποιες ειδήσεις επιλέγουν τα κανάλια να προβάλλουν πρώτες; Με ποιους τρόπους προσπαθούν να διατηρήσουν το ενδιαφέρον των τηλεθεατών;

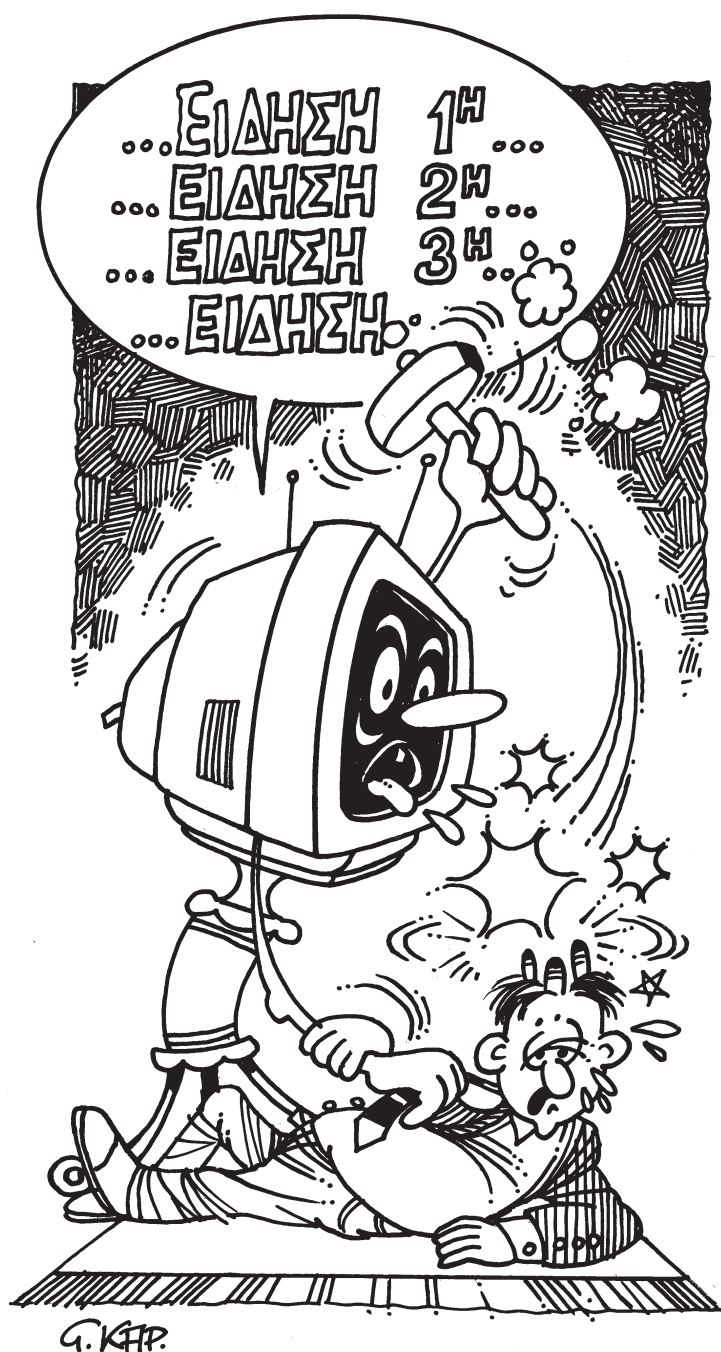



5. Βρες, σε συνεργασία με την ομάδα σου ένα θέμα της επικαιρότητας όπως παρουσιάζεται σε τέσσερις διαφορετικές εφημερίδες. Να συγκρίνετε τον τρόπο που παρουσιάζεται το θέμα σε κάθε εφημερίδα¹.

Θέμα:

ΕΦΗΜΕΡΙΔΑ	1)	2)
ΤΙΤΛΟΣ	
Σελίδα που βρίσκεται το θέμα	
Χώρος που διατίθεται (σελίδες - στήλες κ.ά.)	
Ομοιότητες στην παρουσίαση	
Διαφορές από τις άλλες εφημερίδες	
Πόσα και ποια σημεία είναι περιττά και χωρίς ενδιαφέρον	

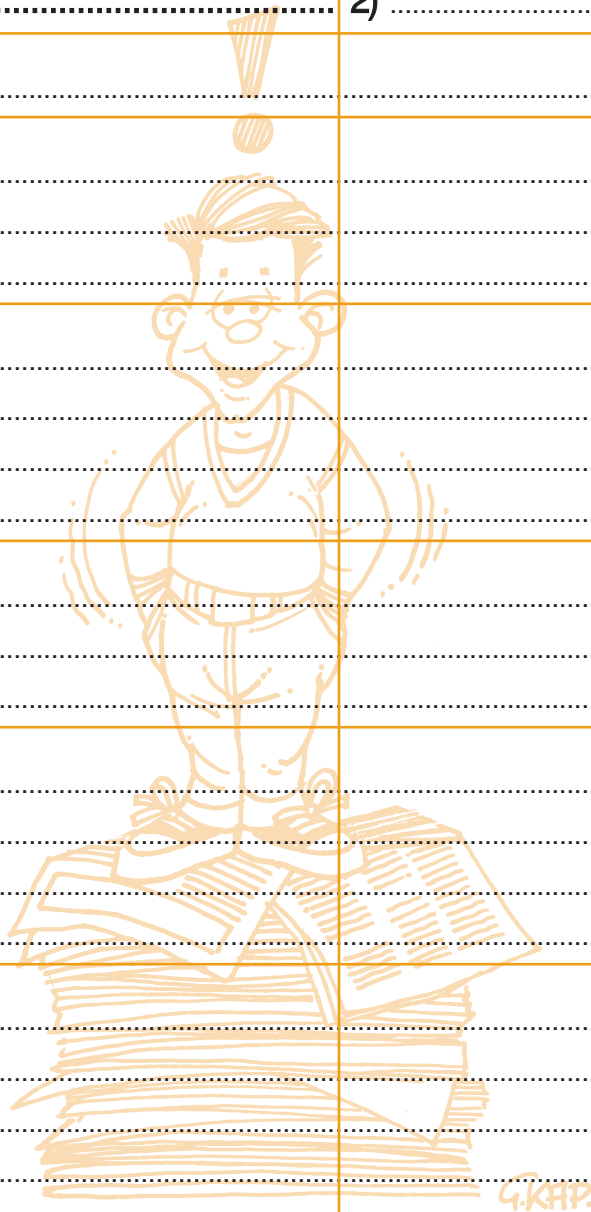

G.K.H.P.

¹ Ευχαριστούμε την κ. Ε. Μπενέκου για τη συμβολή της στη συγγραφή αυτής της δραστηριότητας.

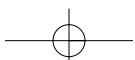

Θέμα:

ΕΦΗΜΕΡΙΔΑ	3)	4)
ΤΙΤΛΟΣ	
Σελίδα που βρίσκεται το θέμα	
Χώρος που διατίθεται (σελίδες - στήλες κ.ά.)	
Ομοιότητες στην παρουσίαση	
Διαφορές από τις άλλες εφημερίδες	
Πόσα και ποια σημεία είναι περιττά και χωρίς ενδιαφέρον για σένα	

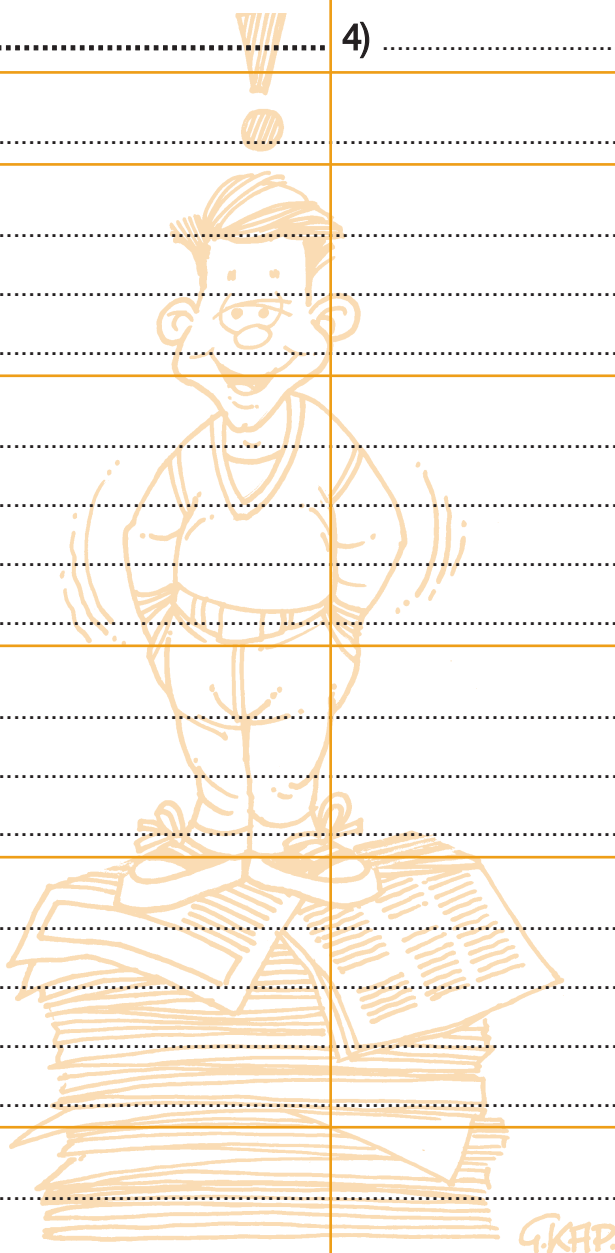

7. Επιλέξτε στην ομάδα σας μια εφημερίδα και ένα περιοδικό. Ξεφυλλίζοντάς τα, εντοπίστε τα είδη των ειδήσεων και των θεμάτων που περιέχουν. Τι συμπεράσματα βγάξετε;

Εφημερίδα

.....

.....

.....

.....

.....

.....

.....

.....

Περιοδικό

.....

.....

.....

.....

.....

.....

.....

.....



8. Σε αρκετούς ανθρώπους αρέσει να παρακολουθούν την εκτέλεση μουσικών κομματιών από το ραδιόφωνο ή το στερεοφωνικό τους συγκρότημα. Κάποιοι άλλοι προτιμούν να απολαμβάνουν τη μουσική βλέποντας, ταυτόχρονα, και την εικόνα του καλλιτέχνη στην τηλεόραση. Όλοι έχουμε εμπειρία και από τους δύο αυτούς τρόπους. Συζητήστε ποιον από τους δύο τρόπους προτιμάει ο καθένας και για ποια θέματα.

9. Συμφωνήστε μια ημέρα (π.χ. Κυριακή) να παρακολουθήσετε όλοι (οι συμμαθητές, και ο δάσκαλος, ο καθένας από το σπίτι του) την ίδια εκπομπή, για παράδειγμα, ένα παιδικό πρόγραμμα. **Προτείνετε στους γονείς σας να το παρακολουθήσουν μαζί σας, αν υπάρχει η δυνατότητα και συζητήστε τα θετικά και τα αρνητικά στοιχεία που εντοπίσατε σ' αυτό.** Ακόμη, αν πρόκειται για κάποια τηλεοπτική σειρά, ενώ την παρακολουθείτε, κάντε υποθέσεις για τα συναισθήματα των πρωταγωνιστών, την εξέλιξη της πλοκής και δώστε το δικό σας τέλος.

Προγραμματίστε στην τάξη μια συζήτηση σχετικά με το συγκεκριμένο πρόγραμμα, εκφράζοντας την προσωπική σας άποψη, τη γνώμη των γονέων σας και ακούγοντας τις σκέψεις των υπολοίπων.

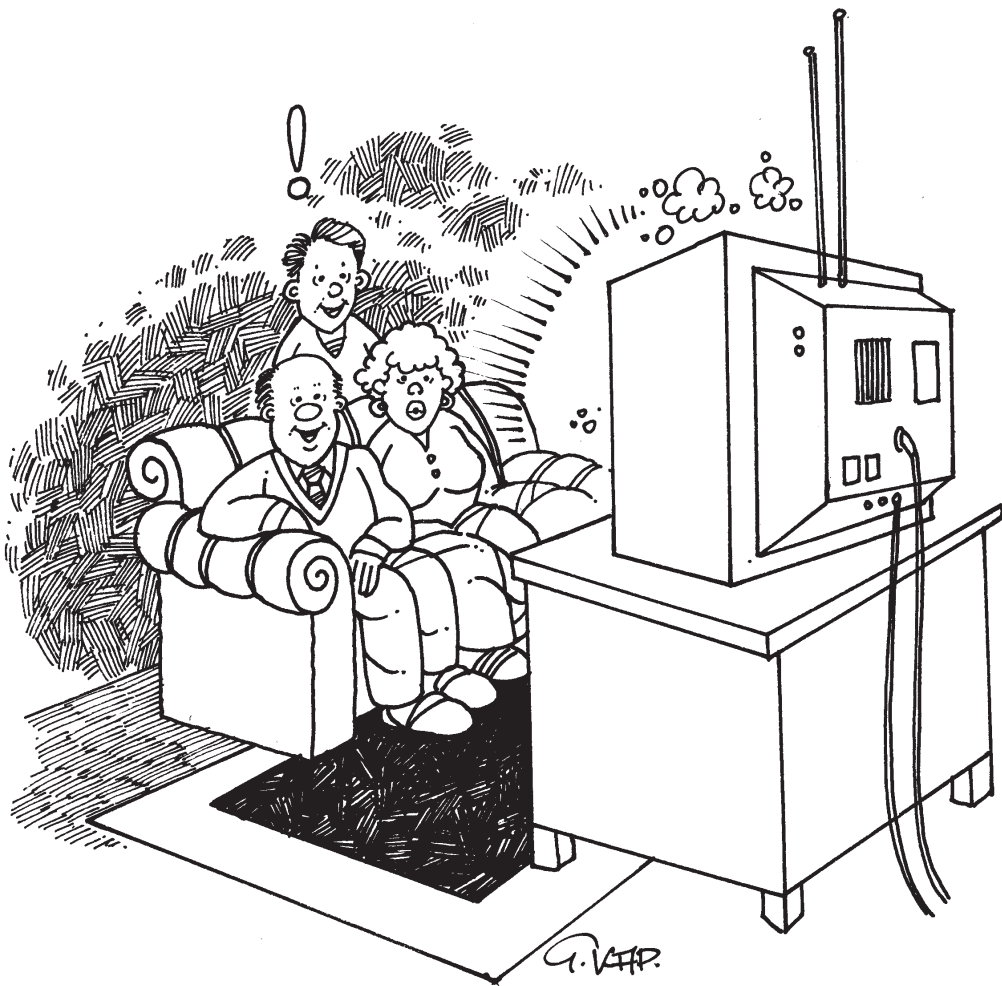

M.M.E. και κοινωνία

1. Γράψε γύρω από τη λέξη τηλεόραση τι σημαίνει αυτή για σένα. Γράψε τις πρώτες σκέψεις που σου έρχονται στο νου, όταν λες τη λέξη αυτή.

ΤΗΛΕΟΡΑΣΗ



Κοίταξε το διπλανό σκίτσο.

Τι να της λέει άραγε;

.....

.....

.....

.....

.....

.....

.....

.....

Ακολούθησε την ίδια διαδικασία, ρωτώντας τρία ακόμη άτομα διαφορετικών ηλικιών, για παράδειγμα τη μαμά σου, τον παππού σου και ένα νεαρό άτομο. Γράψε σ' ένα φύλλο χαρτί τη λέξη τηλεόραση στο κέντρο και ζήτησέ τους να σου γράψουν τι σημαίνει γι' αυτούς η συγκεκριμένη λέξη.



Από τη σύγκριση που κάνεις τι συμπεράσματα βγάζεις;

Η τηλεόραση είναι για τους μεγάλους

.....
.....
.....
.....
.....
.....
.....
.....

για τους ηλικιωμένους

.....
.....
.....
.....
.....
.....
.....



για τα νεαρά άτομα

.....
.....
.....
.....
.....
.....
.....

2. Υπάρχουν στιγμές που νιώθετε να σας «βομβαρδίζει» η τηλεόραση;

Με ποια προγράμματα; Αφού συγκεντρώσετε τα απαραίτητα στοιχεία, με τη βοήθεια του δασκάλου σας, να οργανώσετε μια μικρή σχετική συζήτηση στην τάξη σας.

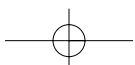



3. Η τηλεόραση στη ζωή σου

3.1 Στον παρακάτω πίνακα να καταγράψεις τα προγράμματα που παρακολουθείς καθημερινά στην τηλεόραση και ποια είναι η διάρκεια του καθενός.

	Εκπομπή	Διάρκεια	Εκπομπή	Διάρκεια
Δευτέρα				
Τρίτη				
Τετάρτη				
Πέμπτη				
Παρασκευή				
Σάββατο				
Κυριακή				

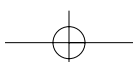

3.2 Πόσες και ποιες ώρες την ημέρα παρακολουθείς τηλεόραση;

Ημέρα	Ώρες	Περίοδος ημέρας (πρωί, μεσημέρι κτλ.)
Δευτέρα.....		
Τρίτη		
Τετάρτη		
Πέμπτη		
Παρασκευή		
Σάββατο		
Κυριακή		
Σύνολο ωρών		



3.3 Στη συνέχεια, δουλεύοντας σε ομάδες, προσπάθησε να συγκρίνεις τα στοιχεία που εσύ κατέγραψες με τα στοιχεία που κατέγραψαν οι συμμαθητές σου.

Τελικά καταναλώνεις πολύ χρόνο από τη ζωή σου μπροστά στην τηλεόραση; **Θα μπορούσες να σκεφτείς μια διαφορετική ενασχόληση αντί να παρακολουθείς τηλεόραση;**

4. Ποιες από τις εκπομπές που παρακολουθείς σου αρέσουν πολύ και ποιες λιγότερο;

Μου αρέσουν πολύ

.....

Μου αρέσουν αρκετά

.....

Μου αρέσουν λιγότερο

.....

.....

.....

.....

5. Ποιες κατηγορίες προγραμμάτων σας ενδιαφέρει να παρακολουθείτε; Χωριστείτε σε μικρές ομάδες και επιλέξτε μια αγαπημένη σας εκπομπή. Αν είχατε τη δυνατότητα να παρέμβετε στους υπεύθυνους του τηλεοπτικού σταθμού και να επηρεάσετε τις αποφάσεις που καθορίζουν το είδος, το περιεχόμενο, και τη διάρκεια αυτής της εκπομπής, ποια στοιχεία θα επιθυμούσατε να παραμείνουν, να διαφοροποιηθούν ή να καταργηθούν. Συζητήστε τα στην ομάδα και παρουσιάστε στις υπόλοιπες ομάδες τις σκέψεις σας.



.....

.....

.....

.....

.....

.....

.....

.....

.....

.....



6. Παιδικά περιοδικά

Συγκεντρώστε στην τάξη παιδικά περιοδικά. Δείτε τη θεματολογία τους και προσέξτε την εικονογράφησή τους. Σχολιάστε τα θέματα που θεωρείτε περισσότερο ενδιαφέροντα.

Αν ήσαστε εσείς οι υπεύθυνοι για τη σύνταξη ενός παιδικού περιοδικού, ποια θα ήταν τα θέματα που θα συμπεριλαμβάνατε σ' αυτό και για ποιο λόγο;

Τι θα λέγατε να φτιάξετε το δικό σας περιοδικό στην τάξη;

Να αναζητήσετε πληροφορίες, να γράψετε κείμενα, να τα πλαισιώσετε με ζωγραφιές δικές σας αλλά και εικόνες. Θα πρέπει να αποφασίσετε το ρόλο του καθενός: αρχισυντάκτης, συντάκτες, υπεύθυνος για εικονογράφιση, υπεύθυνος για φωτογραφία, για τη διόρθωση των κειμένων κτλ.

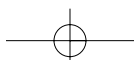

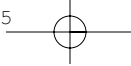

ΑΝΘΡΩΠΟΣ, ΚΟΙΝΩΝΙΑ

& ΠΑΓΚΟΣΜΙΟΠΟΙΗΣΗ



**ΑΝΘΡΩΠΟΣ,
ΚΟΙΝΩΝΙΑ
ΚΑΙ ΠΑΓΚΟ-
ΣΜΙΟΠΟΙΗΣΗ**

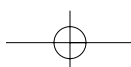

Τα δικαιώματα του παιδιού

1. Πες “καλημέρα” σε όσο το δυνατόν περισσότερες ξένες γλώσσες. (Ζητήστε από το δάσκαλο της ξένης γλώσσας να σας βοηθήσει).

Αν υπάρχουν στην τάξη σου παιδιά από άλλες χώρες, μάθε πώς λένε εκεί τη λέξη “καλημέρα”.

Καλημέρα!

στην ελληνική γλώσσα

.....

.....

.....

.....

.....

.....

ΛΕΩ ΝΑ ΓΡΑΨΟΥΜΕ
ΟΛΕΣ ΤΙΣ “ΚΑΛΗΜΕΡΕΣ”
ΜΑΖΙ ΚΑΙ ΝΑ ΦΤΙΑΞΟΥΜΕ
ΕΝΑ ΟΜΟΡΦΟ
ΠΙΝΑΚΑ.

ΞΕΡΕΤΕ ΠΟΥ
ΜΠΟΡΟΥΜΕ
ΝΑ ΒΡΟΥΜΕ
ΦΩΤΟΓΡΑ-
ΦΙΕΣ;

ΜΠΟΡΟΥΜΕ
ΝΑ ΒΡΟΥΜΕ ΚΑΙ
ΦΩΤΟΓΡΑΦΙΕΣ ΑΠΟ
ΠΟΛΕΣ ΠΕΡΙΟΧΕΣ
ΤΟΥ ΚΟΣΜΟΥ ΚΑΙ ΝΑ
ΤΙΣ ΚΟΛΗΨΟΥΜΕ
ΠΑΝΩ.

ΜΠΟΡΟΥΜΕ
ΝΑ ΒΡΟΥΜΕ
ΣΤΟ “ΔΙΑΔΙΚΤΥΟ”
Ή ΚΑΙ ΣΤΟ
ΤΟΥΡΙΣΤΙΚΟ ΓΡΑΦΕΙΟ
ΠΟΥ ΕΧΟΥΜΕ
ΕΔΩ ΚΟΝΤΑ...

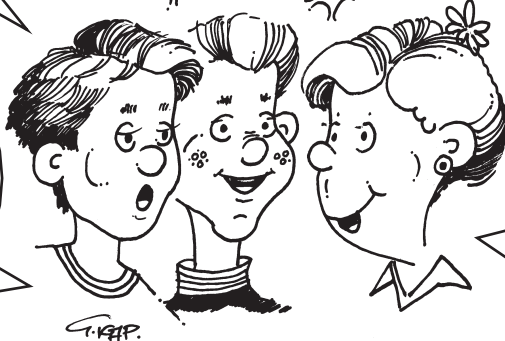

Ο
ΘΕΙΟΣ ΜΟΥ
ΕΧΕΙ ΚΑΝΕΙ ΠΟΛΥ
ΤΑΞΙΔΙΑ ΚΑΙ ΕΧΕΙ
ΣΥΓΚΕΝΤΡΩΣΕΙ ΠΟΛΥΣ
ΑΝΑΜΝΗΣΤΙΚΕΣ
ΚΑΡΤΕΣ. ΘΑ ΤΙΣ
ΖΗΤΗΣΩ.

**ΑΝΘΡΩΠΟΣ,
ΚΟΙΝΩΝΙΑ
ΚΑΙ ΠΑΓΚΟ-
ΣΜΙΟΠΟΙΗΣΗ**

2. Να κάνετε μια μικρή έρευνα και να βρείτε **ομαδικά παιχνίδια από όλο τον κόσμο**. Να τα παίξετε με τους φίλους σας στο σχολείο.
3. Ζητήστε από συμμαθητές και φίλους από άλλες χώρες να σας τραγουδήσουν δικά τους **τραγούδια**, είτε **παραδοσιακά της χώρας τους** είτε άλλα που συνηθίζουν να λένε σε διάφορες επετείους (π.χ. γενέθλια).
4. Στη Σύμβαση για τα **δικαιώματα του παιδιού** (θα την βρεις στο βιβλίο της Κοινωνικής και Πολιτικής Αγωγής της ΣΤ' Δημοτικού) διακηρύσσεται ότι όλα τα παιδιά έχουν ίσα δικαιώματα. Ισχύει, όμως, αυτό στην πραγματικότητα;
 - Τι πληροφορίες έχετε για τις **συνθήκες ζωής άλλων παιδιών στον κόσμο**;
 - **Να ερευνήσετε** και να βρείτε περιπτώσεις στις οποίες τα δικαιώματα των παιδιών καταστρατηγούνται.
 - Ποιος μπορεί να κάνει κάτι γι' αυτά τα παιδιά;
 - Γνωρίζετε οργανώσεις που ασχολούνται με τέτοια θέματα; (UNESCO, ACTION AID κ.λπ.). Τι θα λέγατε να επικοινωνήσετε μαζί τους για να αναζητήσετε περισσότερα στοιχεία;



Παράδοση και Παγκοσμιοποίηση

1. Δημιουργήστε τέσσερις ομάδες μέσα στην τάξη και αναζητήστε έθιμα για την κάθε εποχή. Συμβουλευτείτε ηλικιωμένα άτομα που πιθανότατα μπορούν να σας βοηθήσουν.



ΧΕΙΜΩΝΑΣ:

.....

ΑΝΟΙΞΗ:

.....

ΚΑΛΟΚΑΙΡΙ:

.....

ΦΘΙΝΟΠΩΡΟ:

.....

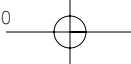

2. Αναζητήστε στον οικογενειακό σου περίγυρο **παροιμίες ή μύθους σχετικές με τους μήνες ή τις εποχές**, ίσως οι παππούδες και οι γιαγιάδες να μπορούν να σας βοηθήσουν περισσότερο. Δημιουργήστε στην τάξη **το δικό σας ημερολόγιο**, με τα στοιχεία που συγκεντρώσατε, εμπλουτίζοντάς το με σχετικές εικόνες και ζωγραφιές. Το ημερολόγιό σας κάθε μήνα θα ανανεώνεται.
3. Σκέψου κάποια έθιμα που έχεις βιώσει. Θυμήσου με ποιους ανθρώπους έχεις ζήσει κάποιο συγκεκριμένο έθιμο και σε ποιο γεωγραφικό χώρο. **Ποια συναισθήματα** σου δημιουργούνται, όταν θυμάσαι αυτήν την εμπειρία;

Έθιμο	Γεωγραφική περιοχή	Συναίσθημα
.....
.....
.....
.....
.....
.....
.....
.....

4. Προσπάθησε να θυμηθείς τη συμμετοχή σου στις δραστηριότητες για την προετοιμασία και την υλοποίηση **δύο εθίμων που τα θεωρείς ξεχωριστά**. Γράψε λίγα λόγια για τη συμμετοχή σου αυτή.

.....

.....

.....

.....

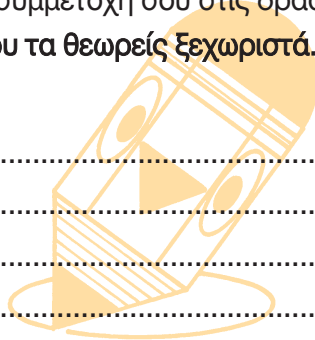

5. Το θέατρο σκιών συνδέεται με την ελληνική λαϊκή παράδοση. Πολλές από τις ιστορίες του **Καραγκιόζη** είναι παραλλαγές σε αυθεντικές λαϊκές διηγήσεις.

Έχεις παρακολουθήσει θέατρο σκιών;

Ξεχωρίζεις κάποια από τις ιστορίες;

Παρουσίασε στην τάξη σου (λόγος, παντομίμα, σχέδιο κ.λ.π.) αυτήν την ιστορία.

.....

.....

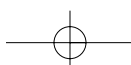

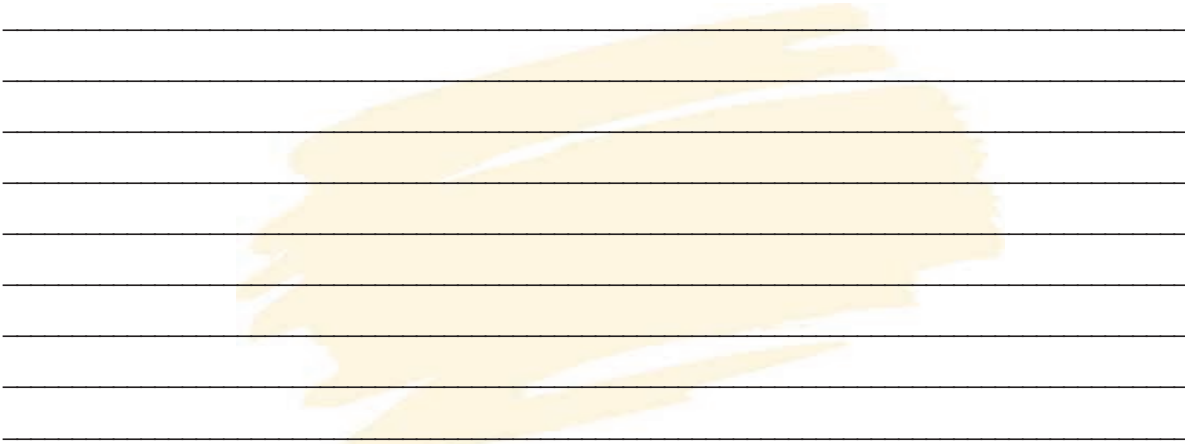

ΑΝΘΡΩΠΟΣ,
ΚΟΙΝΩΝΙΑ
ΚΑΙ ΠΑΓΚΟ-
ΣΜΙΟΠΟΙΗΣΗ

- 5. Παράδοση και Παγκοσμιοποίηση:** Δύο έννοιες για τις οποίες πολλά έχετε πληροφορηθεί από το κείμενο του κ. Μερακλή στο βιβλίο “Βλέπω το σημερινό κόσμο”. Ίσως όμως έχετε ακούσει σχετικά και από άλλες πηγές. Συζητήστε το αν θέλετε με τους γονείς σας και σημειώστε λέξεις-φράσεις που, κατά τη γνώμη σας, σχετίζονται με τις συγκεκριμένες έννοιες.

Παράδοση

Παγκοσμιοποίηση

- 6. Στον Οδυσσέα Ελύτη** άρεσε ιδιαίτερα να συνοδεύει τα ποιήματά του με **εικαστικές συνθέσεις**, κυρίως κολάζ. Παρατηρήστε δύο τέτοιες συνθέσεις του Ελύτη που υπάρχουν πιο κάτω:





Στη συνέχεια, αναζητήστε σε εφημερίδες, περιοδικά, διαδίκτυο ή αλλού, στοιχεία σχετικά με τη λαϊκή παράδοση και την παγκοσμιοποίηση. Δημιουργήστε δύο συνθέσεις (κολάζ) συμπεριλαμβάνοντας τα στοιχεία που βρήκατε. Αν θέλετε συμπληρώστε τις συνθέσεις σας με ζωγραφική.



**ΑΝΘΡΩΠΟΣ,
ΚΟΙΝΩΝΙΑ
ΚΑΙ ΠΑΓΚΟ-
ΣΜΙΟΠΟΙΗΣΗ**

7. Λαχνίσματα λέγονται αυτά τα ακατανόητα περιπαιχτικά ποιήματα που καθορίζουν συχνά τη μοίρα του καθενός στο παιχνίδι. Να μερικά:

Α μπε-μπα-
μπλομ
Του κίθε
μπλομ
Α μπε-μπα-
μπλομ
Του κίθε
μπλομ
Μπιμ-
μπλομ.



Ένα δύο
τρία
Πήγα
στην κυρία.
Μου 'δωσ' ένα
μήλο.
Μήλο
δαγκωμένο.
Το 'δωσα
στην κόρη.
Έκανε έν'
αγόρι.
Το 'βγαλε
Θανάση.
Σκούπα και
φαράσι.

Ξέρεις άλλα λαχνίσματα;

Ποια; Ρώτησε κάποιους μεγαλύτερους να σου πουν τα λαχνίσματα τα οποία χρησιμοποιούσαν εκείνοι στα παιχνίδια τους. Ζήτησέ τους να στα μάθουν και να τα μεταφέρεις στην τάξη.

8. Παραδοσιακά παιχνίδια¹:

Ποια παιχνίδια έπαιζαν παλιότερα στην περιοχή σου και ποια παίζουν τώρα; Περιγράψτε όσα από αυτά γνωρίζετε και προσπαθήστε να τα παίξετε, αν έχετε τη δυνατότητα. Ζητήστε από τους μεγάλους να σας βοηθήσουν.



¹ Ευχαριστούμε την κ. Ε. Μπενέκου για τη συμβολή της στη συγγραφή αυτής της δραστηριότητας.



- 10.** Χωριστείτε σε ομάδες και αναζητήστε (σε συλλογές, δισκοθήκες, πολιτιστικούς συλλόγους, διαδίκτυο) **δημοτικά τραγούδια** μας από διάφορους γεωγραφικούς χώρους (Πελοπόννησο, Στερεά Ελλάδα, Θεσσαλία, Ήπειρο, Μακεδονία, Θράκη, Κρήτη, Νησιά Αιγαίου, Νησιά Ιονίου, Κύπρο, Πόντο κ.λ.π.).

Χορεύονται κάποια από αυτά τα τραγούδια; Ζητήστε τη βοήθεια των δασκάλων σας καθώς και του Μουσικού και του Γυμναστή (εάν υπάρχουν στο σχολείο σας), για να μάθετε να τραγουδάτε και να χορεύετε ορισμένα χαρακτηριστικά δημοτικά τραγούδια.

Σχεδιάστε και οργανώστε ένα “**μουσικοκινητικό ταξίδι**” γνωρίζοντας αυτούς τους ελληνικούς χώρους, μέσα από τη **δημοτική μας μουσική** και τους **παραδοσιακούς μας χορούς**.

Οργανώστε μια ειδική εκδήλωση και παρουσιάστε στους γονείς σας και στην τοπική κοινωνία αυτό το “ταξίδι”. Μπορείτε να το πλαισιώσετε με ορισμένα **παραδοσιακά παιχνίδια**, αλλά και **χαρακτηριστικές γεύσεις** από κάποιες περιοχές. Παρακαλέστε τους γονείς και τις γιαγιάδες να παρασκευάσουν με τη βοήθειά σας – όσοι έχουν τη δυνατότητα - χαρακτηριστικά εδέσματα. (Η δραστηριότητα αυτή μπορεί να συνδυασθεί με την «Ημέρα Μεσογειακής Διατροφής»).

- 11.** Δουλεύοντας σε ομάδες αναζητήστε στοιχεία που χαρακτηρίζουν τον τόπο που ζείτε, όπως για παράδειγμα τοπικούς αγίους, ήρωες, θρύλους ή, ακόμα, εκκλησίες, παραδοσιακά κτίσματα, φυσικά μνημεία, χώρους γενικά που συνδέονται με την **Τοπική Ιστορία**.

Μπορείτε να συγκεντρώσετε φωτογραφίες, συνεντεύξεις από γονείς και παππούδες, έντυπα, ζωγραφιές, κείμενα κτλ.

Αφού ολοκληρώσετε την έρευνά σας να ταξινομήσετε και να αξιολογήσετε το υλικό σας, δημιουργώντας στην τάξη ένα φάκελο με θέμα: “Στοιχεία που χαρακτηρίζουν τον τόπο μου”.

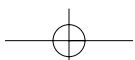



Ηλεκτρονικοί υπολογιστές



1. Φαντάσου ότι από αύριο παύουν να υπάρχουν οι ηλεκτρονικοί υπολογιστές και τα ηλεκτρονικά παιχνίδια στη ζωή σου. Πώς θα ένιωθες γι' αυτό;

.....

.....

.....

Το χρόνο που μέχρι σήμερα αφιέρωνες στον υπολογιστή και στα ηλεκτρονικά παιχνίδια, πως θα μπορούσες να τον αξιοποιήσεις τώρα που δεν θα έχεις υπολογιστή;

.....

.....

.....

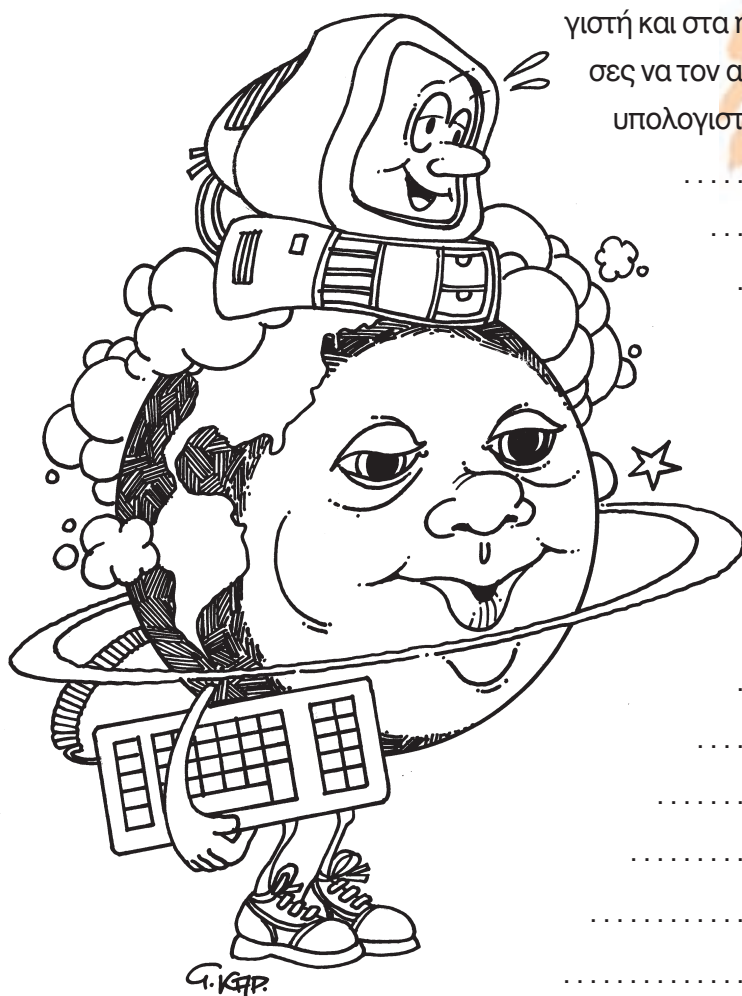

2. Ποιο είναι το αγαπημένο σου ηλεκτρονικό παιχνίδι; Περιγράψε το στην τάξη και εξήγησε τους λόγους που σε κάνουν να το ξεχωρίζεις.

.....

.....

.....

.....

.....



Τι θα ήθελες περισσότερο να μάθεις με τη βοήθεια του υπολογιστή;

.....

.....

.....

- 3.** Προσδιόρισε το χρόνο που διέθεσες την προηγούμενη εβδομάδα για κάποιες από τις παρακάτω δραστηριότητες

ΔΡΑΣΤΗΡΙΟΤΗΤΕΣ	ΧΡΟΝΟΣ							
	Δευτέρα	Τρίτη	Τετάρτη	Πέμπτη	Παρασκευή	Σάββατο	Κυριακή	Σύνολο
Μελέτη μαθημάτων								
Μουσική								
Ηλεκτρονικό παιχνίδι ή παιχνίδι στον υπολογιστή								
Παρακολούθηση τηλεόρασης								
Παιχνίδι στο σπίτι								
Συνάντηση-παιχνίδι με φίλους								
Βόλτα								
Συζήτηση με γονείς αδέλφια συγγενείς								
Ύπνος								
Άλλο								

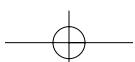

4. Οι προτάσεις που ακολουθούν έχουν ως στόχο να διευκολύνουν μια συζήτηση στην τάξη σχετικά με τους υπολογιστές και τη χρήση τους. Γράψε την πρώτη σκέψη που σου έρχεται στο νου.

Με τον υπολογιστή θέλω

.....

Το καλύτερο πράγμα που μπορώ να κάνω με τον υπολογιστή είναι

.....

Αν θα άλλαζα κάτι στον υπολογιστή θα ήταν

Αν τα μαθήματα στο σχολείο γινόντουσαν και με υπολογιστές τότε

.....

Εάν έχω τη δυνατότητα να παίξω ένα παιχνίδι στον υπολογιστή το προτιμώ από το να...

.....

.....

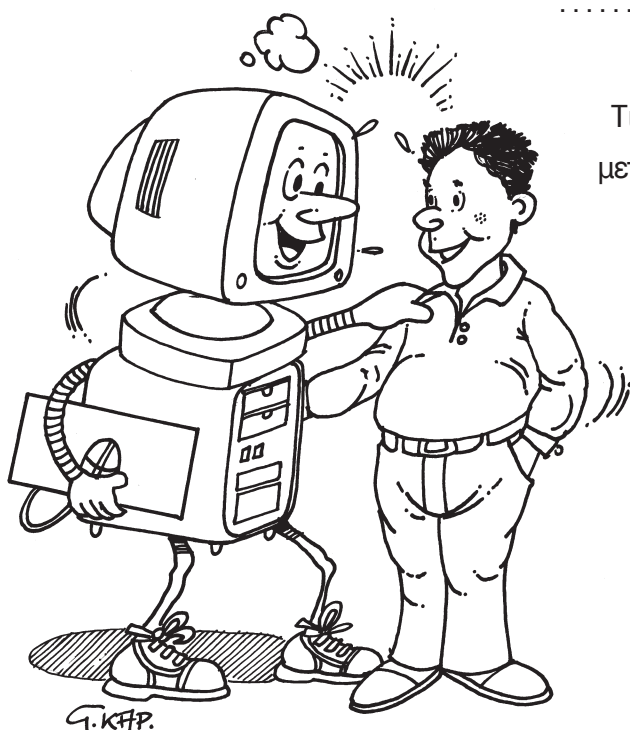

Τι θα προτιμούσες περισσότερο να κάνεις μετά τη μελέτη σου, στον ελεύθερο χρόνο σου;

Αρίθμησε τις παρακάτω δραστηριότητες, σύμφωνα με τις προτιμήσεις σου.

-Να ακούσω μουσική
-Να παρακολουθήσω τηλεόραση
-Να τερματίσω το αγαπημένο μου ηλεκτρονικό
-Να συναντήσω τους φίλους μου
-Να παίξω κάποιο επιτραπέζιο παιχνίδι
-Άλλο

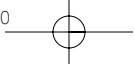

5. Ας υποθέσουμε ότι παίζεις το αγαπημένο σου ηλεκτρονικό παιχνίδι και βρίσκεται σε κρίσιμο σημείο ως προς την εξέλιξη του. Εκείνη τη στιγμή χτυπά το τηλέφωνο και ο καλύτερός σου φίλος/η σου ζητά να πας αμέσως σε κοντινό σημείο για να οργανώσετε με την υπόλοιπη παρέα μια μεγάλη έκπληξη για ένα φίλο / μια φίλη σας, που γιορτάζει. Τι θα έκανες σ' αυτή την περίπτωση και γιατί;

.....

.....

.....

.....

.....

.....

.....

.....

.....

.....

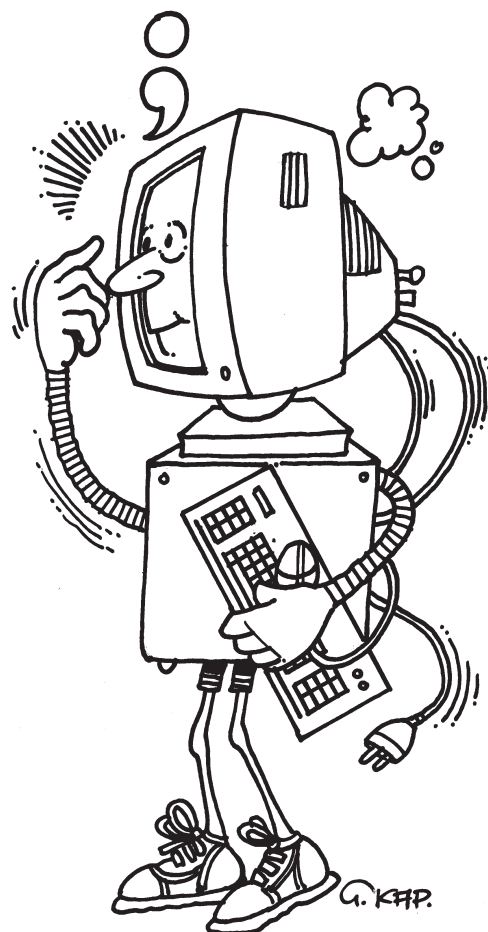

6. Χρησιμοποιείς υπολογιστές;

Ποιες δραστηριότητες πιστεύεις ότι μπορείς να κάνεις, αξιοποιώντας τους υπολογιστές;

.....

.....

.....

Βρίσκεις διαφορές μεταξύ των υπολογιστών και των βιβλίων;

Αν ναι ποιες;

.....

.....

.....

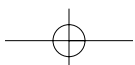

7. Τι είναι για σένα το διαδίκτυο (Internet);



Για μένα το διαδίκτυο είναι

Συζητήστε τις απαντήσεις όλων των συμμαθητών

Χρησιμοποιείς το διαδίκτυο;

Ναι Όχι

Όταν το χρησιμοποιείς, ποιος είναι μαζί σου ;

.....

.....

.....

Τι συνήθως αναζητάς στο διαδίκτυο;

.....

.....

.....

.....

.....



8. Έλεγχος ποιότητας πληροφορίας

Στο διαδίκτυο φαίνεται να υπάρχουν πληροφορίες για τα πάντα. Πόσο σημαντικό είναι για ένα παιδί να επιλέξει μόνο του τι θα αναζητήσει; Πριν απαντήσεις σκέψου ότι το ίδιο δίλημμα δημιουργείται και με την επιλογή των εντύπων που υπάρχουν σ' ένα περίπτερο. Τι υπάρχει, πόσο ενδιαφέρον είναι για σένα, τι επιτρέπεται να αγοράσεις, τι μπορείς ή τι θέλεις να αγοράσεις.

Συζητήστε το ομαδικά στην τάξη.

9.

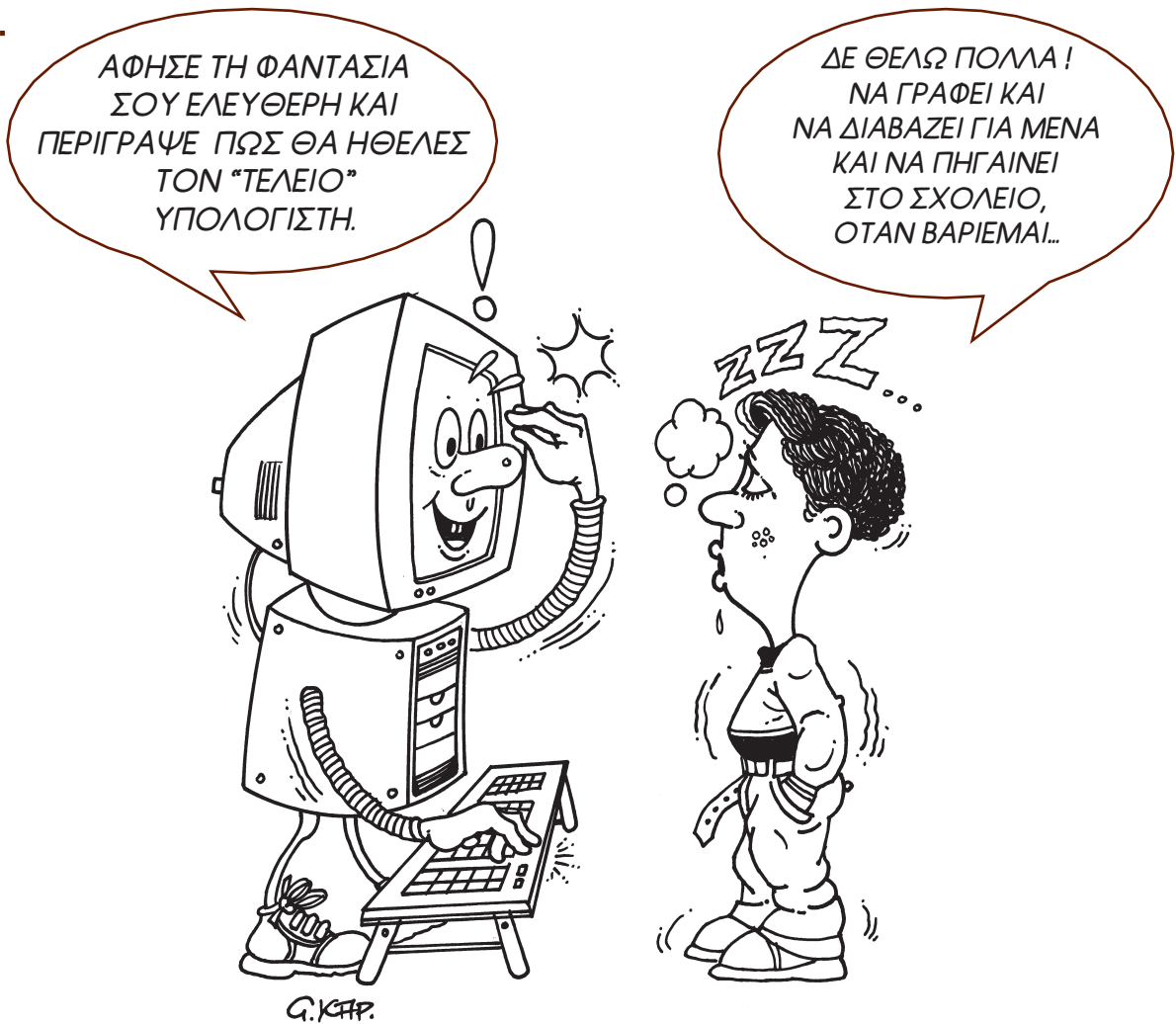

Για μένα ο τέλειος υπολογιστής

.....

.....

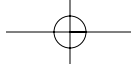

ΠΟΛΙΤΙΣΜΟΣ



ΠΟΛΙΤΙΣΜΟΣ

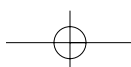

Τι είναι Τέχνη;

1. Ο ζωγράφος Δημήτρης Μυταράς προτείνει:

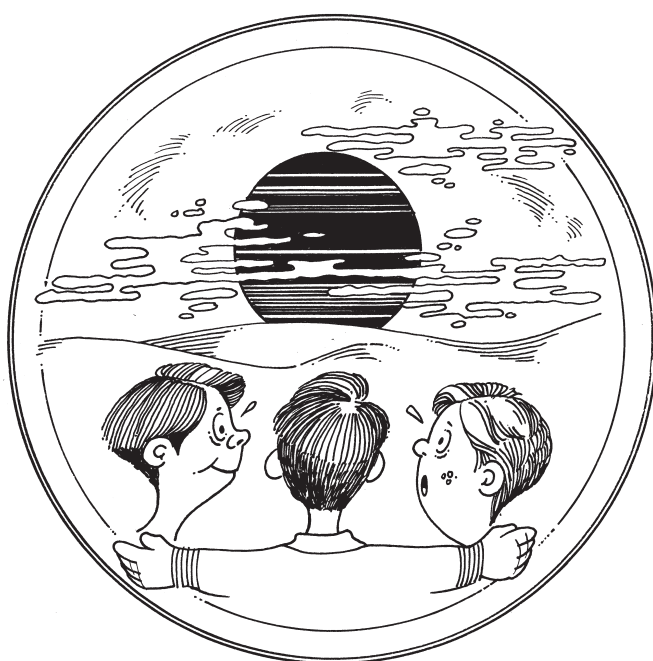

*“Δείτε
τα κουρελιασμένα
σύννεφα, καθώς δύει
ο ήλιος το απόγευμα”.*

*“Δείτε το απέναντι δέντρο, καθώς
βγαίνουν οι μικροί βλαστοί
περιμένοντας την άνοιξη”.*

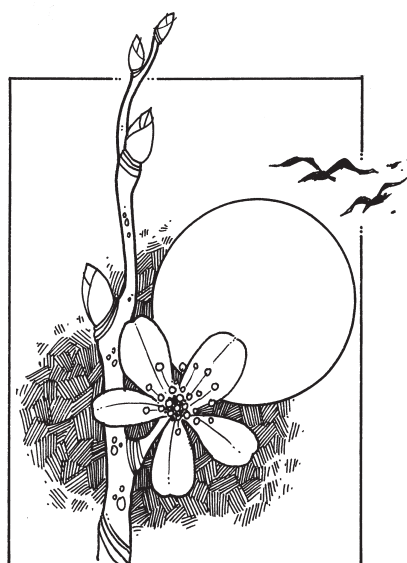

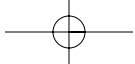

“Δείτε τους φθαρμένους τοίχους με τις σχισμένες αφίσες και τα πολύχρωμα συνθήματα”.

“Δείτε τα πρόσωπα των ανθρώπων, καθώς περνούν από τις διαβάσεις των πεζών”.

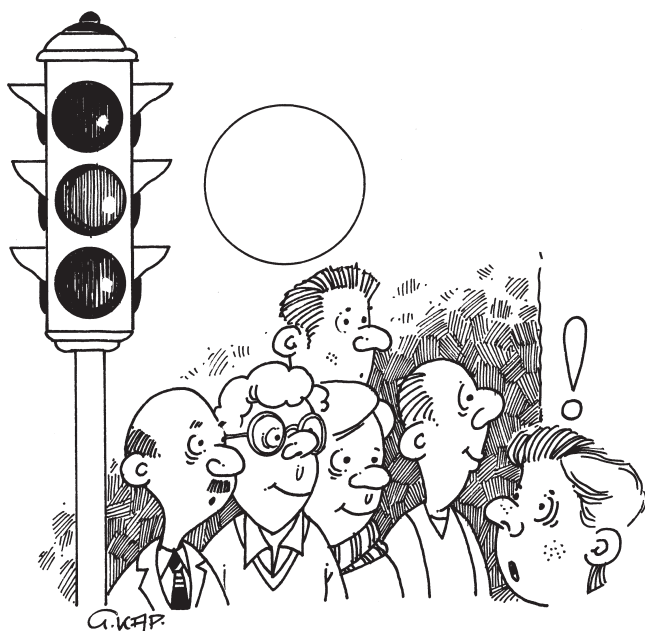

“Θα έχετε κάνει μια καλή αρχή και υπάρχει ελπίδα να αισθανθείτε τα έργα όλων των εποχών”

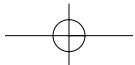

2. Οργανώστε ένα μικρό περίπατο όλοι μαζί. Παρατηρήστε προσεχτικά ό,τι υπάρχει γύρω σας. **Εστιάστε την προσοχή σας σε κάτι που σας συγκινεί ή σας κάνει ιδιαίτερη εντύπωση.**

Στη συνέχεια, στην τάξη σας, συζητήστε για όσα ενδιαφέροντα παρατηρήσατε, παρουσιάζοντας ο καθένας τις “εικόνες” εκείνες που σας εντυπωσίασαν. Σχολιάστε όλοι μαζί την κάθε “εικόνα”. Προσπαθήστε να την αποδώσετε με ζωγραφική.

Όταν ολοκληρώσετε την προσπάθειά σας, επιλέξτε και κόψτε από το έργο του καθενός ένα συγκεκριμένο τμήμα που θεωρείτε ότι θα μπορούσε να συμπεριληφθεί σε μία ομαδική σύνθεση (κολάζ), την οποία θα δημιουργήσετε στην τάξη σας. Δώστε έναν τίτλο στο συλλογικό αυτό έργο που προήλθε από την εικαστική αποτύπωση του περιπάτου της τάξης σας.



3. Μια μέρα με συννεφιά, βγείτε από την αίθουσα και παρατηρήστε με προσοχή τα σύννεφα. Προσέξτε τα σχήματα και τις φανταστικές μορφές που πιθανόν σχηματίζουν. Αν υπάρχει ήλιος δείτε τα παιχνιδίσματα των ακτίνων του με τα σύννεφα. Στη συνέχεια, μέσα στην τάξη, ζωγραφίστε τα δικά σας σύννεφα, χρησιμοποιώντας χρώματα της προτίμησής σας (με μολύβια, κραγιόνια, ρευστά χρώματα), διαφορετικά από τα χρώματα που είδατε, σχηματίζοντας τις δικές σας μορφές...

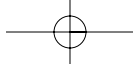

Η Μουσική είναι τρόπος ζωής



1. Αναζήτησε στα βιβλία της γλώσσας και στα ανθολόγια (όλων των τάξεων) ποιήματα που έχουν μελοποιηθεί.

2. Μερικά πολύ γνωστά μελοποιημένα ποιήματα είναι:

- Ένα το χελιδόνι... (ποίηση: Οδυσσέα Ελύτη, μουσική: Μίκη Θεοδωράκη).
- Στο περιγιάλι το κρυφό... (ποίηση: Γιώργου Σεφέρη, μουσική: Μίκη Θεοδωράκη).
- Μητέρα μεγαλόψυχη... (ποίηση: Διονυσίου Σολωμού, μουσική: Γιάννη Μαρκόπουλου).
- Του μικρού βοριά... (ποίηση: Οδυσσέα Ελύτη, μουσική: Μίκη Θεοδωράκη).

Γνωρίζεις και άλλα μελοποιημένα ποιήματα; Ξέρεις ποιων ποιητών και ποιων συνθετών είναι;

.....

.....

.....

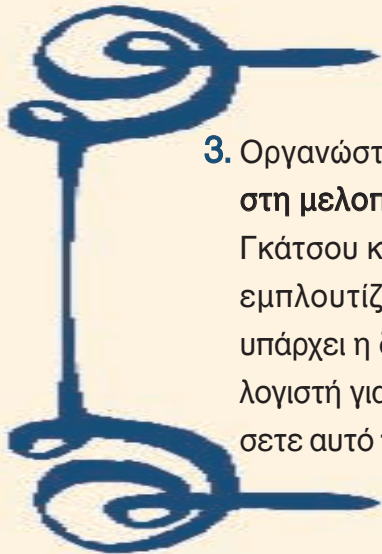

3. Οργανώστε στην τάξη ή στο σχολείο σας ένα **αφιέρωμα στη μελοποιημένη ποίηση** (Ελύτη, Ρίτσου, Βρεττάκου, Γκάτσου κ.ά.). Μπορείτε να φτιάξετε μια σχετική αφίσα, εμπλουτίζοντάς τη με εικόνες και σχετικά κείμενα. Αν υπάρχει η δυνατότητα, αξιοποιήστε τον ηλεκτρονικό υπολογιστή για τη δημιουργία της. Τι θα λέγατε να παρουσιάσετε αυτό το αφιέρωμα στις άλλες τάξεις;

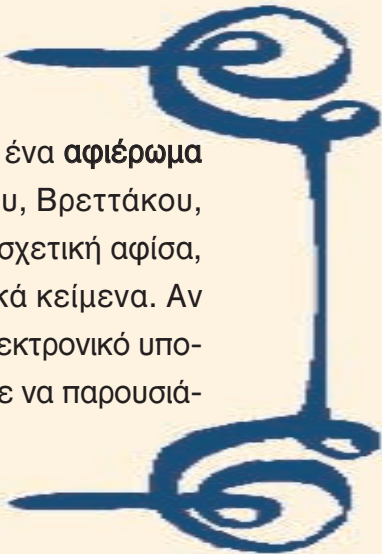
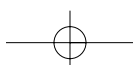
ΕΧΩ ΜΙΑ ΙΔΕΑ! ΑΣ ΖΩΓΡΑΦΙΣΟΥΜΕ ΕΜΕΙΣ
ΤΟ ΠΡΟΓΡΑΜΜΑ ΓΙΑ ΤΟ ΑΦΙΕΡΩΜΑ. ΕΠΙΣΗΣ
ΛΕΩ ΝΑ ΓΡΑΨΟΥΜΕ ΤΑ ΠΟΙΗΜΑΤΑ
Σ' ΕΝΑ ΕΝΘΕΤΟ.

ΛΕΩ ΝΑ ΦΤΙΑΞΟΥΜΕ
ΚΑΙ ΜΙΑ ΑΦΙΣΑ!
ΠΩΣ ΣΑΣ ΦΑΙΝΕΤΑΙ
Η ΙΔΕΑ;



ΚΑΛΑ, ΘΑ ΕΙΝΑΙ
ΚΑΤΑΠΛΗΚΤΙΚΗ ΕΚΔΗΛΩΣΗ,
ΕΙΔΙΚΑ ΑΝ ΚΑΠΟΙΟΣ
ΑΠΟ ΜΑΣ ΠΑΙΞΕΙ ΜΟΥΣΙΚΗ!

4. Μερικές φορές, όταν διαβάζουμε ένα ποίημα που μας αρέσει πολύ, μας δημιουργείται η διάθεση να κινηθούμε σύμφωνα με το ρυθμό που γεννιέται, καθώς το απαγγέλουμε.

Αφού χωριστείτε σε ομάδες, διαβάστε ένα ποίημα που θα επιλέξετε στην ομάδα. Ενώ κάποιος διαβάζει το ποίημα για δεύτερη φορά, προσπαθήστε να κινηθείτε στο χώρο, ο καθένας σύμφωνα με το δικό του ρυθμό. Στη συνέχεια, αξιοποιώντας τα μουσικά όργανα που υπάρχουν στο σχολείο σας (κρουστά, ρυθμικά, μελωδικά κτλ.), προσπαθήστε να “επενδύσετε” την κίνησή σας με ήχους.

Όταν όλα τα μέλη της ομάδας ολοκληρώσουν την προσπάθειά τους, συνεργαστείτε, ώστε να αποδώσετε το ποίημα ομαδικά με κινήσεις και ήχους που θα δοκιμάσετε, θα συζητήσετε και θα επιλέξετε. Αν θέλετε, εμπλουτίστε την προσπάθειά σας με εναλλαγές (π.χ. κινείται για λίγο ένα παιδί από την ομάδα, ενώ ακούγεται ο ήχος που παράγουν τα όργανα από τους υπόλοιπους, κινείστε όλοι και ακούγεται ένα μόνο όργανο και κάποιο παιδί που απαγγέλλει το ποίημα κτλ. μπορείτε να αξιοποιήσετε, αν θέλετε και την παύση, όχι μόνο τους ήχους). Μόλις είστε έτοιμοι, παρουσιάστε αυτό που δημιουργήσατε σαν ομάδα στην τάξη σας και παρακολουθήστε το έργο των άλλων ομάδων.

Αν δεν έχετε μουσικά όργανα, μπορείτε να κατασκευάσετε αυτοσχέδια κρουστά όργανα και να συνθέσετε με αυτά τη μουσική σας.

Ιδέες για αυτοσχέδια μουσικά όργανα



☞ **Σείστρο.** Η λέξη προέρχεται από το ρήμα σείω που σημαίνει τραντάζω, κουνώ πολύ δυνατά. Είναι κρουστό όργανο. Ο ήχος στα όργανα αυτά παράγεται με την κρούση, το χτύπημα δηλαδή του οργάνου. Το χρησιμοποιούσαν και οι Αρχαίοι Έλληνες στις θεατρικές παραστάσεις, για να συνοδεύει τα λόγια του χορού. Μπορείτε να φτιάξετε σχετικά εύκολα αυτοσχέδιο σείστρο, αν σε μια μικρή ξύλινη επιφάνεια (περίπου στο μέγεθος του χάρακα) καρφώσετε δύο-τρία καπάκια αναψυκτικών, μεταλλικές ροδέλες κτλ., δίνοντάς τους τη δυνατότητα να κινούνται κατά μήκος του καρφιού και να παράγουν ήχο.

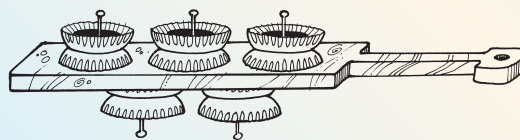

Άλλα κρουστά

- ☞ Γεμίστε κουτιά από αναψυκτικά με άμμο, μικρά βοτσαλάκια ή χαλικάκια, κλείστε τα καλά και κουνήστε τα. Έχετε κίολας έτοιμο ένα οργανάκι.
- ☞ Χτυπήστε δύο κουταλάκια μεταξύ τους ή ένα απ' αυτά σε ποτήρια που τα έχετε γεμίσει με διαφορετική ποσότητα νερού. Μπορείτε να συνθέσετε κάποιο ρυθμό;
- ☞ Μην ξεχνάτε ότι ήχοι μπορεί να παραχθούν και από τις κινήσεις του σώματός μας (με χτύπημα των ποδιών, των χεριών κτλ.).
- ☞ Αναζητήστε ή κατασκευάστε και άλλα αντικείμενα που “γεννούν” ήχο, δηλαδή “**ηχογόνα**” σώματα, όπως λέγονται.

5. Δημιουργική μουσική ακρόαση

Ακούστε όλοι μαζί ένα μουσικό κομμάτι (κατά προτίμηση χωρίς λόγια). Στο τέλος της ενότητας υπάρχει ένας ενδεικτικός κατάλογος από έργα κλασικής μουσικής που μπορείτε να αναζητήσετε στη δισκοθήκη του σχολείου ή του Μουσικού του σχολείου σας ή του σπιτιού ή και στο διαδίκτυο, αν υπάρχει αυτή η δυνατότητα. Συγκεντρωθείτε στο μουσικό κομμάτι που ακούτε και αφήστε τη φαντασία σας ελεύθερη. Στη συνέχεια, **διηγηθείτε τις εικόνες που σας έρχονται στο νου**, μόλις το ακούτε. Μπορείτε ακόμη να ζωγραφίσετε αυτές τις εικόνες, χωρίς να τις συζητήσετε, αποτυπώνοντάς τες κατευθείαν στο χαρτί.

Ζωγραφίστε ελεύθερα και αυθόρμητα, χωρίς κανόνες και περιορισμούς.

Στη συνέχεια, δουλεύοντας σε ομάδες, αφού παρουσιάσετε ο καθένας το ζωγραφικό του έργο, προσπαθήστε να συνδυάσετε αυτά τα έργα και να δημιουργήσετε με τη φαντασία σας, συλλογικά, μια δική σας ιστορία, που θα συμπεριλαμβάνει τις ζωγραφιές όλων των παιδιών. **Αφηγηθείτε αυτή την ιστορία που συνθέσατε, δείχνοντας κάθε στιγμή τη σχετική ζωγραφιά.**

Αν θέλετε, εκφράστε με πηλό (ή άλλο εύπλαστο υλικό) το βασικό μήνυμα ή μια οποιαδήποτε σκηνή της ιστορίας που φτιάξατε, χρησιμοποιώντας, αν επιθυμείτε, και χρώματα.

Προσπαθήστε τώρα να αποδώσετε τη βασική υπόθεση της ιστορίας σας **με τη γλώσσα του σώματός σας, χωρίς καθόλου λόγο.**

Στο επόμενο βήμα, **προσθέστε ήχο στις κινήσεις και στις εκφράσεις σας. Συνθέστε ομαδικά τη δική σας μουσική για το έργο σας**, με αυτοσχέδια μουσικά όργανα, με ήχους παραγόμενους από ηχηρές κινήσεις του σώματός σας, με φυσικούς ήχους (όπως του τρεχούμενου νερού, του ανέμου) ή ήχους της πόλης (του αυτοκινήτου που τρέχει κτλ.), που έχουν καταγραφεί από εσάς τους ίδιους σε μαγνητόφωνο, καθώς και με αποσπάσματα από μουσικά κείμενα. Έτσι θα έχετε επενδύσει μουσικά, το έργο σας.

Συνεχίστε, αν θέλετε, **με ρυθμική κίνηση και, ίσως, με αυτοσχέδιο τραγούδι.** Μάλλον τώρα είστε έτοιμοι να αποδώσετε όλη αυτή την εμπειρία με **θεατρικό δρώμενο.** Τι λέτε, να το παρουσιάσετε σε μια συγκέντρωση γονέων στο σχολείο;



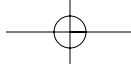

Ενδεικτικός κατάλογος έργων που προσφέρονται για αρχική γνωριμία με την κλασική μουσική

1. «Οι τέσσερις εποχές» του Βιβάλντι.
2. «Μικρή νυχτερινή μουσική» του Μότσαρτ.
3. «Für Elise (Για την Ελίζα)» του Μπετόβεν.
4. «Ελαφρύ ιππικό» του Σιπέ.
5. «Rondo alla Turca (Ρόντο αλά Τούρκα)» του Μότσαρτ.
6. Σουίτα από τον «Καρυοθραύστη» του Τσαϊκόφσκι.
7. «Ωραίος Γαλάζιος Δούναβης» του Γιόχαν Στράους (γιου).
8. «Ο χορός των σπαθιών» του Αράμ Χατσατουριάν.
9. Χορωδιακό των τσιγγάνων από την όπερα «Τροβατόρε» του Βέρντι.
10. Εισαγωγή από τον «Κουρέα της Σεβίλης» του Ροσίνι.
11. Άρια του Φίγκαρο από τον «Κουρέα της Σεβίλης» του Ροσίνι.
12. Το δεύτερο μέρος από το κοντσέρτο για κιθάρα, «Αραγκουέζ», του Ροντρίγκο.
13. Αποσπάσματα από την «Κάρμεν» του Μπιζέ (τη χαμπανέρα της Κάρμεν, την άρια του Εσκαμίλιο).
14. «5ος Ουγγρικός χορός» του Μπραμς.
15. «Μινουέτο» του Μποκερίνι.
16. «Ο χορός της φωτιάς» του Ντεφάλια.
17. «Το καρναβάλι των ζώων» του Σαιν Σανς.
18. «Παιδική συμφωνία» του Χάιντν.
19. «Αλληλούια» από το «Μεσσία» του Χέντελ.
20. Χορωδιακό των σκλάβων από την όπερα «Ναμπούκο» του Βέρντι.
21. Εμβατήριο από την όπερα «Αΐντα» του Βέρντι.
22. «Ιταλικό καπρίτσιο» του Τσαϊκόφσκι.
23. «Ελληνικοί χοροί» του Σκαλκώτα.
24. «Σονάτα υπό το σεληνόφως» του Μπετόβεν.
25. «Χριστόφορος Κολόμβος» του Βαγγέλη Παπαθανασίου.
26. «Μπολερό» του Ραβέλ.
27. «Ο πρίγκιπας Ιγκόρ» του Μποροντίν
28. «Ηρωική Πολωνέζα» του Σοπέν.
29. «Ο Μολδάβας» του Σμέτανα.
30. «Ο Ορφέας στον Άδη» του Όφενμπαχ.

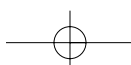
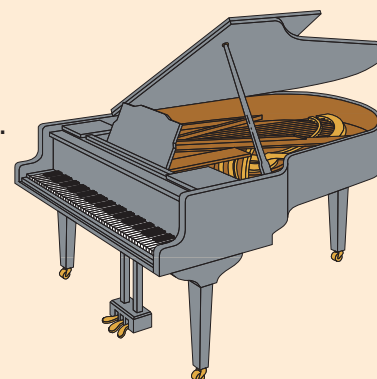
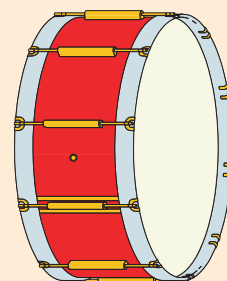

Θέατρο και ζωή

1. Ας δοκιμάσουμε τις θεατρικές μας γνώσεις αντιστοιχίζοντας τους τίτλους των θεατρικών έργων της α' στήλης με τους θεατρικούς συγγραφείς της β' στήλης:

Δεν πληρώνω, δεν πληρώνω	•	Βασίλης Ρώτας
Άμλετ	•	Αριστοφάνης
Όρνιθες	•	Μολιέρος
Ο Αρχοντοχωριάτης	•	Ουίλλιαμ Σαίξπηρ
Παραμύθι χωρίς όνομα	•	Αισχύλος
Ο Βουσσινόκηπος	•	Ιάκωβος Καμπανέλλης
Να ζει το Μεσολόγγι	•	Άντον Τσέχοφ
Πέρσες	•	Σοφοκλής
Αντιγόνη	•	Ντάριο Φο

Γνωρίζουμε περισσότερα στοιχεία για κάποιο από αυτά τα έργα;

2. Έχετε παρακολουθήσει θεατρικές παραστάσεις είτε με την τάξη σας είτε με την οικογένειά σας είτε με άλλους; Ποιες;

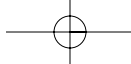

- 3.** Το θέατρο είναι κυρίως τέχνη της επικοινωνίας. Η επικοινωνία στο θέατρο αναπτύσσεται ανάμεσα στο θεατή και στον ηθοποιό. Ο ηθοποιός ό,τι λέει και κάνει στη σκηνή, το λέει και το κάνει για το θεατή. Ο θεατής, ενώ ξέρει ότι αυτό που βλέπει δεν είναι αληθινό, το θεωρεί αληθινό.

Για να δείτε πόσο πολύ εξαρτάται η επικοινωνία αυτών των δύο από το σχήμα της σκηνής και τη διάταξη των καθισμάτων, φτιάξτε στην τάξη σας ένα αυτοσχέδιο θέατρο, όπου:

- ✱ Η σκηνή θα βρίσκεται στο κέντρο και γύρω γύρω θα υπάρχουν τα καθίσματα.
- ✱ Η σκηνή στη συνέχεια θα στραφεί κατά 90 μοίρες. Έτσι θα αλλάξει η πλευρά και οι ηθοποιοί θα έχουν μπροστά τους (κατά μέτωπο) διαφορετικό κοινό κάθε φορά.

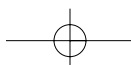

✳ Δοκιμάστε ακόμη με τη σκηνή σε μια σταθερή θέση και όλα τα καθίσματα απέναντι.

Χρησιμοποιώντας κάθε φορά διαφορετική διάταξη, παίξτε κάτι στη σκηνή και θα καταλάβετε ότι αλλάζει ανάλογα και ο τρόπος επικοινωνίας ανάμεσα στους θεατές και στους ηθοποιούς.

4. Από το σκηνικό στο ...μύθο ή και αντίστροφα. Διαμορφώστε στην τάξη σας ένα όμορφο σκηνικό από κάτι που σας εμπνέει, σας αρέσει, σας διασκεδάζει, το θαυμάζετε, για παράδειγμα το βυθό της θάλασσας ή ένα τσίρκο ή ένα τρένο ή έναν αρχαιολογικό χώρο. Εξοπλίστε το “σκηνικό” σας με υφάσματα και άλλα υλικά, για να απολαύσετε το παιχνίδι.

Ο χώρος που διαμορφώσατε μπορεί να είναι η αφορμή για να ξεκινήσει μια θεατρική δράση.

Αν θέλετε, μπορείτε να ξεκινήσετε και αλλιώς, δηλαδή από την ιστορία που θα σας “ταξιδέψει” και ύστερα να φτιάξετε τα σκηνικά.

Τι ιστορία;

Μια ιστορία που ξεκινά με τις λέξεις: **“Μια φορά κι έναν καιρό σε μια τάξη... μαγική” ...**

Μια άλλη ιδέα είναι να πείτε αυθόρμητα **τρεις λέξεις** που δε σχετίζονται εννοιολογικά μεταξύ τους. Στη συνέχεια, προσπαθήστε όλοι μαζί (ξεκινώντας ένας και συνεχίζοντας άλλος κ.ο.κ.) να **φτιάξετε μια ιστορία** που να περιέχει αυτές τις λέξεις.



5. Τι χρειάζεται μια θεατρική παράσταση για να ανέβει (σκηνικά, σενάριο, σκηνοθέτης κτλ.); Εργαστείτε ομαδοσυνεργατικά και αναζητήστε σχετικά στοιχεία.

Ποιες μορφές Τέχνης (λογοτεχνία, ζωγραφική, μουσική κτλ.) συμβάλλουν στη δημιουργία μιας θεατρικής παράστασης;

Πάρτε **συνέντευξη** από έναν ηθοποιό ή σκηνοθέτη ή κάποιον άλλο άνθρωπο που ασχολείται με το θέατρο.

6. Ώρα για θεατρικό παιχνίδι

Χρησιμοποιήστε το σώμα, την κίνηση και την έκφρασή σας, για να μεταμορφωθείτε σε:

- ❖ Ένα χρώμα.
- ❖ Άνοιξη, Χειμώνα, Καλοκαίρι, Φθινόπωρο.
- ❖ Πληγωμένο πουλί.
- ❖ Ποτάμι.
- ❖ Χταπόδι που κυνηγάει.
- ❖ Αγγελιοφόρο που μεταφέρει ένα χαρούμενο μήνυμα.
- ❖ Χιόνι που πέφτει.
- ❖ Μύγα που πιάστηκε από μια αράχνη.
- ❖ Λουλούδι που ανθίζει.
- ❖ Παιδί της ηλικίας σας, ενώ το κυνηγάει ένας δεινόσαυρος ...
- ❖ Κάτι άλλο.



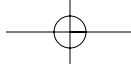

7. Βρείτε από εφημερίδες και περιοδικά ποιες παιδικές θεατρικές παραστάσεις παίζονται αυτή την περίοδο. Αν επιλέγατε να πάτε σε κάποια απ' αυτές, ποια θα ήταν και γιατί;
8. Το θέατρο γεννήθηκε στην Ελλάδα. Κάθε αρχαία ελληνική πόλη είχε και έναν τουλάχιστο χώρο θεάτρου.
Σήμερα στον τόπο σου τι χώροι και ποια θεατρικά σχήματα υπάρχουν;

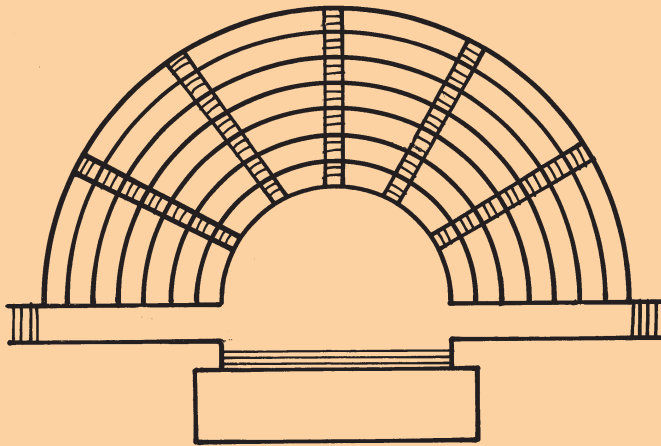

9. Στην αρχαιότητα υπήρχαν τα **θεωρικά**, δηλαδή εισιτήρια που τα παραχωρούσε η πόλη στους άπορους πολίτες, για να πάνε στο θέατρο. Σήμερα συμβαίνει κάτι τέτοιο; Πώς προμηθεύεται κανείς εισιτήρια;

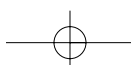

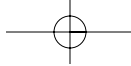

Πάμε Πινακοθήκη;



1. Αφού παρατηρήσετε την τάξη, το σχολείο, τον αύλειο χώρο του, σκεφθείτε **τι θα θέλατε να αλλάξετε, για να βελτιωθεί η αισθητική τους**. Με τι είδους παρεμβάσεις (ζωγραφιές, γλάστρες, δέντροφυτεύσεις κτλ.) πιστεύετε ότι μπορεί να πραγματοποιηθεί αυτή η αλλαγή;

Συζητήστε τις προτάσεις σας με τους δασκάλους και το Διευθυντή του σχολείου.

Τάξη

Εσωτερικό Σχολείου

Αύλειος Χώρος



2. Σκέψου ένα γεγονός που σου προξένησε μεγάλη χαρά. Χωρίς να το διηγηθείς, **απόδωσέ το με όποια χρώματα θέλεις.** Δε χρειάζεται να περιγράψεις το ίδιο το γεγονός με το ζωγραφικό σου έργο. Απλώς, απόδωσε τις εντυπώσεις και τα συναισθήματά σου με όποια χρώματα θέλεις.

Στη συνέχεια, συγκεντρώστε όλα τα έργα, σε έναν πίνακα και ονομάστε τον **“Μια ευχάριστη ανάμνηση”**. Κάντε το ίδιο για ένα **δυσάρεστο γεγονός**. Σχολιάστε τα χρώματα που χρησιμοποιήθηκαν περισσότερο τόσο για την ευχάριστη ανάμνηση όσο και για το δυσάρεστο γεγονός.

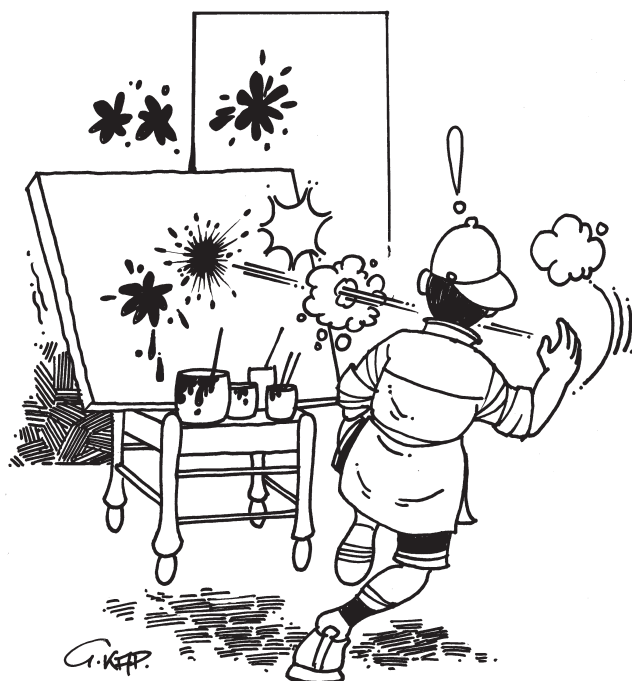

3. Αφού χωριστείτε σε ομάδες, **επιλέξτε έναν πίνακα ζωγραφικής που σας αρέσει** είτε από τους πίνακες που παρουσιάζονται στην επόμενη σελίδα, είτε στο βιβλίο “Βλέπω το σημερινό κόσμο” με τα κείμενα είτε από οπουδήποτε αλλού. Παρατηρήστε τον (ως προς το θέμα, τα χρώματα, τα υλικά κ.ά.). Αφού συγκεντρώσετε στοιχεία για τη ζωή του δημιουργού και, εάν είναι δυνατό, για την τεχνοτροπία που ακολουθεί, να τα παρουσιάσετε στην τάξη. **Δοκιμάστε να περιγράψετε αυτό το έργο σε κάποιον που δεν το γνωρίζει και χωρίς να το βλέπει.**

Στη συνέχεια, προσπαθήστε να φτιάξετε το δικό σας ομαδικό έργο, δανειζόμενοι από αυτόν τον πίνακα όποια στοιχεία θέλετε (θέμα, χρώματα κτλ.). Συζητήστε τι θα επιλέξετε (**θέμα**, μορφές, σχήματα, ρυθμική επανάληψη στοιχείων, αν υπάρχει, χρώματα κτλ.) και αποφασίστε για τον **τρόπο κατασκευής** του έργου σας, για τα **υλικά** που θα χρησιμοποιήσετε (μολύβια, ρευστά χρώματα, “άχρηστα υλικά”, όπως συσκευασίες, υφάσματα, παλιές εφημερίδες κτλ.).

Όταν ολοκληρώσετε το έργο σας, συζητήστε για το αν διατήρησε κάτι από τον πίνακα που έδωσε το αρχικό ερέθισμα. Ποιες σκέψεις και συναισθήματα σας δημιουργούνται, παρατηρώντας αυτό το νέο ομαδικό έργο;

Θέλετε **να βάλετε ήχο σ’ αυτές τις σκέψεις**; Θα μπορούσαν να γίνουν μια φανταστική ιστορία; Τι θα λέγατε να αποδώσετε αυτές τις σκέψεις και τα συναισθήματα **θεατρικά**;

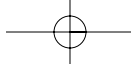

*N. Εγγονόπουλου, «Ποιητής και μούσα»,
Εθνική Πινακοθήκη*



A. Αστεριάδη, «Πειραιάς», Εθνική Πινακοθήκη



Δ. Μυταρά, «Καθιστή αντρική μορφή»



Γ. Γαίτη, «Σειρήνες - Οδυσσέας»

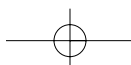

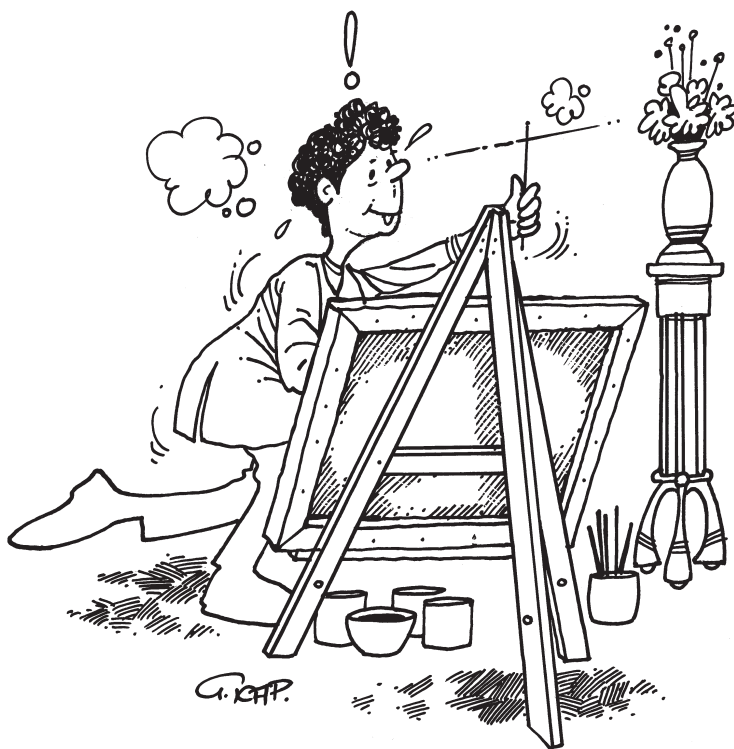

4. Χωριστείτε σε ομάδες και προσπαθήστε να ανακαλύψετε τους χώρους της Τέχνης (πινακοθήκες, μουσεία, αίθουσες εκθέσεων κ.ά.) που βρίσκονται στην περιοχή σας. Ρωτήστε τους αρμόδιους για τα έργα και τους καλλιτέχνες που φιλοξενούνται σε κάθε χώρο. Στη συνέχεια, αφού επιλέξετε το έργο που σας αρέσει περισσότερο, παρουσιάστε στην τάξη, στις άλλες ομάδες, τους λόγους για τους οποίους το ξεχωρίσατε. Συγκεντρώστε επίσης

στοιχεία για το δημιουργό του. Αν ζει, προσπαθήστε να οργανώσετε μια συνάντηση μαζί του και προετοιμαστείτε για μια συνέντευξη.

5. Συζητήστε, στην τάξη ή στο σπίτι, και επιλέξτε ένα θέμα που σας ενδιαφέρει (από ένα μάθημα ή από οπουδήποτε), για παράδειγμα θάλασσα, θαλάσσιες μεταφορές, πλοία, μια μάχη ή τα καταστροφικά της αποτελέσματα κτλ.

Αναζητήστε σε βιβλία, περιοδικά, εφημερίδες, αλλά και στο διαδίκτυο, πώς έχουν αποδώσει διάφοροι καλλιτέχνες (ζωγράφοι, γλύπτες κτλ.), από όλο τον κόσμο, το θέμα αυτό. Συγκεντρώστε όσο το δυνατό περισσότερες εικόνες από καλλιτεχνικά έργα με το ίδιο ή παρόμοιο θέμα.

- * Παρατηρείτε διαφορές στις απόψεις των δημιουργών; Συζητήστε γι' αυτές.
- * Μπορείτε να αναζητήσετε στοιχεία για το ιστορικό, κοινωνικό και οικονομικό πλαίσιο μέσα στο οποίο κινήθηκαν οι καλλιτέχνες και να τα συσχετίσετε με το έργο τους;
- * Θέλετε να κάνετε υποθέσεις για τις προθέσεις των καλλιτεχνών αυτών;

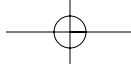

6. Ένας πίνακας ανακοινώσεων γεμάτος Τέχνη και Πολιτισμό.

Φτιάξτε στην τάξη σας έναν πίνακα (που θα τον ανανεώνετε συνεχώς) με αποκόμματα από εφημερίδες και άλλα έντυπα, με εκτυπώσεις από το διαδίκτυο σχετικές με... «τέχνες και καλλιτέχνες», με υλικό από μουσεία, χώρους Τέχνης και πολιτισμικής αναφοράς, που έχετε επισκεφτεί είτε μόνοι σας είτε με το σχολείο σας, καθώς και από πολιτιστικές εκδηλώσεις που έχετε παρακολουθήσει.

Αν θέλετε, κάθε μήνα, μπορείτε να επιλέγετε από αυτόν τον πίνακα του πολιτισμού το θέμα (έργο, δημιουργό ή πρόγραμμα κτλ.) που εντυπωσίασε τους περισσότερους στην τάξη σας και να συγκεντρώνετε περισσότερα στοιχεία γι' αυτό με τη βοήθεια των γονέων σας, από βιβλία, άλλα έντυπα ή ακόμη και από το διαδίκτυο. Θα μπορούσατε, αν επιθυμείτε, να συνθέσετε σε ένα νέο πίνακα τις προτιμήσεις των θεμάτων πολιτισμού για κάθε μήνα.

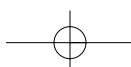

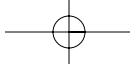

ΕΠΙΣΤΗΜΕΣ & ΤΕΧΝΟΛΟΓΙΑ



**ΕΠΙΣΤΗΜΕΣ
ΚΑΙ
ΤΕΧΝΟΛΟΓΙΑ**

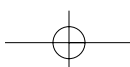



Τα νέα από τη Γενετική



**Φαίνεται πως τα νέα από τη Γενετική
θα είναι όλο και πιο ενδιαφέροντα...**

1.

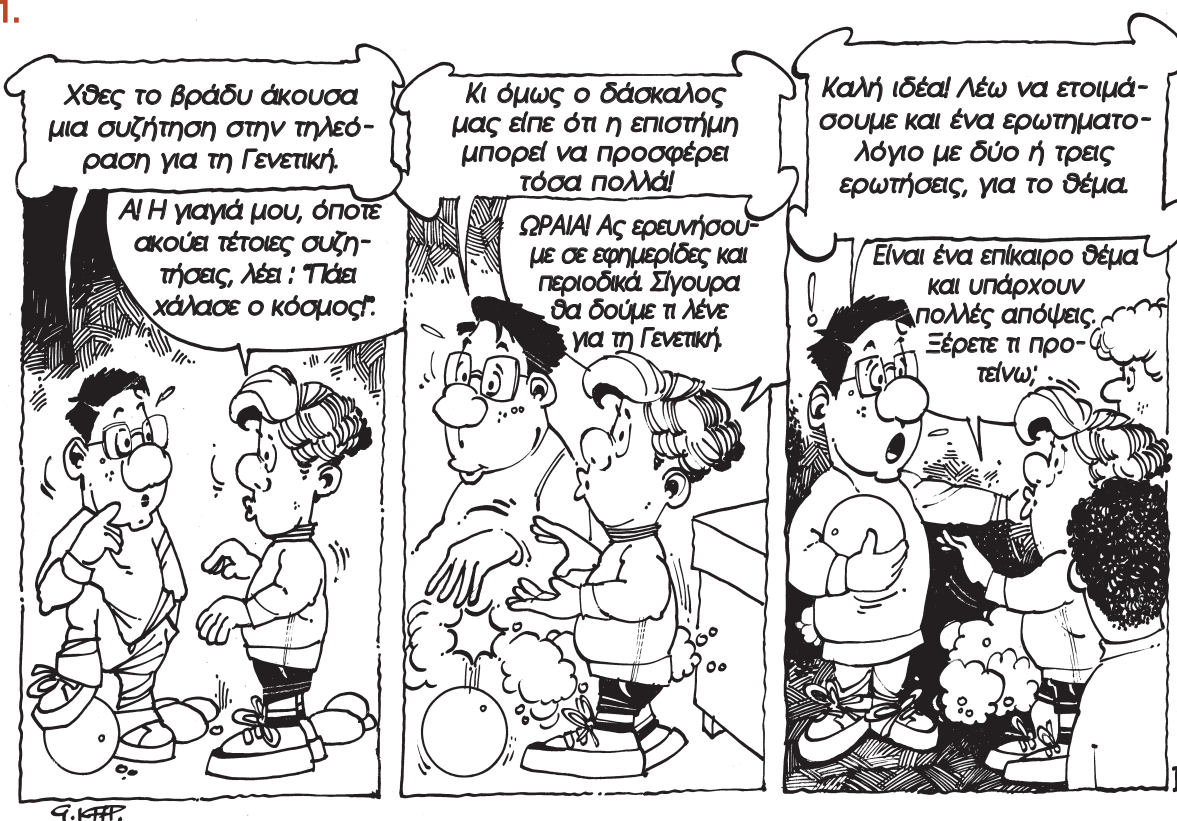



Βήμα 1ο: Καθορίζουμε τις ομάδες

Βήμα 2ο: Καθορίζουμε το ρόλο του καθενός μας στην ομάδα μας.

Βήμα 3ο: Ετοιμάζουμε το ερωτηματολόγιο με δύο ή τρεις σαφείς και σύντομες ερωτήσεις.

Βήμα 4ο: Καθορίζουμε πόσοι και ποιοι θα πάρουν τις συνεντεύξεις (μπορεί και όλοι).

Βήμα 5ο: Διευκρινίζουμε πότε θα έχουν ολοκληρωθεί οι συνεντεύξεις.

Βήμα 6ο: Συγκεντρώνουμε τις συνεντεύξεις και αποφασίζουμε πώς θα τις επεξεργαστούμε. Κάνουμε συγκρίσεις και βρίσκουμε ομοιότητες και διαφορές στις απαντήσεις.

Βήμα 7ο: Καταγράφουμε όλες τις παρατηρήσεις μας και τις απαντήσεις με τη μεγαλύτερη συχνότητα.

Βήμα 8ο: Παρουσιάζουμε σε όλη την τάξη τα αποτελέσματα της έρευνάς μας, ακούμε και τις απαντήσεις των άλλων και συζητάμε για όλα αυτά.

ΕΚΤΟΣ ΑΠΟ ΤΗΝ ΠΑΡΑΓΑΝΩ ΜΙΚΡΗ
ΕΡΕΥΝΑ ΘΑ ΜΠΟΡΟΥΣΑΜΕ ΝΑ
ΠΑΡΟΥΜΕ ΣΥΝΕΝΤΕΥΞΗ ΚΑΙ
ΑΠΟ ΚΑΠΟΙΟΝ ΕΠΙΣΤΗΜΟΝΑ
ΕΙΔΙΚΟ ΣΤΟ ΘΕΜΑ.



Αυτή η δουλειά
θα σας αρέσει πολύ!

2. Φαντάσου ότι η Γενετική είχε ήδη κατορθώσει από παλιά π.χ. από το 1800 να ζουν οι άνθρωποι 200 - 220 χρόνια. Σ' αυτή την περίπτωση ο προπάππος του παππού σου, που είχε γεννηθεί το 1805, θα ζούσε σήμερα. Ποια σημαντικά γεγονότα από την ιστορία της Ελλάδας θα μπορούσε να σου διηγηθεί; Ποιους ήρωες από την ιστορία του τόπου μας θα είχε γνωρίσει; Τι θα ήθελες να μάθεις γι' αυτούς; Από ποιον ήρωα θα επιθυμούσες να πάρεις συνέντευξη; Τι θα τον ρωτούσες; Παρουσίασε στην τάξη (με δραματοποίηση) τη συνέντευξη που θα έπαιρνες.



3. Διαγωνισμός γνώσεων.

Ο Κώστας, η Μαρία και ο Δημήτρης παίρνουν μέρος σε ένα παιχνίδι γνώσεων και τους τυχαίνει η εξής ερώτηση:

Από τι αποτελείται το DNA;

Από τις επαναλήψεις τεσσάρων βασικών μονάδων που λέγονται νουκλεοτίδια και χαρακτηρίζονται από χημικές ουσίες όπως: η Αδερίνη, η Γουανίνη, η Θυμίνη και η Κυτοσίνη.

Από επαναλήψεις αμινοξέων.

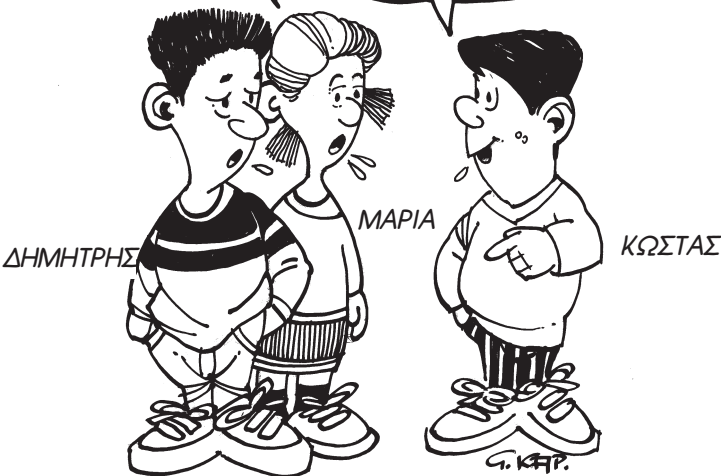

Ποιος έχει δίκιο;
Ο Δημήτρης και η Μαρία
ή ο Κώστας; Γιατί;

4. Στα “νέα από τη Γενετική» δίνονται τα εξής στοιχεία:

- Ο κατά προσέγγιση αριθμός των γονιδίων του ανθρώπου
- Ο κατά προσέγγιση αριθμός των κυττάρων του ενήλικου ανθρώπου
- Ο κατά προσέγγιση αριθμός των κυττάρων του νεογέννητου
- Ο κατά προσέγγιση αριθμός των χρωμοσωμάτων του ανθρώπου

Μπορείς να τους ανακαλύψεις και να τους βάλεις από το μεγαλύτερο στο μικρότερο;

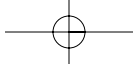

5. Από τα “νέα από τη Γενετική” μπερδεύτηκαν οι λέξεις , νουκλεοτίδια, κύτταρο, γονίδια, θυμί- νη, γουανίνη, κυτοσίνη, κλωνοποίηση. Μήπως μπορείς να τις ξεχωρίσεις;

Α	Κ	Λ	Δ	Δ	Ν	Ο	Υ	Κ	Λ	Ε	Ο	Τ	Ι	Δ	Ι	Α	Κ	Δ	Γ	Ο	Ν	Τ	Ο	Ρ	Ν	Α	Ο	Ι	Κ	Ο
Ο	Σ	Θ	Η	Ξ	Κ	Α	Ξ	Φ	Π	Ο	Ρ	Τ	Λ	Α	Ν	Ω	Ξ	Ο	Ξ	Α	Κ	Ο	Α	Ν	Δ	Κ	Γ	Λ	Ι	Ε
Ξ	Κ	Υ	Τ	Τ	Α	Ρ	Ο	Ν	Ω	Λ	Ν	Ω	Ξ	Φ	Ν	Λ	Ν	Ξ	Α	Θ	Ι	Κ	Ν	Λ	Ε	Η	Θ	Κ	Α	Σ
Ο	Ι	Μ	Κ	Α	Λ	Ε	Φ	Κ	Α	Ξ	Κ	Ξ	Γ	Ο	Υ	Α	Ν	Ι	Ν	Η	Ο	Π	Ι	Α	Ε	Ι	Ν	Ξ	Φ	Η
Φ	Η	Ι	Σ	Κ	Η	Φ	Κ	Λ	Α	Η	Σ	Κ	Δ	Ξ	Λ	Η	Φ	Ι	Δ	Η	Σ	Δ	Κ	Ξ	Η	Θ	Ι	Α	Κ	Ο
Α	Ε	Ν	Α	Φ	Α	Κ	Υ	Τ	Ο	Σ	Ι	Ν	Η	Ξ	Θ	Ρ	Ι	Κ	Ι	Η	Λ	Α	Η	Ι	Λ	Η	Δ	Λ	Α	Ι
Α	Σ	Η	Ξ	Φ	Η	Α	Ι	Κ	Ι	Κ	Α	Ξ	Φ	Ι	Ξ	Α	Ν	Ω	Ι	Α	Α	Ι	Μ	Ν	Ω	Α	Ι	Η	Η	Κ
Λ	Α	Φ	Η	Ξ	Κ	Λ	Ω	Ν	Ο	Π	Ο	Ι	Η	Σ	Η	Α	Ξ	Κ	Ι	Ξ	Μ	Ψ	Α	Π	Ι	Κ	Α	Ν	Ο	Σ

6. Παρατήρησε και συμπλήρωσε τα σκαλοπάτια από τη «σκάλα» του DNA. Για να βρεις τη σωστή σειρά, συμβουλέψου το κείμενο «Τα νέα από τη Γενετική» στο βιβλίο «Βλέπω το σημερινό κόσμο».

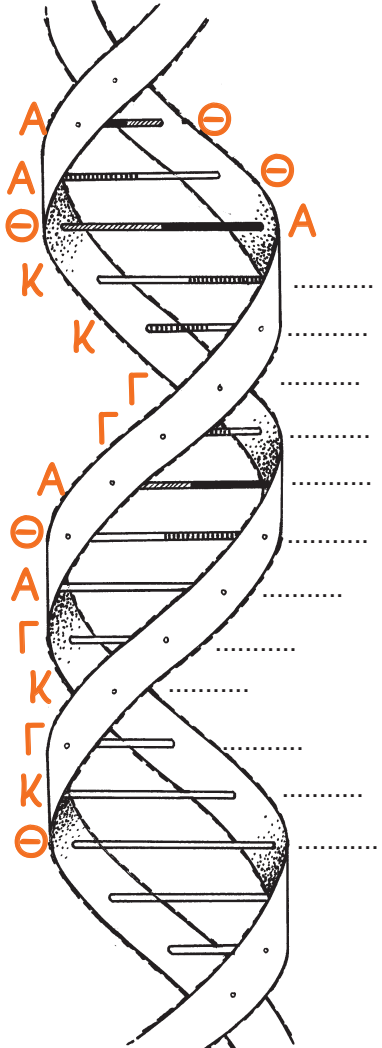

7. ΑΙΝΙΓΜΑ:
Μοιάζει με αλυσίδα, ανεμόσκαλα μεγάλη. Να το δούμε εύκολα, όμως, δεν μπορούμε. Αλλά χωρίς αυτό το μόριο δε ζούμε Τι είναι;

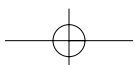



Αστροφυσική και Διάστημα: Ταξίδι χωρίς τέλος



1. Τα ονόματα των πλανητών έχουν το όνομα κάποιου αρχαίου θεού. Αναζητήστε στη Μυθολογία περισσότερα στοιχεία για τους θεούς αυτούς. (Εξωτερικά χαρακτηριστικά, συμπεριφορά, σύμβολα κτλ.).

Όνομα θεού

Ερμής

Αφροδίτη

Γη

Άρης

Δίας

Κρόνος

Ουρανός

Ποσειδώνας

Πλούτωνας



2. Πώς σας φαίνεται η ιδέα να δημιουργήσετε ένα θεατρικό δρώμενο για το ηλιακό μας σύστημα; Μπορεί κάποιος από σας να παραστήσει τον ήλιο και κάποιος άλλοι τους πλανήτες με τους δορυφόρους τους;

Να αποδώσετε, όσο πιο καλά μπορείτε, με υφάσματα ή χαρτόνια τα χρώματα, το μέγεθος και τα χαρακτηριστικά του κάθε πλανήτη. (Συμβουλευθείτε το αντίστοιχο κείμενο στο βιβλίο «Βλέπω το σημερινό κόσμο»). Αν μπορείτε, καλό θα ήταν να τους συνδέσετε και με τη μυθολογία από όπου πήραν το όνομά τους.

3. Ποιες ταινίες με θέματα από το διάστημα έχετε δει; Σταρ Τρεκ; Διάστημα 1999; Άλλες...

4. Αν μπορούσατε να πάτε ένα ταξίδι σε έναν άλλο πλανήτη, πώς θα ήταν αυτό; Πώς θα θέλατε να είναι ο πλανήτης που θα επιλέγατε (μορφή, φυσικό περιβάλλον, ατμόσφαιρα κτλ.);



5. Σε μικρές ομάδουλες να οργανώσετε **νυχτερινή αποτύπωση του έναστρου ουρανού** από τη βεράντα ή την αυλή του σπιτιού σας. Ανακαλύψτε την Πούλια, τη Μικρή και τη Μεγάλη Άρκτο, τον Πολικό Αστέρα και ό,τι άλλο μπορείτε. (Σίγουρα κάποιος μεγάλος θα ξέρει να σας πει). Εφοδιαστείτε με χαρτιά και μολύβια, ζωγραφίστε τον ουρανό τη συγκεκριμένη εποχή του έτους και εκθέστε τα έργα και τις σκέψεις σας.

Ένα μικρό μυστικό! Οι ναυτικοί και οι ψαράδες ξέρουν πολλά για τ' αστέρια. Ρωτήστε τους!

6. Διοργανώστε μια επίσκεψη σ' ένα αστεροσκοπείο, αν έχετε τη δυνατότητα. Βρείτε κάποιον που να ασχολείται με την αστρονομία και ρωτήστε τον όσο το δυνατόν περισσότερα πράγματα. Αν μπορείτε, κανονίστε και μια νυχτερινή παρατήρηση του ουρανού (πάντα με κάποιον που να ξέρει).

7. Γαλαξίες

Στην απεραντοσύνη του σύμπαντος τα άστρα δεν εμφανίζουν ομοιόμορφη διάταξη. Αντίθετα, συγκεντρώνονται σε **τεράστιες αστρικές πολιτείες** που ονομάζονται γαλαξίες.

Στο σύμπαν σήμερα πρέπει να υπάρχουν πάνω από 100 δισεκατομμύρια γαλαξίες και καθένας τους περιλαμβάνει πάνω από 100 δισεκατομμύρια άστρα.

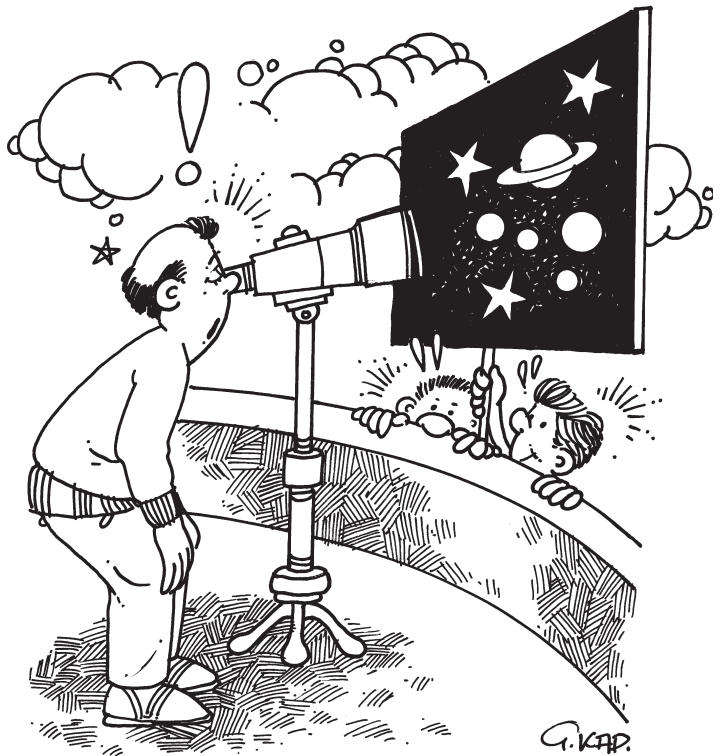

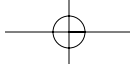

Μορφή ενός γαλαξία

Σε γενικές γραμμές κάθε γαλαξίας αποτελείται από τρία κύρια τμήματα: ένα λεπτό δίσκο αποτελούμενο από άστρα, αέρια και διαστημική σκόνη, έναν κεντρικό σφαιροειδή πυρήνα που αποτελείται από άστρα μόνο και, τέλος, ένα διάχυτο σφαιρικό φωτιστόφανο αποτελούμενο από αρχέγονα άστρα, που περιβάλλει τα όρια του γαλαξία.

Οι γαλαξίες μπορεί να είναι: παράξενοι, ακανόνιστοι, ελλειπτικοί, σπειροειδείς.

Παρατηρήστε τι είδους γαλαξίες είναι αυτοί που φαίνονται στις παρακάτω εικόνες.

Προσπαθήστε να δώσετε φανταστικά ονόματα σ' αυτούς.

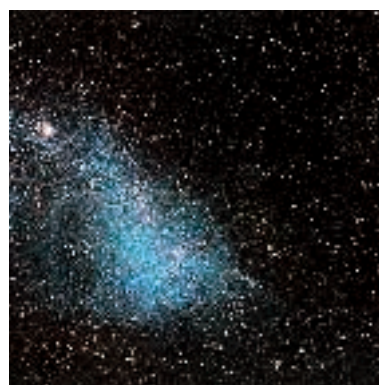
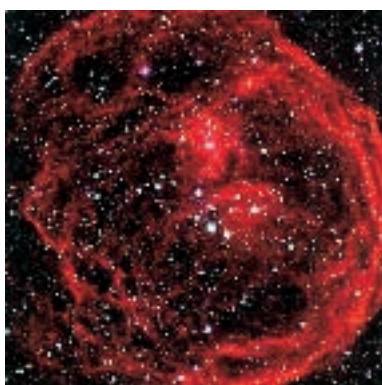

Αν έχετε πρόσβαση στο διαδίκτυο, υπάρχουν αρκετές ιστοσελίδες στις οποίες μπορείτε να αναζητήσετε ενδιαφέρουσες πληροφορίες και εικόνες. Ορισμένες από αυτές είναι:

<http://www.geocities.com/CapeCanaveral/orbit>

<http://www.astro.princeton.edu/~frei/G>

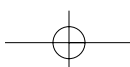

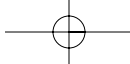
**8. Γράφω για τον ουρανό και τ' αστέρια.**

Με τις λέξεις ουρανός, αστέρια, ταξίδι, φτιάξτε ένα ποίημα ή ένα κείμενο που να τις περιλαμβάνει. Να εκθέσετε τα ποιήματα και τα κείμενά σας στην τάξη.



Γράφω για τον ουρανό και τ' αστέρια.

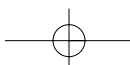

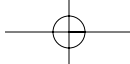

9. Το σταυρόλεξο του διαστήματος

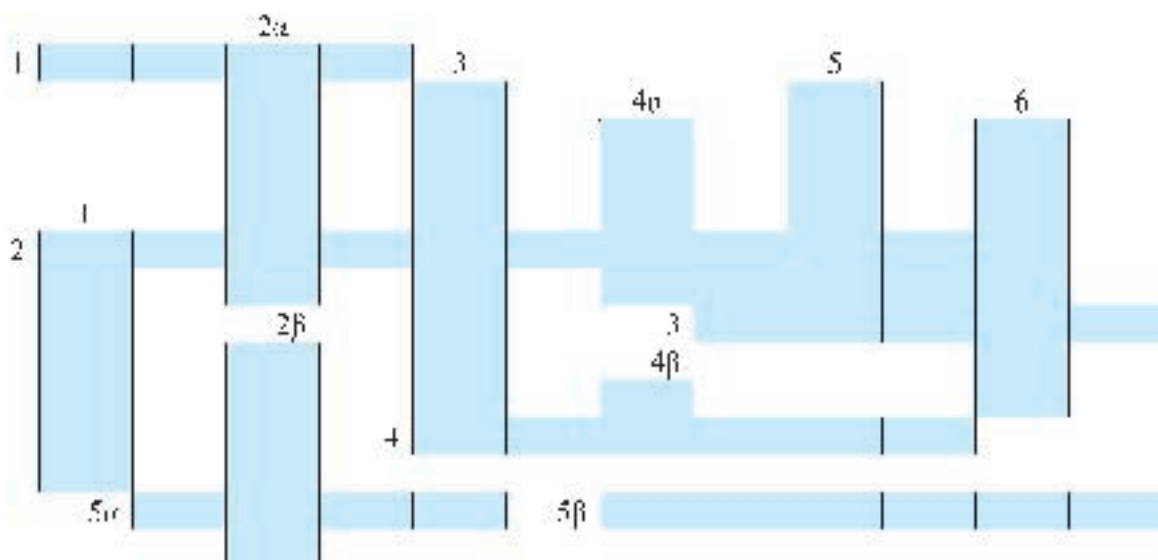

ΟΡΙΖΟΝΤΙΑ

1. Πλανήτης του ηλιακού μας συστήματος, ο πέμπτος στη σειρά, φτιαγμένος από αέρια. Οι αρχαίοι Έλληνες τον θεωρούσαν ως τον κορυφαίο θεό του δωδεκάθεου.
2. Λέγεται έτσι ο κόσμος που ζουν τα “άτομα”. Είναι φτιαγμένος από πυρήνες και ηλεκτρόνια.
3. Πλανήτης του ηλιακού μας συστήματος, ο πιο κοντινός στον ήλιο.
4. Είναι ο έβδομος πλανήτης του ηλιακού μας συστήματος. Κράτησε “εφτασφράγιστα τα μυστικά του κάτω από τη θολή πάχνη που τον σκεπάζει” (στην αιτιατική).
- 5α. “Στο γυμνό μάτι η επιφάνεια του ήλιου μας φαίνεται τελείως...”
- 5β. Τα άστρα, οι πλανήτες, οι γαλαξίες είναι μέσα σε αυτό, αλλά το μεγαλύτερο του μέρος αποτελείται από το “τίποτα”.

ΚΑΘΕΤΑ

1. Ένας από τους αεριώδεις γίγαντες τα κράτησε εφτασφράγιστα.
- 2α. Η ύλη που αποτελεί τα σώματά μας “κάηκε” και ανασχηματίστηκε στην καρδιά γιγάντιων κόκκινων άστρων. Όλοι μας δηλαδή είμαστε ... σκόνη
- 2β. Από τη βαρυτική τους δύναμη δεν μπορεί να ξεφύγει ούτε το φως. Υπάρχουν πολλές τέτοιες... τρύπες στο σύμπαν.
3. Το σύμπαν αποτελείται από το μικρόκοσμο και το ... (στην αιτιατική).
- 4α. Ένα αστέρι όταν γερνάει γίνεται ένας κόκκινος γίγαντας και μετά ένας άσπρος...

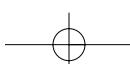

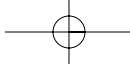

- 4β. Σύμφωνα με την Ελληνική Μυθολογία ο θεός του πολέμου αλλά και ο κόκκινος πλανήτης του ηλιακού μας συστήματος.
5. Ένα διάσημο μεγατηλεσκόπιο όπλο των αστρονόμων.
6. Η γη είναι ένα γαλαζοπράσινο διαστημόπλοιο, που μας μεταφέρει χιλιάδες αιώνες τώρα μέσα στο αχανές...

...ΑΣΕ ΚΑΤΩ ΧΕΡΙ ΜΟΥ, ΞΕΡΟΓΚΕΦΑΛΕ! ΑΛΗΘΕΙΑ
ΛΕΩ! ΕΙΜΙ ΑΠΟΥ ΑΜΟΥ ΓΚΑΛΑΞΙΑΣ,
ΝΤΕΝ ΕΙΜΙ ΜΑΣΚΑΡΑ!



10. Αν επρόκειτο να στείλετε μηνύματα σε όντα που υποθετικά υπήρχαν σε άλλους πλανήτες σχετικά με τα χαρακτηριστικά στοιχεία της χώρας σας, ποια από αυτά θα επιλέγατε να συμπεριλάβετε; Συζητήστε και καταλήξτε στα πέντε σημαντικότερα, κατά τη γνώμη σας.

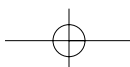



Τηλεπικοινωνίες



Οι αποστάσεις μικραίνουν... οι πληροφορίες πληθαίνουν

1.

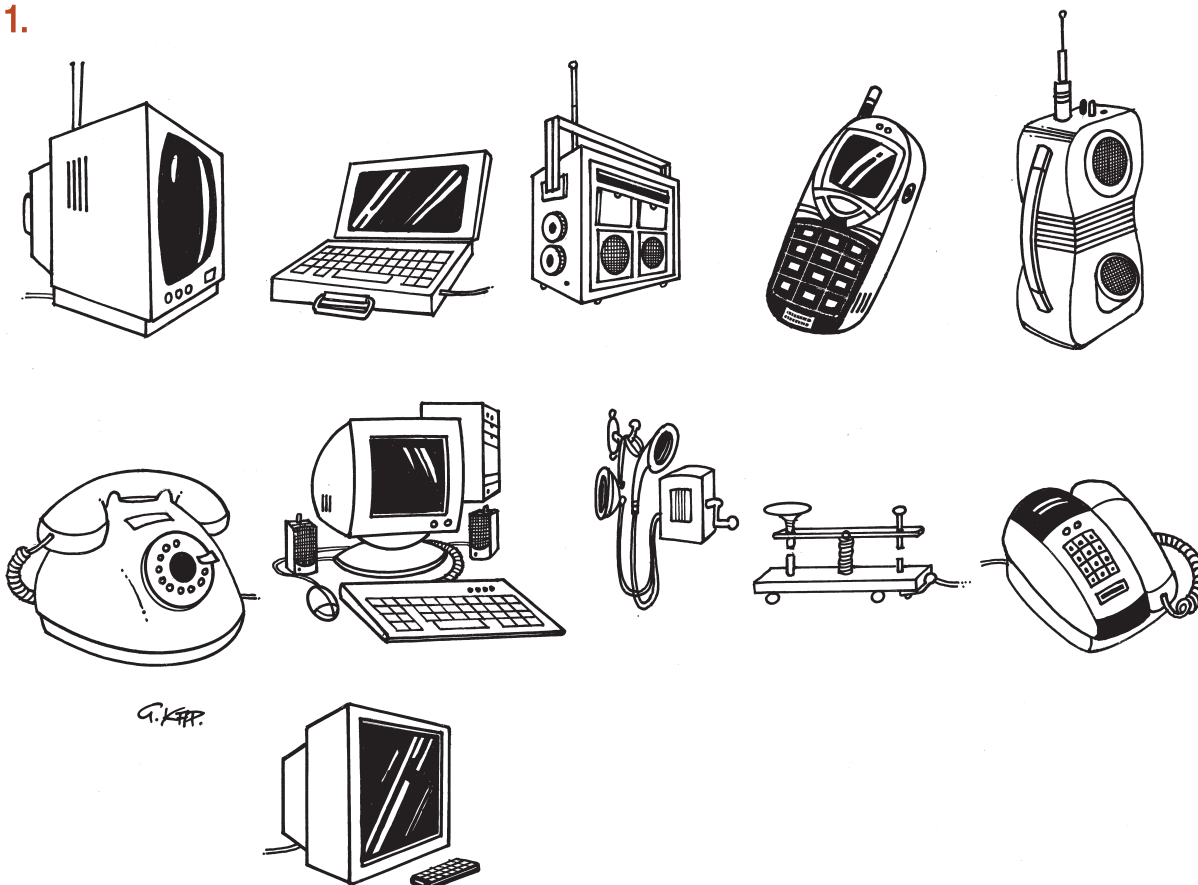

Μερικά από τα παραπάνω μέσα επικοινωνίας τα χρησιμοποιούσαν οι άνθρωποι μέχρι το 1970. Μπορείς να τα αναγνωρίσεις;

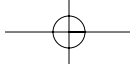

2.

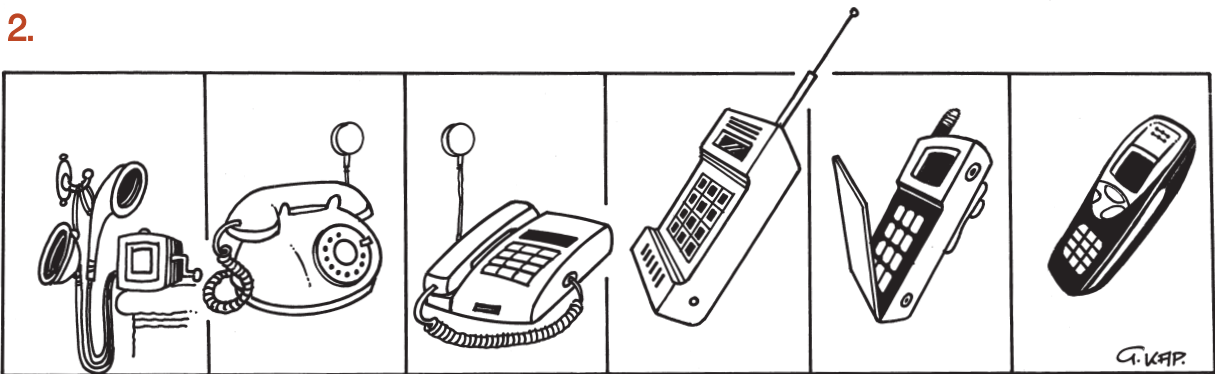

Βρισκόμαστε στο **έτος 2020**. Είσαι σχεδιαστής μέσων επικοινωνίας. Αποφασίζεις να πάρεις μέρος σε ένα διαγωνισμό για το τηλέφωνο του μέλλοντος. Παρατήρησε την εξέλιξη του τηλεφώνου όπως φαίνεται στις παραπάνω εικόνες και σχεδίασε τη δική σου πρόταση για το διαγωνισμό.

Καλή επιτυχία!

Το δικό μου σχέδιο

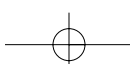

3. Τα μέλη της **Φιλικής Εταιρείας** χρησιμοποιούσαν στην αλληλογραφία τους έναν **κώδικα**. Αναζήτησε το μυστικό τους αλφάβητο στο βιβλίο της Ιστορίας σου και γράψε ένα μήνυμα με τον κώδικα των Φιλικών.
Αντάλλαξε με τους συμμαθητές σου τα μηνύματα και αποκωδικοποίησε το μήνυμα που πήρες. Είναι ορθογραφημένο; Γιατί δε θα μπορούσε να είναι; Προσπάθησε να το γράψεις πάλι χωρίς ορθογραφικά λάθη.



4. Μπορείς, αν θέλεις, να φτιάξεις ένα δικό σου μυστικό κώδικα. Κάθε γράμμα του αλφαβήτου θα πρέπει να το αποδώσεις με ένα διαφορετικό σύμβολο ή με ένα άλλο γράμμα ή αριθμό. Στη συνέχεια, προσπάθησε να γράψεις ένα μικρό μήνυμα ακολουθώντας τον κώδικά σου. Δώσε το μήνυμα στους φίλους σου. Τι θα χρειαστούν, για να μπορέσουν να ξεκλειδώσουν αυτό το μήνυμα, δηλαδή να το **αποκωδικοποιήσουν**; Μα, βέβαια, το μυστικό σου κώδικα!

5. Μια ιστορία γραμμένη και με γραμμική Β

άνθρωπος		ρόδα		χρυσάφι		λάδι		συκιά		κουτάλι	
άλογο		κάρο		τυρί		κρασί		ελαιόδεντρο		υδρία	
πρόβατο		σπαθί		δέρμα		μέλι		λόγχη		θάμνος	
κατσίκια		βέλος		ελιές		γουρούνι		μπανιέρα		φρούτα	
λεκάνη		πανοπλία		στάρι		αγελάδα		τριποδικό αγγείο			

Ιδεογράμματα γραμμικής Β'

Πιο πάνω παρουσιάζονται **ιδεογράμματα**¹ της γραμμικής Β', που ήταν η γραφή που χρησιμοποιούσαν οι Αχαιοί και αποτελεί την πρώτη γραφή της ελληνικής γλώσσας. Εκτός από ιδεογράμματα, η γραφή αυτή έχει και συλλαβογράμματα (σημεία που το καθένα δήλωνε μια συλλαβή).

Σκέψου μια φανταστική ιστορία που θα περιλαμβάνει όποιες λέξεις θέλεις από τον πίνακα. Γράψε αυτή την ιστορία και όταν φτάνεις σε λέξη για την οποία ξέρεις το ιδεόγραμμα δε θα τη γράφεις με γράμματα αλλά το αντίστοιχο ιδεόγραμμα.

Παράδειγμα: ... στο ένα χέρι κρατούσε το ...

Προσπάθησε να εντάξεις στο κείμενό σου όσα περισσότερα ιδεογράμματα μπορείς.



Δημιουργήστε έναν πίνακα στην τάξη σας με τις ιστορίες που γράφτηκαν με σύγχρονη ελληνική γραφή και με γραμμική Β'.

1. Ο πίνακας με τα ιδεογράμματα προέρχεται από το εκπαιδευτικό υλικό του προγράμματος «ΜΕΛΙΝΑ - Εκπαίδευση και Πολιτισμός», από τη σειρά «Ο κόσμος της αρχαιότητας», από το φάκελο «Μυκηναϊκός Πολιτισμός» και από το βιβλίο της Εύης Πίνη «Στην ακρόπολη των Μυκηνών».

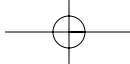

6. Τήλε...κι άλλα!

Η λέξη «τήλε» στα Αρχαία Ελληνικά είναι επίρρημα που σημαίνει **μακριά**. Το τηλε- ως πρώτο συνθετικό μιας λέξης, δίνει σε αυτό που δηλώνει το δεύτερο συνθετικό της την έννοια της μεγάλης απόστασης. Να μερικές λέξεις με πρώτο συνθετικό το τηλε-:

Μπορείς να τις εξηγήσεις;

Τηλεγράφημα	Τηλεσκόπιο
Τηλεφακός	Τηλεκαθοδήγηση
Τηλεχειριστήριο	Τηλεβόας
Τηλεδιάσκεψη	Τηλεκπαίδευση
Τηλεργασία	Τηλεαγορές
Τηλεϊατρική	Τηλεομοιοτυπία

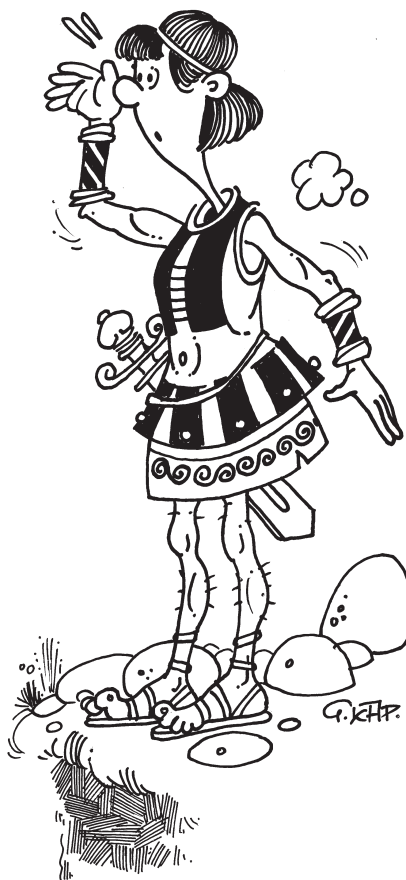

Μπορείς να τις εξηγήσεις;

Τηλεγράφημα

Τηλεφακός

Τηλεχειριστήριο

Τηλεδιάσκεψη

Τηλεργασία

Τηλεϊατρική

Τηλεσκόπιο

Τηλεκαθοδήγηση

Τηλεβόας

Τηλεκπαίδευση

Τηλεαγορές

Τηλεομοιοτυπία

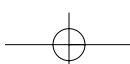

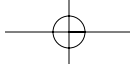

7. Ποιες άλλες λέξεις γνωρίζετε με πρώτο συνθετικό το «τηλε-»; Κάντε μια μικρή έρευνα στα λεξικά και συγκεντρώστε τέτοιες λέξεις.

.....

.....

.....

.....

.....

.....

8. Είναι ήρωας της Οδύσσειας και το όνομά του έχει ως πρώτο συνθετικό το αρχαίο επίρρημα «τήλε»; Ποιος είναι;

.....

Τι σημαίνει το όνομά του;

.....

.....

9. Διοργανώστε με το δάσκαλό σας μια επίσκεψη στον Ο.Τ.Ε. ή στο αεροδρόμιο της πόλης σας (αν υπάρχει) και ζητήστε από κάποιον ειδικό να σας δείξει τα συστήματα τηλεπικοινωνιών που χρησιμοποιούν.

Οργανώστε την επίσκεψη, πριν πάτε. Τι σας ενδιαφέρει να μάθετε;

Μήπως **πριν την επίσκεψη** θα ήταν καλύτερα να έχετε συγκεντρώσει και συζητήσει κάποια στοιχεία για τις τηλεπικοινωνίες;

Ποιες απορίες σας δημιουργήθηκαν κατά την αρχική προετοιμασία;

Τι σκέφτεστε να κάνετε **κατά την επίσκεψη**;

Πώς θα λύσετε τις απορίες που έχουν δημιουργηθεί;

Μετά την επίσκεψη, στο σχολείο (την ίδια ή τις επόμενες ημέρες) τι θα κάνετε τα στοιχεία που συγκεντρώσατε; Θα τα συζητήσετε - επεξεργαστείτε δουλεύοντας σε ομάδες;

Θα παρουσιάσετε το υλικό που συγκεντρώσατε;

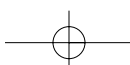

10. «Συναρμολόγησε» (συνδέοντας με γραμμές) το πιο κάτω υπολογιστικό σύστημα.

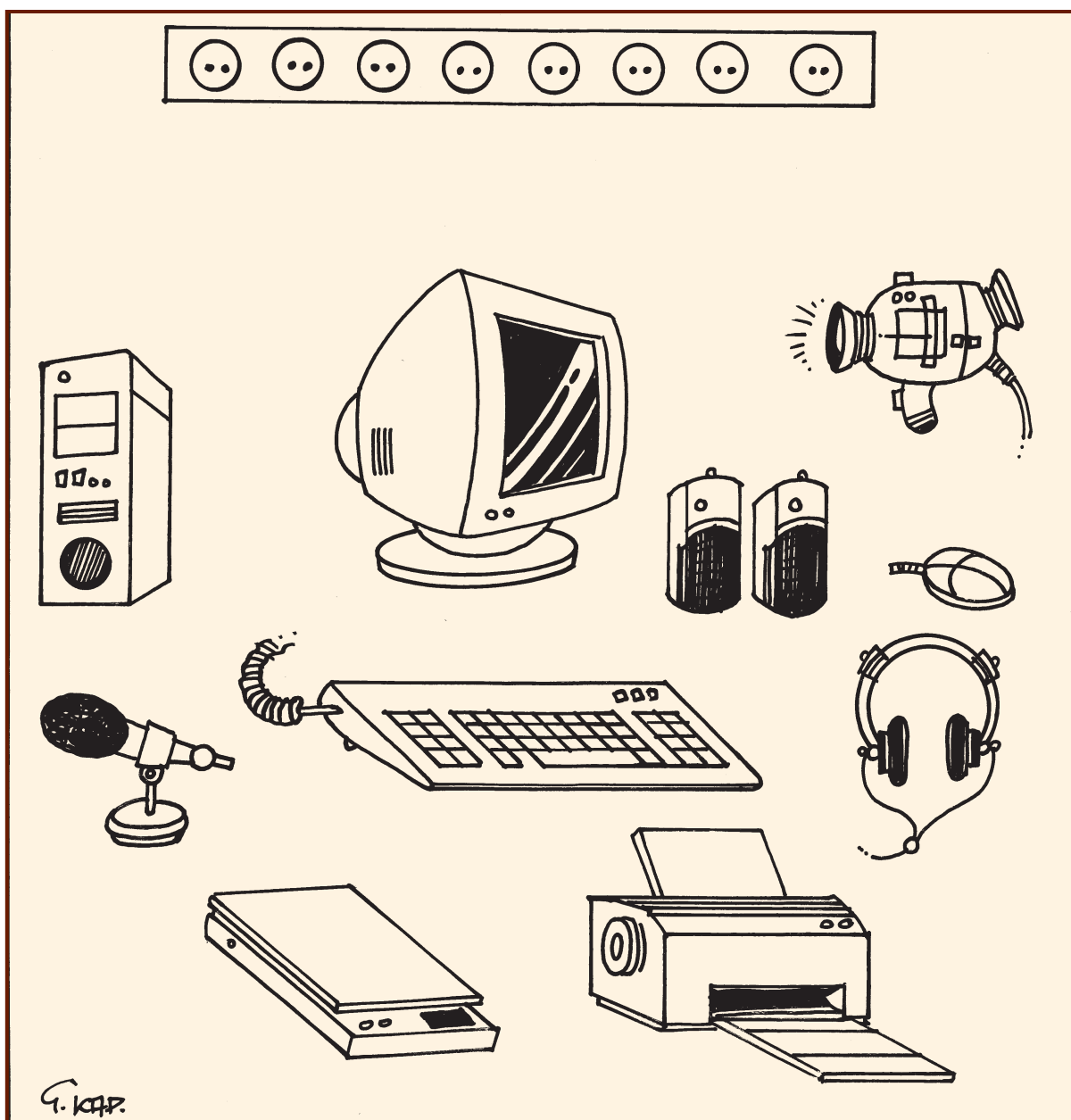

Αν μπορείτε ονομάστε τα μέρη, τις μονάδες όπως λέγονται, του υπολογιστή. Ζητήστε τη βοήθεια του δασκάλου σας, του δασκάλου των Αγγλικών και των γονέων σας για να βρείτε αυτές τις ονομασίες στα Ελληνικά, στα Αγγλικά (κάποιες από αυτές), καθώς και το ρόλο της κάθε μονάδας.

Σεισμοί και μέτρα προστασίας

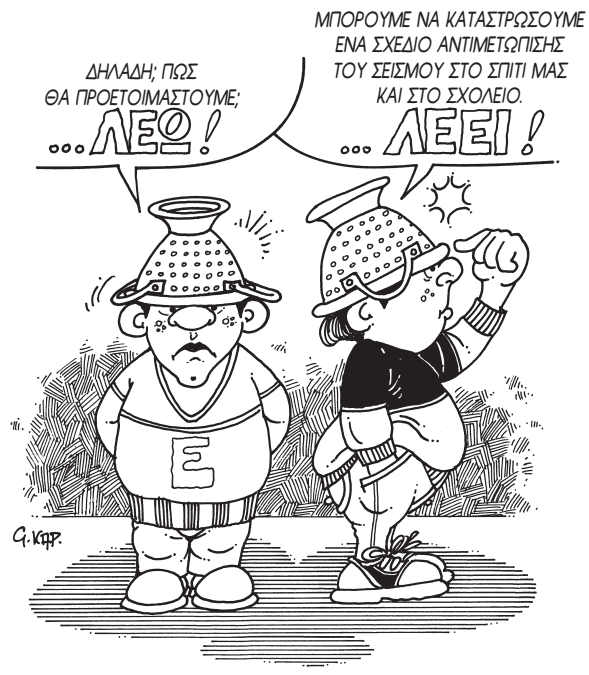

Οδηγίες¹ προετοιμασίας για την αντιμετώπιση των σεισμών

- **Εντοπίστε** σε κάθε δωμάτιο του σπιτιού σας **ένα ασφαλές σημείο** στο οποίο θα καταφύγετε σε περίπτωση σεισμού. Αυτό μπορεί να είναι ένα σταθερό τραπέζι ή γραφείο, κάτω από το οποίο μπορείτε να καταφύγετε, ή ένας εσωτερικός τοίχος από τον οποίο τίποτα δεν μπορεί να πέσει και να σας χτυπήσει.
- **Οργανώστε** με την οικογένειά σας **ασκήσεις ετοιμότητας** “ΠΕΦΤΩ, ΚΑΛΥΠΤΟΜΑΙ, ΚΡΑΤΙΕΜΑΙ”, τουλάχιστον δύο φορές το χρόνο. Καλυφθείτε κάτω από ένα σταθερό τραπέζι ή γραφείο, κρατηθείτε και προστατέψτε τα μάτια σας πιέζοντας το πρόσωπό σας πάνω στο μπράτσο του χεριού σας. Αν δεν υπάρχει κάποιο τραπέζι ή γραφείο εκεί κοντά, καθίστε στο πάτωμα με την πλάτη ακουμπισμένη σ’ έναν εσωτερικό τοίχο μακριά από παράθυρα, βιβλιοθήκες ή ψηλά έπιπλα που μπορούν να πέσουν πάνω σας.
- **Αποφασίστε** όλοι μαζί στην οικογένεια **να δημιουργήσετε** ένα “**σύνδεσμο επαφής**” με κάποιο συγγενή ή φίλο σε άλλη πόλη. Σε περίπτωση καταστροφών πολλές φορές είναι πιο εύκολο να τηλεφωνήσετε σε άλλη πόλη. Μέλη της οικογένειας που δε βρίσκονται στο σπίτι την ώρα του σεισμού είναι πιο εύκολο να επικοινωνήσουν με το “σύνδεσμο επαφής” παρά με το ίδιο το σπίτι.

Συμβουλευίστε τους γονείς σας να πάρουν τα παρακάτω μέτρα ασφαλείας:

- ✓ **Να στερεώσουν** στον τοίχο βιβλιοθήκες, σύνθετα με γυαλικά και άλλα ψηλά έπιπλα.
- ✓ **Να τοποθετήσουν** σύρτες ή άλλες ασφάλειες στα ντουλάπια, για να μην ανοίγουν εύκολα.
- ✓ **Να δέσουν** με σύρματα το θερμοσίφωνα στον τοίχο. Αν ο θερμοσίφωνας είναι στο πατάρι, να βάλουν σύρτη στο πορτάκι που οδηγεί στο πατάρι.
- ✓ **Να παρακολουθήσουν** μαθήματα Πρώτων Βοηθειών στο τοπικό παράρτημα του Ερυθρού Σταυρού.
- ✓ **Να εκπαιδευτούν** από την τοπική Πυροσβεστική Υπηρεσία στον τρόπο χρήσης του πυροσβεστήρα.

1. Οι προτεινόμενες οδηγίες προέρχονται από τους Εθελοντές Κοινωνικής Πρόνοιας, του Ελληνικού Ερυθρού Σταυρού, από το Τμήμα Θεσσαλονίκης, <http://www.magnet.gr/volsocwork>

Βοηθήστε τους γονείς σας να ετοιμάσουν ένα κουτί έκτακτης ανάγκης για το σπίτι και για το αυτοκίνητο, το οποίο πρέπει να περιέχει:

- Κουτί Πρώτων Βοηθειών και αναγκαία φάρμακα.
- Κονσέρβες και ανοιχτήρι για κονσέρβες.
- Τουλάχιστον δύο λίτρα νερό για κάθε άτομο.
- Προστατευτικά ρούχα: αδιάβροχο, κουβέρτα ή υπνόσακο (sleeping bag).
- Ραδιόφωνο και φακό που να λειτουργούν με μπαταρίες.
- Απαραίτητα αντικείμενα για μωρά (πιπίλα, πάνες, μπιμπερό), για άτομα τρίτης ηλικίας (μπαστούνι, πάνες) καθώς και για άτομα με ειδικές ανάγκες ή για άτομα που δεν μπορούν να μετακινηθούν.
- Γραπτές οδηγίες για το πώς και από πού κλείνουν οι βάνες του νερού και η γενική ασφάλεια του ηλεκτρικού ρεύματος. Μπορεί να σας ζητήσουν οι αρχές να τα κλείσετε.



...ΚΑ-ΚΑ-ΚΑΛΥΦΘΕΙΤΕΞΕ!...

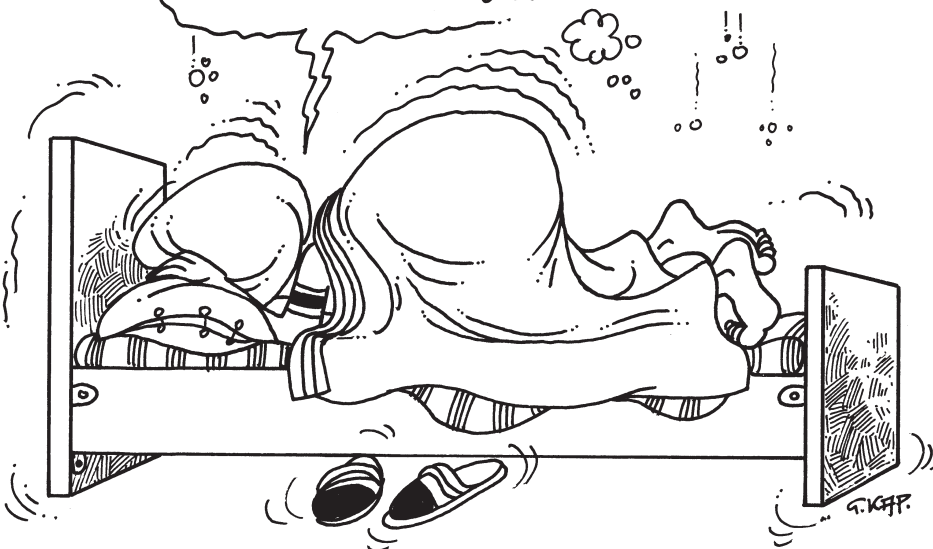



Τι κάνουμε μόλις αρχίσουν οι δονήσεις...

- ★ ΠΕΦΤΩ, ΚΑΛΥΠΤΟΜΑΙ, ΚΡΑΤΙΕΜΑΙ! Μετακινηθείτε μόνο μερικά βήματα στο πιο κοντινό ασφαλές σημείο. Παραμείνετε μέσα στο σπίτι, μέχρι να σταματήσουν οι δονήσεις, και βεβαιωθείτε ότι μπορείτε να βγείτε από το σπίτι με ασφάλεια. Παραμείνετε μακριά από τα παράθυρα. Σε πολυκατάστημα ή σε σύγχρονο κτίριο με γραφεία είναι πιθανόν να ακούσετε το συναγερμό φωτιάς και το σύστημα πυρόσβεσης μπορεί να τεθεί σε λειτουργία κατά τη διάρκεια των δονήσεων.
- ★ Αν είστε στο κρεβάτι, κρατηθείτε και παραμείνετε ξαπλωμένοι προστατεύοντας το κεφάλι σας με το μαξιλάρι.
- ★ Αν είστε εκτός σπιτιού, βρείτε ένα ανοιχτό μέρος μακριά από κτίρια, δέντρα και κολόνες ηλεκτρικού ρεύματος. Καθίστε στο έδαφος.
- ★ Αν είστε στο αυτοκίνητο, πείτε στον οδηγό να μειώσει ταχύτητα και να οδηγήσει το αυτοκίνητο σε ένα ανοιχτό μέρος μακριά από κτίρια, δέντρα και κολόνες ηλεκτρικού ρεύματος. Παραμείνετε μέσα στο αυτοκίνητο, μέχρι να σταματήσουν οι δονήσεις.

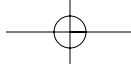

Μόλις σταματήσουν οι δονήσεις...

- ✘ Ελέγξτε τον εαυτό σας και τους άλλους για τυχόν τραύματα. Προστατευθείτε από περαιτέρω κινδύνους φορώντας μακρύ παντελόνι, πουκάμισο με μακρύ μανίκι, γερά, κλειστά παπούτσια και γάντια εργασίας.
- ✘ Προσπαθήστε να προσφέρετε Πρώτες Βοήθειες σε αυτούς που είναι σοβαρά τραυματισμένοι.
- ✘ Ελέγξτε εάν υπάρχουν μικρές φωτιές και σβήστε τις.
- ✘ Κλείστε την παροχή του γκαζιού-φυσικού αερίου για αποφυγή διαρροής.
- ✘ Κατεβάστε την ασφάλεια του ηλεκτρικού ρεύματος. Εάν διαπιστώσετε ότι ηλεκτρικές συσκευές, όπως τηλεόραση, στερεοφωνικό, επιτραπέζιο φωτιστικό, υπολογιστές, οθόνες υπολογιστών κτλ., έχουν πέσει στο πάτωμα (σπασμένες ή άθικτες) ή εάν ηλεκτρικά καλώδια έχουν σπάσει το σοβά και εξέχουν από τους τοίχους, αποσυνδέστε τις συσκευές από τις πρίζες τους. Στη συνέχεια ανεβάστε την ασφάλεια του ηλεκτρικού ρεύματος, σιγουρευτείτε ότι δεν υπάρχουν βλάβες στα ηλεκτρικά καλώδια των τοίχων και, αργότερα, ελέγξτε μία-μία τις ηλεκτρικές συσκευές.
- ✘ Βγείτε από το σπίτι ή το διαμέρισμα χρησιμοποιώντας μόνο τις ΣΚΑΛΕΣ, όσο ψηλά και αν είστε. Αν χρησιμοποιήσετε τον ανελκυστήρα, υπάρχει κίνδυνος να εγκλωβιστείτε σε μετασεισμική δόνηση.
- ✘ Παρακολουθήστε το φορητό ραδιόφωνο για οδηγίες.

Σχεδιάστε και παραμείνετε σε ετοιμότητα

Σεισμοί μπορεί να συμβούν οπουδήποτε και οποτεδήποτε χωρίς προειδοποίηση. Ενήλικες και παιδιά στο σπίτι πρέπει να γνωρίζουν τι θα κάνουν, όταν έρθει η ώρα του σεισμού, αφού προηγουμένως καταστρώσουν ένα συγκεκριμένο «**Σχέδιο Αντιμετώπισης του Σεισμού**» με βάση τις παρακάτω οδηγίες:

- ❖ **Επιλέξτε ένα ή περισσότερα ασφαλή σημεία σε κάθε δωμάτιο του σπιτιού σας.** Κάντε ασκήσεις ετοιμότητας “ΠΕΦΤΩ, ΚΑΛΥΠΤΟΜΑΙ, ΚΡΑΤΙΕΜΑΙ” σε κάθε σημείο.

Γράψτε την τοποθεσία ασφαλών σημείων σε κάθε δωμάτιο του σπιτιού σας:

Υπνοδωμάτιο γονιών:

Υπνοδωμάτιο παιδιών:

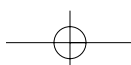

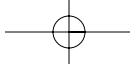

Σαλόνι:

Κουζίνα:

Άλλα δωμάτια:

- Επιλέξτε ένα συγγενή ή φίλο σε άλλη πόλη ως “σύνδεσμο επαφής”.

Σύνδεσμος επαφής:

Τηλέφωνο:

- Ετοιμάστε το Κουτί Έκτακτης Ανάγκης

Τοποθεσία κουτιού μέσα στο σπίτι:

Ημερομηνία λήξης των ειδών που εμπεριέχει:

Μικρότερο κουτί στο αυτοκίνητο:

- Διδάξτε σε κάθε μέλος της οικογένειας πώς να κλείνει τις παροχές νερού, (γκαζιού -φυσικού αερίου, αν υπάρχει) καθώς και τη γενική ασφάλεια του ηλεκτρικού ρεύματος.

Τοποθεσία που βρίσκονται οι βάνες για το γκάζι, φυσικό αέριο και το νερό καθώς και η γενική ασφάλεια ηλεκτρικού ρεύματος:

.....

.....

- **Να ελέγξετε** εάν έχουν τοποθετηθεί σύρτες ή άλλες ασφάλειες στα ντουλάπια, εάν έχουν βιδωθεί βιβλιοθήκες, έπιπλα με γυαλικά και ψηλά έπιπλα στον τοίχο ή εάν έχουν στερεωθεί καλά τα αντικείμενα που μπορεί να πέσουν (τηλεόραση, βιβλία, ηλεκτρονικοί υπολογιστές κτλ.).

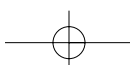

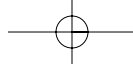

ΦΥΣΙΚΟ ΠΕΡΙΒΑΛΛΟΝ - ΟΙΚΟΛΟΓΙΑ



**ΦΥΣΙΚΟ
ΠΕΡΙΒΑΛΛΟΝ
- ΟΙΚΟΛΟΓΙΑ**

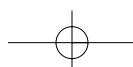



Σκέψεις για το περιβάλλον



1. Σχέδιο εργασίας για ένα «περιβαλλοντικό» θέμα.

Στον τόπο σου υπάρχουν ερεθίσματα, γνώσεις και πληροφορίες που σχετίζονται άμεσα ή έμμεσα με το περιβάλλον. Ορισμένα απ' αυτά μπορείτε να τα **αναζητήσετε** παρακολουθώντας ειδήσεις ή αφιερώματα σε τοπικά κανάλια, διαβάζοντας εφημερίδες ή έντυπα της περιοχής σας, συζητώντας ή ακούγοντας ειδικούς που ασχολούνται με το περιβάλλον. Παρακολουθώντας γενικότερα τα νέα του τόπου σας, επιλέξτε ένα «περιβαλλοντικό» θέμα (π.χ. νερό, ζώα απειλούμενα με εξαφάνιση κτλ.).

Αφού χωριστείτε σε ομάδες, σύμφωνα με τα ενδιαφέροντά σας, προσπαθήστε να προσεγγίσετε το θέμα που επιλέξατε από **διαφορετική αφετηρία η κάθε ομάδα**. Να ένα ενδεικτικό παράδειγμα:

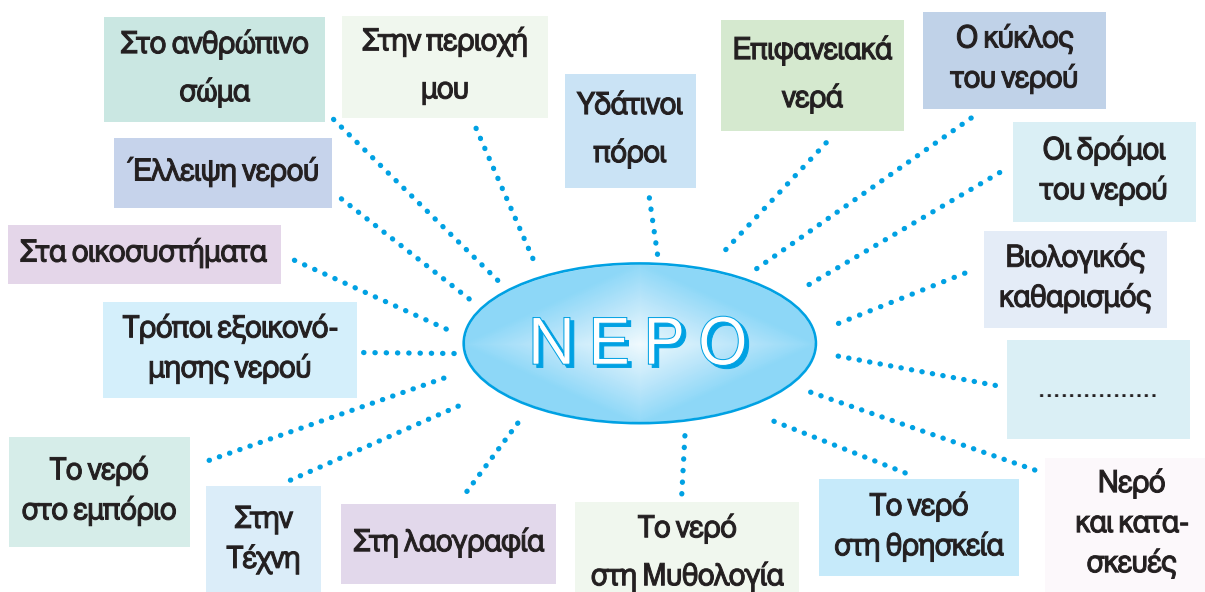

Διερευνήστε όσες περισσότερες **πηγές πληροφόρησης** μπορείτε. Ζητήστε τη **συνεργασία των γονέων σας**. Συγκεντρώστε, επεξεργαστείτε και ταξινομήστε τα στοιχεία. Οι ομάδες θα πρέπει να **επικοινωνείτε** μεταξύ σας και να **συνδέετε** αν υπάρχει η δυνατότητα, τα επιμέρους στοιχεία, που βρίσκετε.

Όταν **αξιολογήσετε** και κάνετε την **τελική σύνθεση** στα στοιχεία που συγκεντρώσατε και αφού **αναζητήσετε και προτείνετε λύσεις** για τα πιθανά προβλήματα, **παρουσιάστε** το σύνολο της δουλειάς σας, στην **τοπική κοινωνία**, με όποιους τρόπους θέλετε (έκθεση, ενημερωτικά φυλλάδια, θεατρικά δρώμενα κτλ.).

2. Σπαταλάτε ή εξοικονομείτε ενέργεια;

Πιο κάτω, αναφέρονται ορισμένες γνώσεις που πρέπει να έχει κανείς, καθώς και κάποια μέτρα που πρέπει να παίρνει για την εξοικονόμηση της ενέργειας¹.

Σημειώστε με Χ τις ενέργειες που κάνετε. Ζητήστε τη βοήθεια των γονέων σας για να απαντήσετε.

1. Φροντίζετε να αξιοποιείτε με τον καλύτερο τρόπο την ηλιακή ενέργεια για τη θέρμανση του σπιτιού σας το χειμώνα;

Ναι _____ Όχι _____ Δεν ξέρω _____

2. Ανοίγετε τις κουρτίνες, για να αφήσετε τον ήλιο να μπει μέσα στο σπίτι και να το ζεστάνει;

Ναι _____ Όχι _____ Δεν ξέρω _____

3. Το βράδυ κλείνετε τα εξώφυλλα των παραθύρων και τις κουρτίνες, για να μη φεύγει γρήγορα η θερμότητα;

Ναι _____ Όχι _____ Δεν ξέρω _____

4. Προσέχετε τις χαραμάδες, για να μη φεύγει η θερμότητα;

Ναι _____ Όχι _____

Δεν ξέρω _____

5. Το καλοκαίρι κατεβάζετε τις τέντες και κλείνετε τα εξώφυλλα των παραθύρων την ημέρα, για να προστατεύεται το σπίτι από τον ήλιο;

Ναι _____ Όχι _____

Δεν ξέρω _____

6. Το βράδυ ανοίγετε τα παράθυρα, για να δημιουργούνται ρεύματα και να δροσίζεται το σπίτι;

Ναι _____ Όχι _____

Δεν ξέρω _____

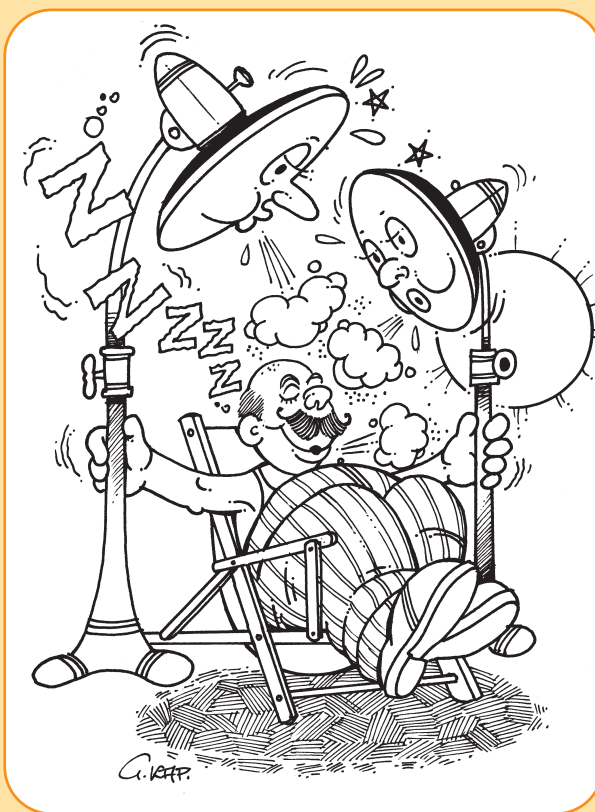

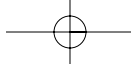

7. Ξέρετε ότι ένας ανεμιστήρας καταναλώνει τόση ενέργεια όση και ένας κοινός λαμπτήρας φωτισμού; Χρησιμοποιείτε ανεμιστήρα;
Ναι _____ Όχι _____
8. Ξέρετε ότι η καλύτερη θέση για έναν ανεμιστήρα είναι η οροφή;
Ναι _____ Όχι _____ Δεν ξέρω _____
9. Φροντίζετε τα παράθυρα να είναι κλειστά, όταν λειτουργεί σύστημα ψύξης ή θέρμανσης, ώστε να μη χάνετε πολύτιμη ενέργεια;
Ναι _____ Όχι _____ Δεν ξέρω _____
10. Στο σπίτι σας έχετε μόνωση και διπλά τζάμια, για να έχει μικρότερες απώλειες θερμότητας το χειμώνα και να είναι πιο δροσερό το καλοκαίρι;
Ναι _____ Όχι _____ Δεν ξέρω _____
11. Κλείνετε τα φώτα στο δωμάτιο, όταν δεν είναι απαραίτητα;
Ναι _____ Όχι _____ Δεν ξέρω _____
12. Χρησιμοποιείτε λαμπτήρες φθορισμού που είναι πιο οικονομικοί από τους λαμπτήρες πυρακτώσεως;
Ναι _____ Όχι _____ Δεν ξέρω _____
13. Ξεσκονίζετε τους λαμπτήρες σας, για να αποδίδουν περισσότερο φως;
Ναι _____ Όχι _____ Δεν ξέρω _____
14. Έχετε τοποθετήσει τις ηλεκτρικές συσκευές στην κατάλληλη θέση του σπιτιού σας, π.χ. το ψυγείο μακριά από το θερμαντικό σώμα και την κουζίνα;
Ναι _____ Όχι _____ Δεν ξέρω _____
15. Χρησιμοποιείτε σωστά τις ηλεκτρικές συσκευές; Κλείνετε καλά την πόρτα του ψυγείου και της κουζίνας;
Ναι _____ Όχι _____ Δεν ξέρω _____
16. Ξοδεύετε άσκοπα νερό;
Ναι _____ Όχι _____ Δεν ξέρω _____
17. Χρησιμοποιείτε ζεστό νερό, ενώ δε χρειάζεται;
Ναι _____ Όχι _____ Δεν ξέρω _____

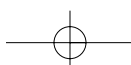

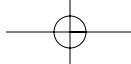

18. Επιλέγετε για τις μετακινήσεις σας, όταν είναι δυνατό, ποδήλατο, περπάτημα ή μέσα μαζικής μεταφοράς;
Ναι _____ Όχι _____ Δεν ξέρω _____
19. Προτρέπετε τους δικούς σας να μη χρησιμοποιούν άσκοπα το αυτοκίνητο;
Ναι _____ Όχι _____
20. Ενημερώνετε τους δικούς σας να συντηρούν τακτικά το αυτοκίνητο και το σύστημα θέρμανσης, γιατί αυτό βοηθά στην προστασία του περιβάλλοντος και στην εξοικονόμηση ενέργειας;
Ναι _____ Όχι _____ Δεν ξέρω _____
21. Ενημερώνετε τους γύρω σας για όσα μάθατε σχετικά με τα πλεονεκτήματα των ανανεώσιμων μορφών ενέργειας;
Ναι συχνά ____ Όχι _____ Σπάνια _____
22. Πιστεύετε ότι η κατανάλωση ενέργειας συνδέεται με τα προβλήματα του περιβάλλοντος;
Ναι _____ Όχι _____ Δεν ξέρω _____

¹ Από το «Δωδεκάλογο του μαθητή», στο βιβλίο «Η ενέργεια και οι πηγές της: Τι, πώς, γιατί,» του Κέντρου Ανανεώσιμων Πηγών Ενέργειας (ΚΑΠΕ).

Στις παραπάνω ερωτήσεις οι θετικές απαντήσεις ευνοούν μια συμπεριφορά φιλική στο περιβάλλον.

Μετρήστε τις θετικές απαντήσεις που έχετε δώσει, συσχετίστε τις με τις αρνητικές και αναζητήστε τρόπους να κάνετε τη στάση σας πιο φιλική στο περιβάλλον.

Εργαστείτε ομαδικά και φτιάξτε ένα ενημερωτικό φυλλάδιο με κείμενο, σκίτσα, ζωγραφιές, εικόνες κτλ. για θέματα εξοικονόμησης της ενέργειας.

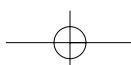

3. Η “σπαταλούπολη” και η “οικονομούπολη”

Με αφορμή τις ερωτήσεις που μόλις απαντήσατε, αλλά και άλλες δικές σας σκέψεις, δημιουργήστε ένα θεατρικό δρώμενο στο οποίο θα πρωταγωνιστούν οι πολίτες δύο πόλεων, της “σπαταλούπολης” και της “οικονομούπολης”. Στη μια, την “οικονομούπολη”, οι πολίτες διαχειρίζονται σωστά την ενέργεια (χρησιμοποιούν ποδήλατα, δεν ανάβουν άσκοπα τα φώτα, αγοράζουν ακριβώς ό,τι χρειάζονται, δεν πετούν φαγητά κ.ά.), ενώ στην άλλη, τη “σπαταλούπολη”, κάνουν ακριβώς τα αντίθετα (αγοράζουν πολλά πράγματα, ενώ δεν τα χρειάζονται, χρησιμοποιούν άσκοπα την ενέργεια κ.ά.).

Μόλις το ολοκληρώσετε παρουσιάστε το στο σχολείο, στους γονείς και στους φίλους σας.



Φωτό: Μανούσου Ε.

Το «κροκοδειλάκι» στη Δήλο

4. Οι βιότοποι της περιοχής μου

Στη Μύκονο, στη Δήλο, στη Νάξο, στην Πάρο, στην Αντίπαρο αλλά και σε μερικά ακόμα νησιά του Αιγαίου είναι εντυπωσιακή η παρουσία ενός μικρού ερπετού, που ονομάζεται «κροκοδειλάκι», ή «κροκοδειλί». Πρόκειται για ένα είδος σαύρας και συναντάται μόνο σε ορισμένα νησιά του Αιγαίου.

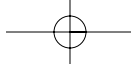

Ο Ηρόδοτος αναφέρει ότι οι αρχαίοι Αιγύπτιοι ονόμαζαν αυτές τις σαύρες «χάμψες» (Ευτέρπη 69 & Μελπομένη 154).

Αναζητήστε στοιχεία σχετικά με **χαρακτηριστικά ζώα ή φυτά που βρίσκονται σε βιότοπους της περιοχής σας**. Από ποιους παράγοντες εξαρτάται η ζωή τους; Τι σχέση έχουν μεταξύ τους;

5. Κάνοντας έναν περίπατο στη γειτονιά σας ή στην ευρύτερη περιοχή σας, ανακαλύψτε και καταγράψτε τα αλούλια, τους κήπους, τα ρέματα και ό,τι άλλο μπορεί να φιλοξενεί χλωρίδα (σύνολο φυτών) και πανίδα (σύνολο ζώων).

Σε τι κατάσταση βρίσκεται αυτός ο μικρός ή μεγάλος χώρος πράσινου; Μήπως είναι εγκαταλειμμένος; Τι δραστηριότητες γίνονται εκεί; Ποια δέντρα και γενικά ποια φυτά έχει; Τα γνωρίζετε; Μπορείτε να συγκεντρώσετε περισσότερα στοιχεία; Μήπως υπάρχουν πουλιά ή άλλα ζώα; Τι μπορείτε να διαπιστώσετε για την εδαφοπανίδα του (μυρμήγκια, σκουλήκια κτλ.);

Υιοθετήστε αυτό το χώρο ή τμήμα του, φροντίστε τον, φτιάξτε ενημερωτικές πινακίδες, αν χρειάζεται. Επικοινωνήστε με τοπικούς φορείς, δημιουργήστε το δικό σας φυλλάδιο που θα ενημερώνει σχετικά.

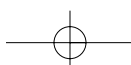

Φυσικός πλούτος, ενέργεια και πολιτισμός

1. Ποιες πηγές ενέργειας χρειάζονται οι παρακάτω συσκευές, για να λειτουργήσουν;

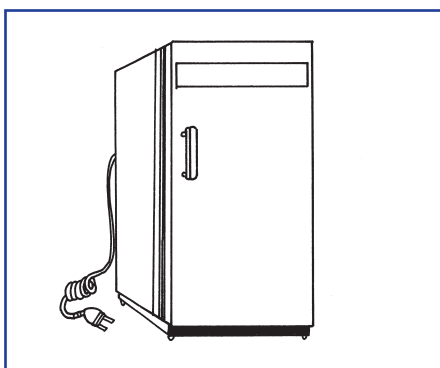
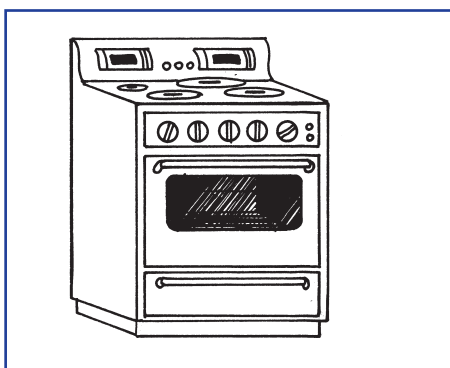
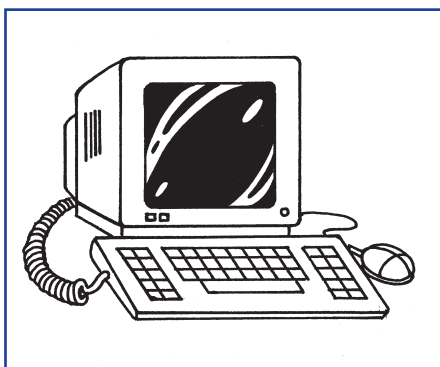
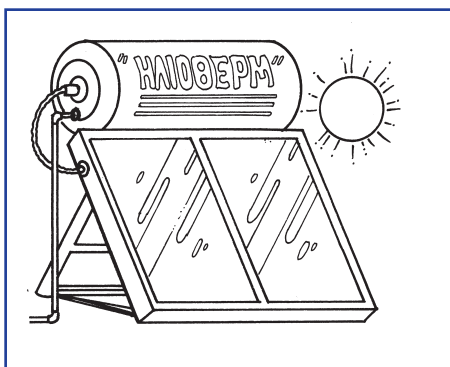
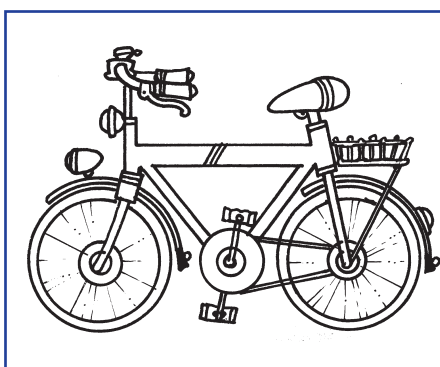
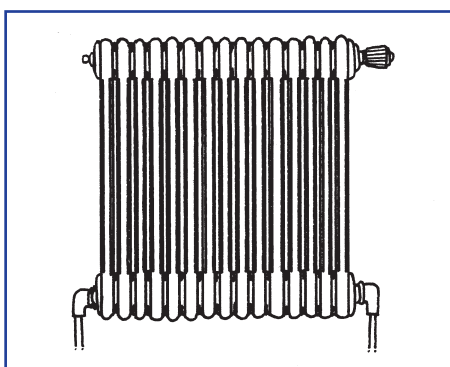

2. Ημερολόγιο κατανάλωσης ηλεκτρικής ενέργειας

Βρείτε πού είναι ο μετρητής της Δ.Ε.Η. στο σπίτι και στο σχολείο σας. **Χωριστείτε σε ομάδες** και με τη βοήθεια του δασκάλου και των γονέων σας **κρατήστε σημειώσεις** για την ενέργεια που καταναλώνετε στο σπίτι και στο σχολείο. **Παρακολουθήστε** τους μετρητές (ο καθένας του σπιτιού του και όλοι μαζί του σχολείου) για δύο μήνες, κάνοντας μετρήσεις μια φορά την εβδομάδα. Στη συνέχεια **προσπαθήστε να περιορίσετε την κατανάλωση της ενέργειας** στο σχολείο και στο σπίτι. (Συμβουλευτείτε και το ερωτηματολόγιο «σπαταλάτε ή εξοικονομείται ενέργεια» από προηγούμενες σελίδες). **Μετρήστε πάλι** μετά από δύο μήνες και **διαπιστώστε** τις πιθανές διαφορές στην κατανάλωση ηλεκτρικής ενέργειας.



- 3.** Σύμφωνα με έγκυρες επιστημονικές έρευνες ο “χρόνος ζωής” των κυριότερων ορυκτών πρώτων υλών και ορυκτών καυσίμων, όπως είναι το πετρέλαιο, το φυσικό αέριο, ο άνθρακας κ.ά., δεν ξεπερνά τις μερικές δεκάδες χρόνια, ανάλογα βέβαια και με το ρυθμό κατανάλωσής τους. Για παράδειγμα, αν οι ποσότητες άντλησης του πετρελαίου έμεναν σταθερές στα επίπεδα του 1989, εκτιμάται ότι θα είχαμε πετρέλαιο μόνο για σαράντα ακόμη χρόνια.

Ας λάβουμε τα μέτρα μας έγκαιρα!

Ετοιμάστε ένα φυλλάδιο, μια αφίσα, μια ραδιοφωνική εκπομπή, μια εφημερίδα ή ό,τι άλλο θέλετε, **για να ενημερώσετε τους συμμαθητές και τους γονείς σας για το πρόβλημα της εξάντλησης των φυσικών πόρων.**

Εργαστείτε σε ομάδες και προτείνετε τρόπους εξοικονόμησης ενέργειας και λύσεις φιλικές προς το περιβάλλον.

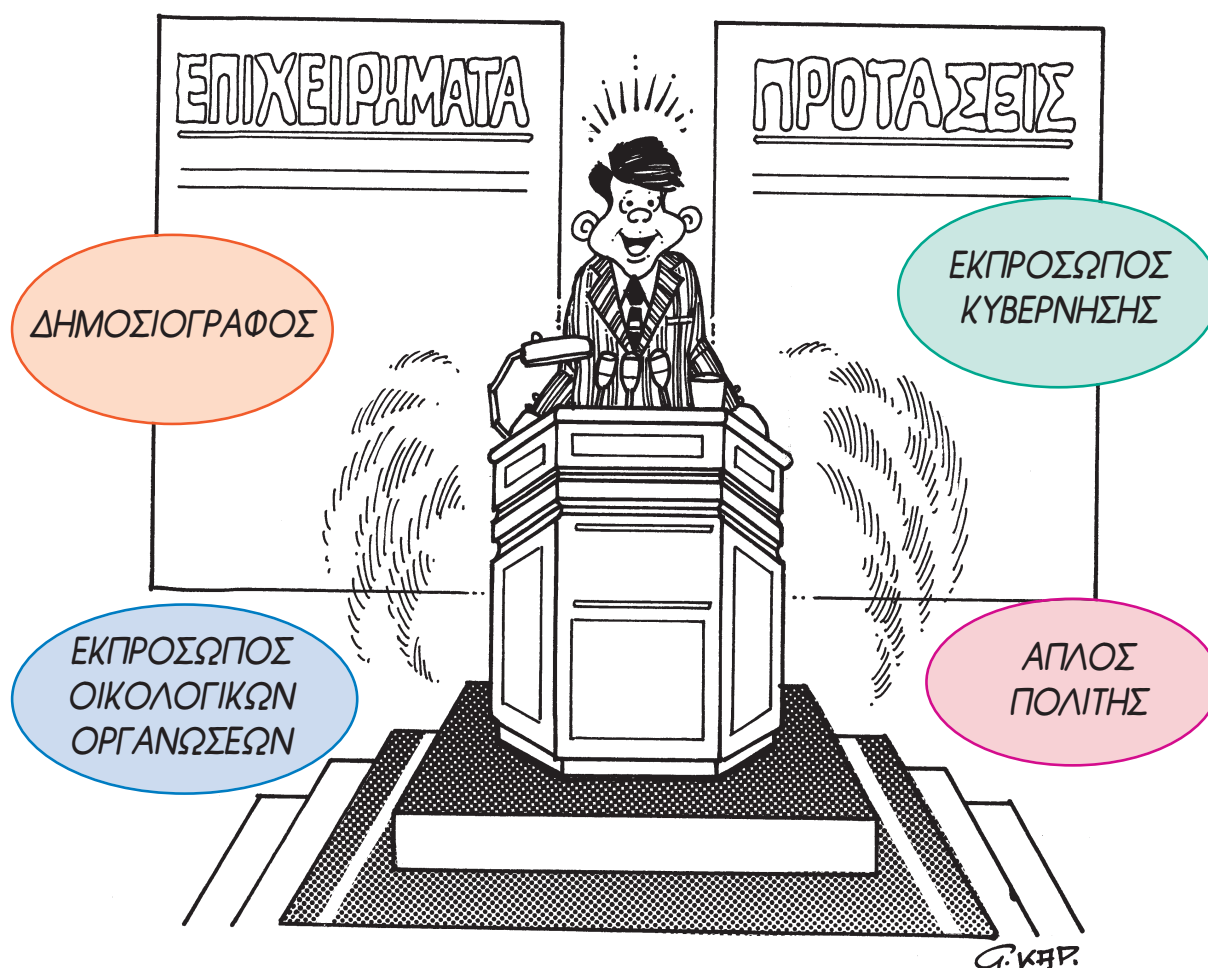

4. Έτος 2030. Η κατάσταση είναι κρίσιμη, οι φυσικοί πόροι εξαντλούνται.

Παίρνετε μέρος σε μια δημόσια συζήτηση ή σε μια εκπομπή γι' αυτό το θέμα.

Εργαστείτε ομαδικά και διαλέξτε ο καθένας ένα ρόλο, για παράδειγμα, του δημοσιογράφου, του εκπροσώπου της κυβέρνησης, κάποιου υπουργού, ενός εκπροσώπου οικολογικής οργάνωσης ή ενός απλού πολίτη και ετοιμάστε τα επιχειρήματα και τις προτάσεις σας για τη συζήτηση.

Αφού προετοιμάσετε κατάλληλα το ρόλο σας, να παρουσιάσετε τη συζήτηση στην τάξη.

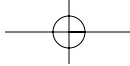

NARKΩΤΙΚΑ



NARKΩΤΙΚΑ





Το δωμάτιο με τις πεταλούδες



*Γνωρίζω τον εαυτό μου, νιώθω όμορφα
και δε χρειάζομαι εξαρτήσεις*

1. Γράψε τις σκέψεις και τα συναισθήματά σου για τα πράγματα, τις καταστάσεις ή τις ενέργειες που σε κάνουν να νιώθεις όμορφα.
(Αν θέλεις να βρεις περισσότερες λέξεις που εκφράζουν συναισθήματα, κοίταξε στο κεφάλαιο «Οικογένεια» αυτού του βιβλίου)

Νιώθω όμορφα όταν

.....

.....

.....

.....

.....

.....



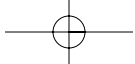

Όταν νιώθω όμορφα, αυτό το μοιράζομαι με

.....
.....
.....
.....

(Γράψε όλα τα πρόσωπα που μοιράζονται τη χαρά σου).

2. Σκέψου και γράψε τους τρόπους με τους οποίους εκδηλώνεις τη χαρά σου.

Τη χαρά μου την εκδηλώνω

.....
.....
.....

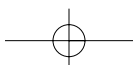
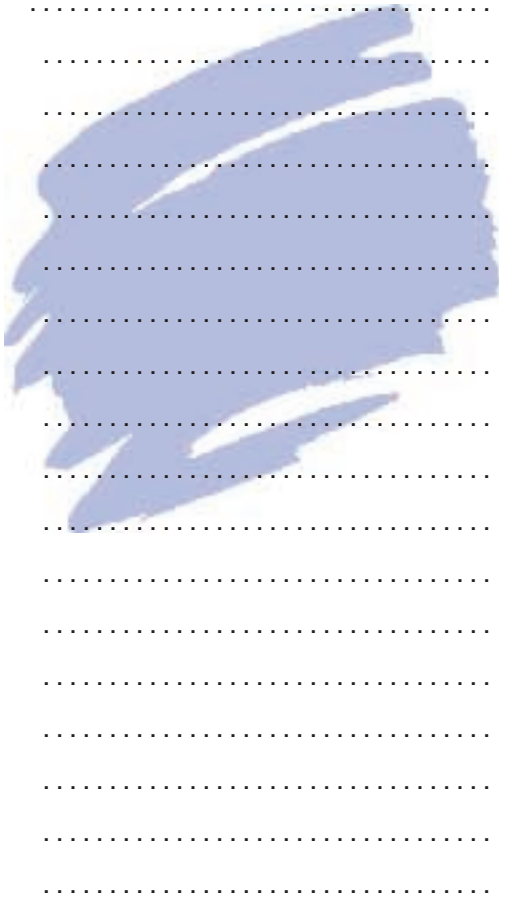

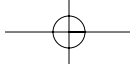

3. Ποια πράγματα σε στενοχωρούν;

Στενοχωριέμαι όταν

.....
.....
.....
.....
.....

Αισθάνομαι δυσάρεστα όταν

.....
.....
.....
.....
.....

4. Πώς αντιμετωπίζεις τη στενοχώρια ή το άγχος σου;

Όταν στενοχωριέμαι

.....
.....
.....
.....

Όταν αγχώνομαι

.....
.....
.....
.....

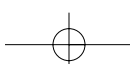

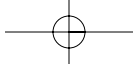

5. Τι θα έκανες για κάποιο αγαπημένο σου πρόσωπο που είναι στενοχωρημένο;

.....

.....

.....

.....

.....

.....

6. Σε ποιες περιπτώσεις νιώθεις άβολα;

.....

.....

.....

.....

.....

.....

7. Σε ποιες περιπτώσεις νιώθεις φόβο;

.....

.....

.....

.....

.....

.....

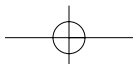

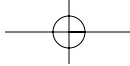

7. Πότε και με ποιους ανθρώπους νιώθεις ασφάλεια και εμπιστοσύνη;

.....
.....
.....
.....
.....

8. Πόσο σημαντικοί είναι για σένα οι φίλοι σου; Ποια πράγματα μοιράζεσαι μαζί τους (παιχνίδια, μουσική, σκέψεις, χαρές, λύπες κ.ά.);

Με τους φίλους μου μοιράζομαι

.....
.....
.....
.....
.....
.....
.....
.....
.....
.....
.....
.....
.....
.....
.....
.....
.....
.....
.....

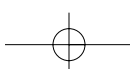

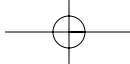

9. Σκέψου ποιοι και πόσο σ' επηρεάζουν, πριν πάρεις μια σημαντική για σένα απόφαση.

Στο παρακάτω ιστόγραμμα σημείωσε, χρωματίζοντας κάθε στήλη με όποιο χρώμα θέλεις, το βαθμό που νομίζεις ότι σε επηρεάζουν οι άλλοι. Παρατήρησε στη συνέχεια το ιστόγραμμα σου. Ποιοι ή τι σε επηρεάζει πολύ;

Παράδειγμα ιστογράμματος. (Το δικό σου ιστόγραμμα θα έχει πιο πολλούς ιστούς)

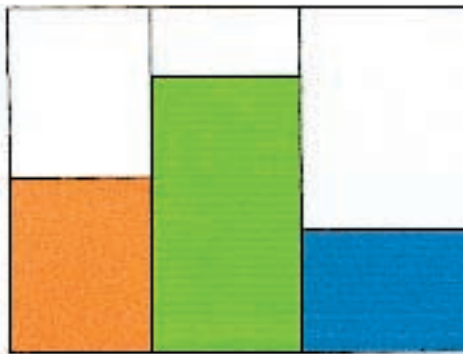

Ο εαυτός μου	Οι γονείς	Τα αδέρφια	Οι φίλοι	Οι δάσκαλοι	Περιοδικά	Τηλεόραση	Άλλο...

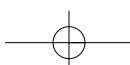

10. Ο Κώστας λέει ότι θα ήθελε να είναι πάντα χαρούμενος. Δε θέλει να σκέφτεται τις δυσκολίες και τις στενοχώριες, νομίζει ότι δεν τις αντέχει. Η Ελένη, η Δήμητρα και ο Σταμάτης, που είναι φίλοι του, λένε ότι κανείς δε θέλει τη στενοχώρια, αλλά στη ζωή συμβαίνει συχνά να στενοχωριέται ή να αγχώνεται κανείς. Οι γονείς τους μάλιστα λένε πως πρέπει να μάθουμε να τα αντιμετωπίζουμε όλα αυτά.

Εσείς τι λέτε;

Συζητήστε σε μικρές ομάδες αρχικά, αλλά και με όλη την τάξη στη συνέχεια, πώς πρέπει να αντιμετωπίζει κανείς τις ευχάριστες και τις δυσάρεστες καταστάσεις της ζωής.

Οργανώστε ένα θεατρικό δρώμενο, όπου παίζοντας τους ρόλους που εσείς θα αποφασίσετε θα αντιμετωπίσετε σαν οικογένεια ή σαν ομάδα μια δυσάρεστη κατάσταση.

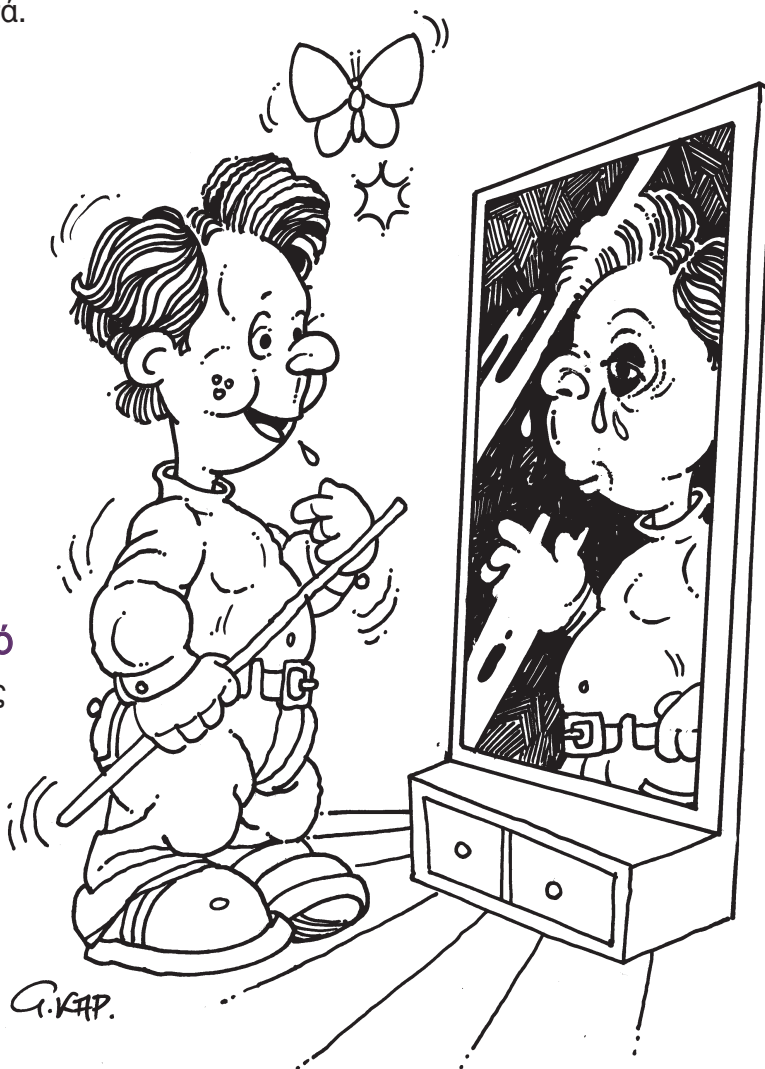

Μπορεί κάποιος να είναι συνέχεια χαρούμενος και ευτυχισμένος;

Ετοιμάστε, αφού χωριστείτε σε μικρές ομάδες, μία αφίσα με θέμα:

“ Μπορώ να αντιμετωπίζω τη χαρά, μπορώ να αντιμετωπίζω και τη λύπη ”

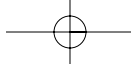

ΑΘΛΗΤΙΣΜΟΣ ΟΛΥΜΠΙΑΚΟ ΙΔΕΩΔΕΣ



**ΑΘΛΗΤΙΣΜΟΣ
ΟΛΥΜΠΙΑΚΟ
ΙΔΕΩΔΕΣ**

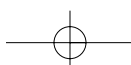

Άθληση και ψυχαγωγία

1. Ποιο από τα ομαδικά αθλήματα προτιμάς να παίζεις;

Το ομαδικό άθλημα είναι αποτέλεσμα συνεργασίας μεταξύ πολλών ανθρώπων. Σε ποιο ομαδικό άθλημα αισθάνεσαι ότι θα μπορούσες να αποδώσεις καλύτερα ως παίκτης; Σε μια ομάδα ποδοσφαίρου, καλαθοσφαίρισης (μπάσκετ), πετοσφαίρισης (βόλεϊ) ή κάτι άλλο;



Ποια είναι τα χαρακτηριστικά στοιχεία του ομαδικού αθλήματος που σε ενθουσιάζουν;

Στο ευρύτερο οικογενειακό και κοινωνικό σου περιβάλλον υπάρχουν ενήλικι που διασκεδάζουν με αθλήματα;

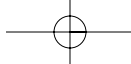

Πως διασκεδάζουν; Συμμετέχοντας, ως ερασιτέχνες αθλητές ή παρακολουθώντας απλά το άθλημα;

Συζήτησε με τους γονείς σου ποιους **κανόνες** (π.χ. διατροφής) και ποιες **συνήθειες ζωής** θα πρέπει να ακολουθεί κάποιος για να μπορεί να ασχολείται ενεργά με ένα άθλημα.

2. Φαντάσου ότι σου προσφέρονται οι παρακάτω δυνατότητες:

α) Να παρακολουθήσεις στην τηλεόραση έναν αγώνα μπάσκετ δυο μεγάλων ομάδων.

β) Να παρακολουθήσεις ένα αγώνα μπάσκετ της τοπικής ομάδας της περιοχής σου.

γ) Να παρακολουθήσεις στην τηλεόραση μια διεθνή αθλητική συνάντηση μεγάλης σημασίας (αγώνα κυπέλλου).

δ) Να συμμετάσχεις σε έναν αθλητικό αγώνα της τάξης σου με την αντίστοιχη τάξη γειτονικού σχολείου.

Αν υποθετικά μπορούσες να πραγματοποιήσεις μόνο δύο επιλογές από τις τέσσερις, ποιες θα ήταν αυτές κατά σειρά προτίμησης;

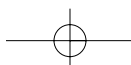
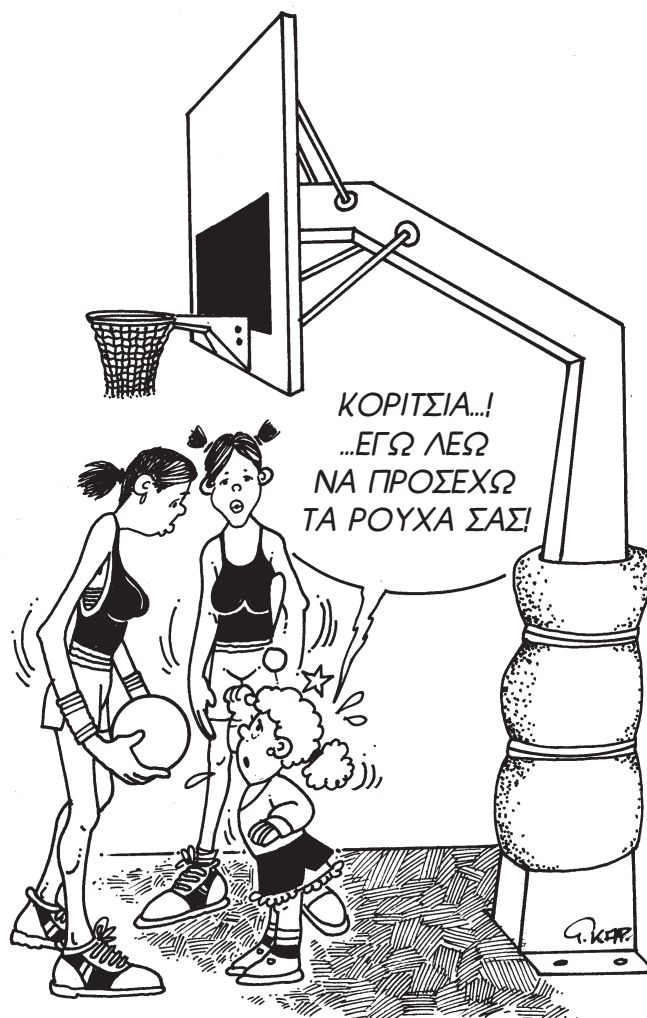

Προσπάθησε **να προβλέψεις** τις αντίστοιχες επιλογές για ένα συμμαθητή σου και το ίδιο να κάνει αυτός για σένα. Καταγράψτε τις προβλέψεις σας και, αφού τις ανταλλάξετε, συζητήστε κατά πόσο αυτές ήταν σωστές.

3. Η Ελλάδα είναι από τις ελάχιστες χώρες στον κόσμο που έχουν πάρει μέρος σε όλες τις Ολυμπιάδες. Τα τελευταία χρόνια μάλιστα, οι αθλητές μας σημείωσαν σημαντικές επιτυχίες και κατέκτησαν αρκετά ολυμπιακά μετάλλια.

Εργαζόμενοι σε ομάδες, αναζητήστε **στοιχεία για σύγχρονους ολυμπιονίκες μας** και προσπαθήστε να βρείτε σε ποιες ολυμπιάδες συμμετείχαν και σε ποιο άθλημα.

4. Σπύρος Λούης

Αυτός ο άσημος, μέχρι την άνοιξη του 1986, νερούλας από το Μαρούσι συναγωνίστηκε ακόμη και αυτόν τον Φειδιππίδη σε φήμη. Στα είκοσι τρία του χρόνια (γεννήθηκε το 1873) έγινε θρύλος.



Και δεν ξανάτρεξε ποτέ. Παρ' όλα αυτά, πέθανε πάμπτωχος στο Μαρούσι, στις 27 Μαρτίου 1940.

Ο Σπύρος Λούης δεν επρόκειτο να τρέξει στο Μαραθώνιο των πρώτων σύγχρονων Ολυμπιακών Αγώνων (1896). Ο ταγματάρχης Παπαδιαμαντόπουλος, που είχε στρατιώτη το νεαρό Μαρουσιώτη, επέμενε για τη συμμετοχή του. “*Έχει γερά πνευμόνια, δεν μπορεί να χάσει*”, έλεγε και ξανάλεγε. Τελικά οι πιέσεις απέδωσαν και ο Λούης δέχθηκε να τρέξει. **Στις 29 Μαρτίου του 1896, ημέρα Παρασκευή, στις δύο το μεσημέρι** ο αγώνας άρχισε με το Σπύρο Λούη και άλλους δεκαπέντε αθλητές, τέσσερις ξένους και έντεκα Έλληνες.

Ο Λούης, αν και δεν είχε ιδέα από τεχνική και οικονομία δυνάμεων, έτρεξε υποδειγματικά. Όσο περνούσαν τα χιλιόμετρα, όσο ο αττικός ήλιος γινόταν ο μεγαλύτερος αντίπαλος των αθλητών και όσο ο δρόμος για το Καλλιμάρμαρο έμοιαζε ατελείωτος, τόσο αυτός έφτανε πιο κοντά στο στόχο του.

Περνούσε όσους είχαν απομείνει. Στο 37ο χιλιόμετρο πέρασε τον Αυστραλό Φλακ. Στους Αμπελόκηπους ήταν πρώτος. Όταν έφτασε στη Ριζάρειο Σχολή ρίχτηκε κανονιοβολισμός από το Λυκαβητό, σημάδι ότι προηγούνταν Έλληνας αθλητής. Έφιππος και κατασκοπισμένος έφτασε ο αφέτης¹ Παπαδιαμαντόπουλος στο Παναθηναϊκό Στάδιο και ανήγγειλε ότι προπορεύεται ο Λούης. Το νέο μεταδόθηκε σ' όλο το στάδιο. Εξήντα χιλιάδες άνθρωποι ξέσπασαν σε πανηγυρισμούς. Λίγα λεπτά

1. Αφέτης είναι αυτός που δίνει το σύνθημα εκκίνησης σε αγώνα δρόμου και παρακολουθεί την ομαλή διεξαγωγή του.

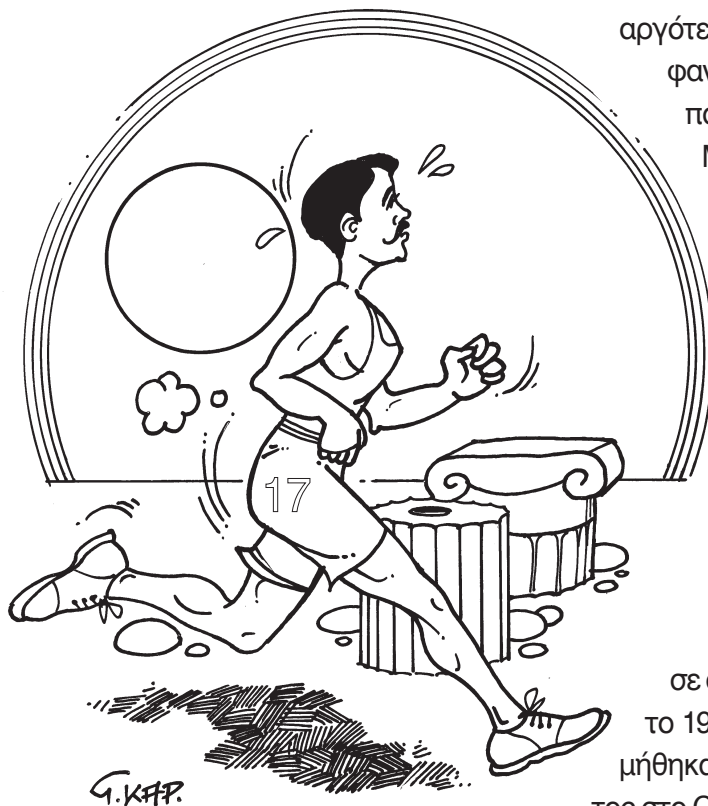

αργότερα, ένας ηλιοκαμένος νεαρός με λευκή φανέλα, με το νούμερο 17, και λευκό κοντό παντελόνι έμπαινε στο στάδιο. Ο νεαρός Μαρουσιώτης τερμάτισε πρώτος με χρόνο 2 ώρες, 58' και 50". Ο δεύτερος ήταν και αυτός Έλληνας, ο Χαρίλαος Βασιλάκος.

Δεκάδες ήταν οι προσφορές για το χρυσό Ολυμπιονίκη, που έγινε θρύλος. Ο Λούης τα αρνήθηκε όλα. Δέχτηκε μόνο ένα άλογο κι ένα κάρο, για να μεταφέρει πιο εύκολα το νερό από το Μαρούσι στην Αθήνα.

Ο "θρύλος" του 1896 δεν ξανάτρεξε σε αγώνες. Επέστρεψε στο Μαρούσι. Μόνο το 1936 στους Ολυμπιακούς Αγώνες τον θυμήθηκαν ξανά. Ντυμένος τσολιάς μπήκε πρώτος στο Ολυμπιακό Στάδιο του Βερολίνου κρατώ-

οντας την ελληνική σημαία. Τέσσερα χρόνια αργότερα πέθανε. Ήταν εξήντα επτά χρόνων. Όμως, η επιτυχία του έμεινε αθάνατη!

Συγκεντρώστε στοιχεία για το αγώνισμα του μαραθώνιου.

Πότε καθιερώθηκε ως ολυμπιακό άθλημα και σε ανάμνηση ποιου ιστορικού γεγονότος; Πόσα χιλιόμετρα είναι η απόσταση του μαραθώνιου δρόμου;

Σχεδιάστε στο χάρτη τη διαδρομή που έτρεξε ο Σπύρος Λούης. Ο Λούης τερμάτισε πρώτος το 1896 σε χρόνο 2 ώρες, 58' και 50". Οι χρυσοί Ολυμπιονίκες του μαραθώνιου, τα τελευταία χρόνια, σε πόσο χρόνο περίπου τρέχουν την ίδια απόσταση;

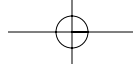

Που πιστεύεις ότι οφείλεται αυτή διαφορά;

Συζητήστε σε ομάδες (και με τη συμμετοχή του Γυμναστή του σχολείου σας, αν υπάρχει) ποια δεδομένα έχουν αλλάξει στην προετοιμασία των σημερινών αθλητών (διατροφή, προπόνηση, ψυχολογική στήριξη κτλ.) από την εποχή του Σπύρου Λούη.

Σε τι τελικά οφείλεται η νίκη του Σπύρου Λούη;

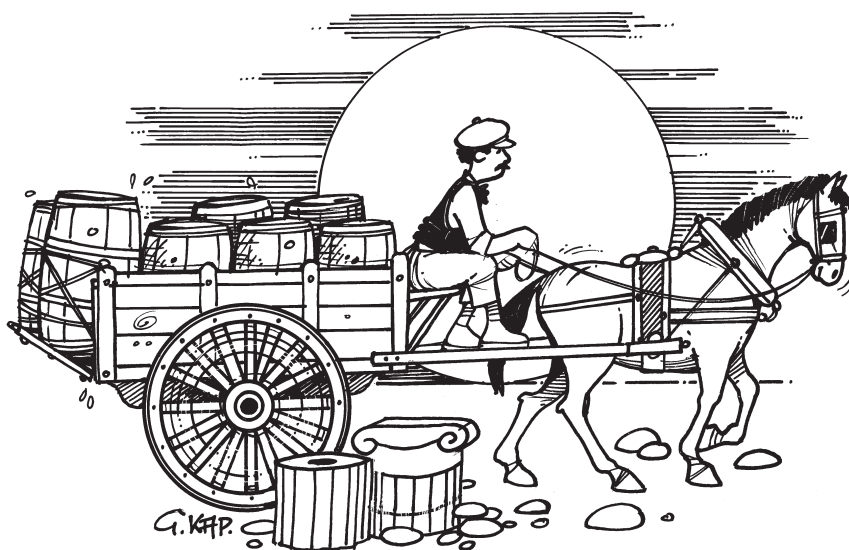

Στο μαραθώνιο τα τελευταία χρόνια αγωνίζονται συστηματικά και γυναίκες. Συνέβαινε το ίδιο και το 1896;

Γιατί;

Πόσο έχει αλλάξει από τότε ο ρόλος της γυναίκας και στους αθλητικούς χώρους;

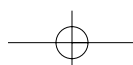

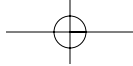

Σύγκρινε τους τρόπους με τους οποίους μεταδίδονταν τα γεγονότα κατά τη διάρκεια του 1896 με αυτούς που θα χρησιμοποιηθούν τους Ολυμπιακούς Αγώνες του 2004.

5. Το “Σπάρταθλον”



Το “Σπάρταθλον” είναι ένας διεθνής αγώνας υπεραποστάσεων που πραγματοποιείται κάθε χρόνο, στα τέλη Σεπτεμβρίου. Το σύνθημα της εκκίνησης δίνεται στην **Αθήνα** και ο τερματισμός γίνεται στη **Σπάρτη**, μπροστά στο άγαλμα του Λεωνίδα. Ο αγώνας αυτός γίνεται, όπως και ο Μαραθώνιος, για να αναβιώσει ένα ιστορικό γεγονός. Ας δούμε ποιο είναι αυτό:

Την άνοιξη του 490 π.Χ. λίγο πριν από τη μάχη του Μαραθώνα, οι Αθηναίοι είχαν μεγάλη ανάγκη από βοήθεια, για να αντιμετωπίσουν τους Πέρσες. Έστειλαν τότε στη Σπάρτη τον ημεροδρόμο τους (δρομέα μεγάλων αποστάσεων) **Φειδιππίδη**, για να ζητήσει βοήθεια από τους Σπαρτιάτες. Σύμφωνα με τον Ηρόδοτο, ο Φειδιππίδης έφτασε στη Σπάρτη **“την επόμενη ημέρα της αναχώρησής του από την Αθήνα”**.

Ο αγώνας “Σπάρταθλον” αποτελεί από το 1982 αναβίωση της προσπάθειας του Φειδιππίδη, με συμμετοχή δρομέων από πολλές χώρες του κόσμου. Η διαδρομή θεωρείται πολύ δύσκολη αφού διέρχεται από δύσβατα μονοπάτια και βουνά, δοκιμάζοντας την ανθρώπινη αντοχή. **Το έπαθλο είναι ένα στεφάνι ελιάς από τη Σπάρτη και νερό από τον ποταμό Ευρώτα.**

•• Υπολογίστε τη μέση ταχύτητα που τρέχει ένας αθλητής ο οποίος συμμετέχει στο “Σπάρταθλον”, διανύοντας μια απόσταση περίπου 250 χιλιομέτρων σε 28 ώρες.

•• Βρείτε στο χάρτη τη διαδρομή που διατρέχουν οι αθλητές στο “Σπάρταθλον”. Από ποιους νομούς και από ποια βουνά περνούν;

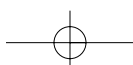

6. Σίγουρα έχεις ακούσει για τα **Τσικλητήρεια**. Τα Τσικλητήρεια οφείλουν το όνομά τους στον Κωνσταντίνο Τσικλητήρα που ήταν **χρυσός Ολυμπιονίκης μας στους Ολυμπιακούς αγώνες της Στοκχόλμης, το 1912**, στο μήκος άνευ φοράς σημειώνοντας ρεκόρ 3,37 μέτρα.

Ο Κωνσταντίνος Τσικλητήρας γεννήθηκε στην Πύλο το 1888. Κατά τους **Ολυμπιακούς Αγώνες του Λονδίνου, το 1908 ανεδείχθη Β' Ολυμπιονίκης** στο “άλμα εις ύψος” και στο “άλμα εις μήκος άνευ φοράς”. Πολέμησε στους Βαλκανικούς Πολέμους και πέθανε από μηνιγγίτιδα σε ηλικία 25 ετών.

❖ Πόσο έχουν αλλάξει τα δεδομένα στο άλμα σε μήκος από την εποχή που αγωνίστηκε ο Τσικλητήρας; Υπάρχει σήμερα το άλμα σε μήκος χωρίς φορά; Ποιες κατηγορίες υπάρχουν σήμερα σε αυτό το άθλημα;

Δοκιμάστε (με τη βοήθεια του Γυμναστή του σχολείου σας, αν υπάρχει, ή του δασκάλου σας) στην αυλή του σχολείου σας όλους τους τύπους αυτού του αθλήματος από την εποχή του Τσικλητήρα μέχρι σήμερα.

Συζητήστε για την τεχνική και άλλων αθλημάτων.

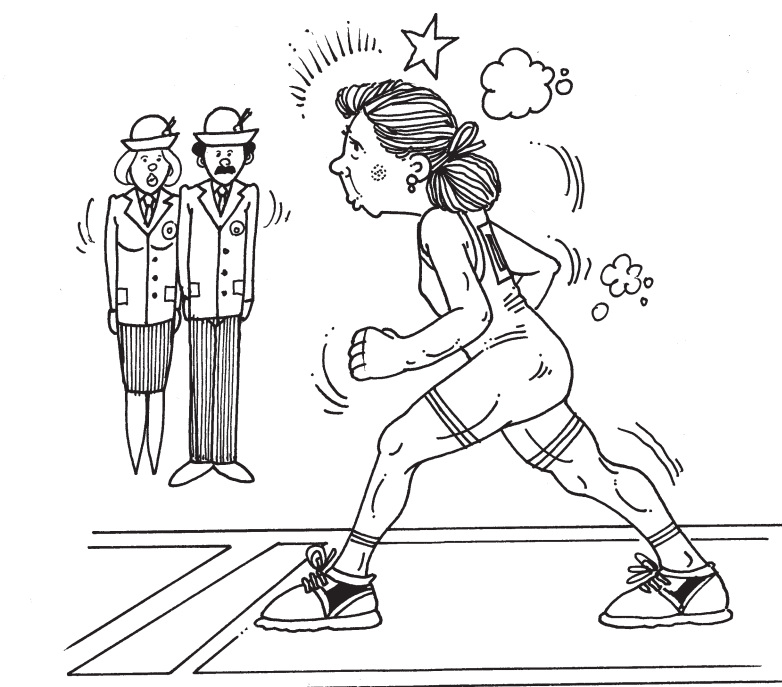

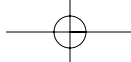

7. Υπάρχουν και οι αθλητές της ζωής

Είναι άνθρωποι που δίνουν έναν ξεχωριστό αγώνα κάτω από δύσκολες συνθήκες και που, παράλληλα, έχουν τη δύναμη και το θάρρος να συμμετέχουν και σε αθλητικούς αγώνες, με κορυφαίο γεγονός την Παραολυμπιάδα.

Δουλεύοντας σε ομάδες, αναζητήστε όσο το δυνατόν περισσότερα στοιχεία για τις Παραολυμπιάδες (εθνική μας ομάδα, άλλες συμμετοχές κτλ.).

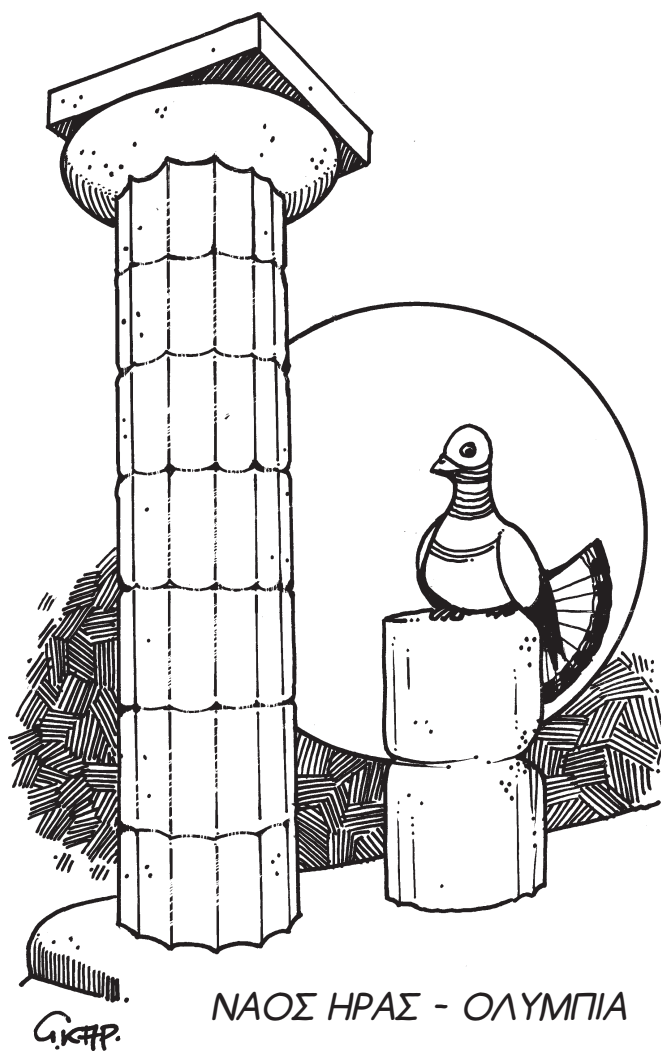

ΝΑΟΣ ΗΡΑΣ - ΟΛΥΜΠΙΑ

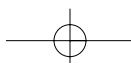

Ολυμπιακοί Αγώνες 2004

1. Ιδιαίτερη σημασία για τη διεξαγωγή αθλητικών γεγονότων μεγάλης κλίμακας, όπως οι Ολυμπιακοί Αγώνες, έχει η εθελοντική συμμετοχή των πολιτών της χώρας που τους διοργανώνει. Στην περίπτωση της χώρας μας, η διοργάνωση των Ολυμπιακών Αγώνων του 2004 στην Αθήνα θα απαιτήσει τη συμμετοχή χιλιάδων εθελοντών από διάφορες ηλικίες. Οι εθελοντές αυτοί θα πρέπει να έχουν αρκετές γνώσεις (ξένες γλώσσες, καλή γνώση της Γεωγραφίας και της Ιστορίας της περιοχής τους, επικοινωνιακές δεξιότητες κτλ.)

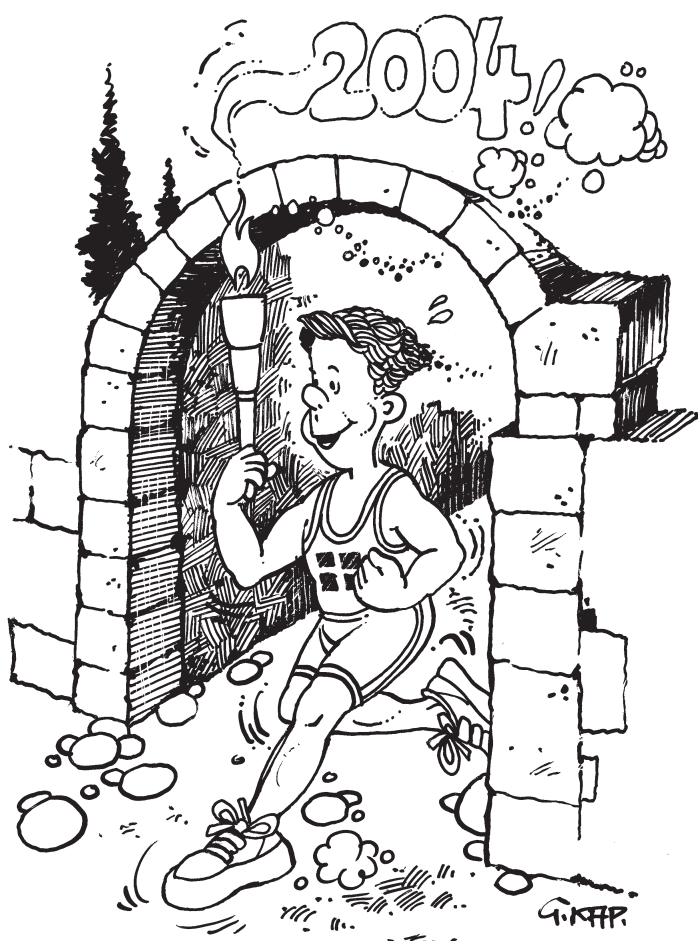

Η «ΚΡΥΠΤΗ» - ΟΛΥΜΠΙΑ

Πιστεύεις ότι θα μπορούσες να γίνεις εθελοντής;

Ποιες είναι οι ιδιαίτερες ικανότητες που θεωρείς ότι διαθέτεις ή θα μπορούσες να αποκτήσεις μέχρι τότε;

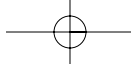

Ποιος είναι ο τομέας ειδικότερου ενδιαφέροντος που θα επιθυμούσες να προσφέρεις:

- α) Ξενάγηση-διευκόλυνση αθλητών.....
- β) φροντίδα και καλή λειτουργία εγκαταστάσεων.....
- γ) βοήθεια σε κριτές αγώνων
- δ) Υποστήριξη αθλητών λίγο πριν τον αγώνα
- ε) Άλλο.....

2. Πανελλήνιοι Αγώνες στην Αρχαιότητα.

Συμπλήρωσε στον παρακάτω πίνακα τις λέξεις: Πύθια, Ισθμός, Απόλλωνας, Ολυμπία, στεφάνι πεύκου, στεφάνι αγριοσέλιου, Νέμεα, Δίας, κότινος, στεφάνι δάφνης, Ίσθμια, Νεμέα, Δίας.

ΑΓΩΝΕΣ	ΤΟΠΟΣ	ΘΕΟΣ	ΕΠΑΘΛΟ
Ολυμπιακοί			
	Δελφοί		
		Ποσειδώνας	
			στεφάνι αγριοσέλιου

Στο χάρτη της Ελλάδας εντόπισε τα σημεία που γίνονταν αυτοί οι αγώνες.

Σήμερα αναβιώνουν ορισμένοι από αυτούς τους αγώνες;

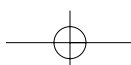

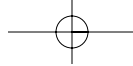

3. Μεσοστιχίδα του εθελοντισμού

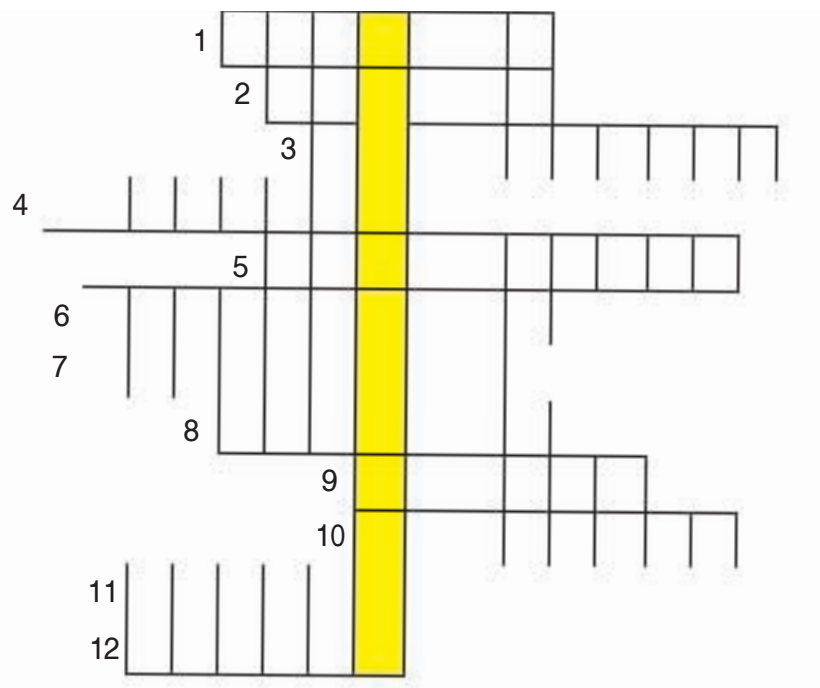

(ΟΡΙΖΟΝΤΙΑ)

1. Το επώνυμο του πρώτου προέδρου της Διεθνούς Ολυμπιακής Επιτροπής το 1896. Το μικρό του όνομα ήταν Δημήτριος. Ήταν ποιητής και πεζογράφος και η συμβολή του για τη διεξαγωγή των Ολυμπιακών Αγώνων στην Αθήνα το 1896 υπήρξε καθοριστική.
2. Αγώνες της Αρχαιότητας κοντά στην Κόρινθο.
3. Υπάρχουν και τέτοιοι Ολυμπιακοί Αγώνες.
4. Άθλημα των Ολυμπιακών στο οποίο οι αθλητές που συμμετέχουν προστατεύοντας τα αυτιά τους, από τον εκκωφαντικό ήχο.
5. Το άθλημα της Σοφίας Σακοράφα και της Άνας Βερούλη.
6. Υπάρχει και τέτοια κολύμβηση.
7. Αγώνισμα πάλης στους αρχαίους Ολυμπιακούς Αγώνες, χωρίς γύρους και χρονικούς περιορισμούς.
8. Ευρωπαϊκή Πρωτεύουσα όπου έγιναν οι Ολυμπιακοί Αγώνες του 1952.
9. Υπάρχουν αγώνες, ανοιχτού και κλειστού ...
10. Γι' αυτά αγωνίζονται σήμερα οι αθλητές στους Ολυμπιακούς Αγώνες.
11. Το έπαθλο των αγώνων στην αρχαία Ολυμπία.
12. Μ' αυτόν μεταφέρεται η Ολυμπιακή Φλόγα.

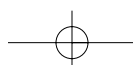



4. Παιχνίδι ρόλων

Χωριστείτε σε τρεις ομάδες.

Η **πρώτη ομάδα** θα είναι ολυμπιονίκες από την αρχαία Ελλάδα. Η **δεύτερη ομάδα** θα είναι αθλητές που πήραν μέρος στους Ολυμπιακούς Αγώνες του 1896. Η **τρίτη ομάδα** θα είναι ολυμπιονίκες των Ολυμπιακών αγώνων της Αθήνας το 2004.

Έτος 2007. Οι τρεις ομάδες συναντώνται στην τάξη σας. Αφού ο καθένας συστηθεί (τόπος καταγωγής, άθλημα κτλ.) και κάθε ομάδα παρουσιάσει την Ελλάδα της εποχής της, θα αρχίσει η συζήτηση μεταξύ των τριών ομάδων. Οι ομάδες μπορούν να συζητήσουν για τα προβλήματα που αντιμετωπίζουν, για τα κοινά σημεία και τις διαφορές τους, για άλλους αγώνες εκτός από τους Ολυμπιακούς Αγώνες, στους οποίους παίρνουν μέρος, για την υποδοχή που τους κάνουν στην πατρίδα τους μετά την νίκη, για το έπαθλο που παίρνουν κτλ.).

Θα χρειαστεί κάθε ομάδα να έχει συγκεντρώσει από πριν, αρκετά στοιχεία για τους Ολυμπιακούς Αγώνες της εποχής της.

Αναζητήστε σχετικά στοιχεία σε βιβλία, περιοδικά ή και στο διαδίκτυο, αν έχετε τη δυνατότητα.

5. Ολυμπιακοί Αγώνες και Τέχνη

Το ολυμπιακό ιδεώδες αποτέλεσε πηγή έμπνευσης και δημιουργίας μεγάλων καλλιτεχνών. Για παράδειγμα, ο **Νικόλαος Γύζης** και ο **Νικηφόρος Λύτρας**, αυτοί οι σημαντικοί ζωγράφοι του 19^{ου} αιώνα (έργα τους θα δεις και στο βιβλίο “Βλέπω το σημερινό κόσμο” με τα κείμενα), φιλοτέχνησαν το Δίπλωμα και το αναμνηστικό μετάλλιο των Ολυμπιακών αγώνων του 1896.

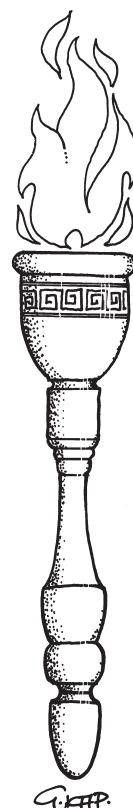



Το Δίπλωμα των Ολυμπιακών Αγώνων του 1896 φιλοτέχνησε ο Ν. Γύζης, ο οποίος περιγράφει αυτό που απεικονίζεται στο έργο του, ως εξής: “...Εις το μέσον και άνω μέρος του Διπλώματος, μακράν, τα επί της Ακροπόλεως ερείπια του Παρθενώνος. Περί αυτόν βαίνει λαμπαδηφορία..., της οποίας μόνον τα φώτα και οι καπνοί φαίνονται. Όπισθεν του Παρθενώνος διασκορπών τους πυκνούς καπνούς, αναφαίνεται υψούμενος...μέγας φοίνιξ. Εις το εμπρός μέρος και αριστερά...η Ελλάς. Απέναντι αυτής η εμψυχωθείσα Άπτερος Νίκη, φέρουσα προς την Ελλάδα κλάδον ελαίας, ευαγγελίζει αυτήν” (αρχείο: Ε.Λ.Ι.Α.).



◀ **Το αναμνηστικό μετάλλιο** των Ολυμπιακών Αγώνων του 1896 φιλοτέχνησε ο Ν. Λύτρας (αρχείο: Εθνικού Ιστορικού Μουσείου).

Κοίταξε προσεκτικά το Δίπλωμα και το αναμνηστικό μετάλλιο και αναζήτησε τα κοινά πρόσωπα και σύμβολα. Συζητήστε γι' αυτά.

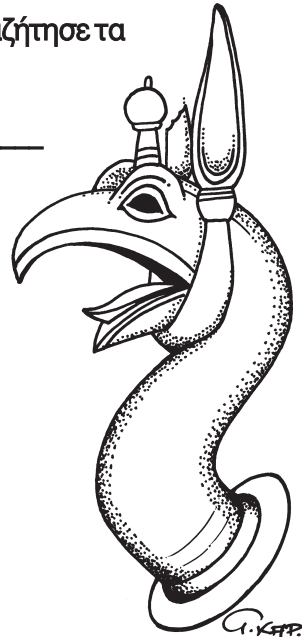

ΧΑΛΚΙΝΗ ΚΕΦΑΛΗ
ΓΡΥΠΟΣ - ΟΛΥΜΠΙΑ
(7ος αι. π.Χ.)

6. Κρυπτόλεξο

Βρες τις κρυμμένες λέξεις λέξεις:

Κουμπερτέν, κότινος, μετάλλιο, εθελοντισμός, Ολυμπιακή φλόγα, Παραολυμπιάδα, ύμνος, σημαία, πυρσός.

Σ	Π	Α	Ρ	Α	Ο	Λ	Υ	Μ	Π	Ι	Α	Δ	Α	Φ	Ο
Ο	Κ	Ε	Τ	Ο	Ξ	Ι	Λ	Μ	Ν	Χ	Σ	Α	Σ	Φ	Γ
Λ	Φ	Ε	Θ	Ε	Λ	Ο	Ν	Τ	Ι	Σ	Μ	Ο	Σ	Β	Ε
Υ	Τ	Υ	Ρ	Α	Σ	Δ	Φ	Ε	Τ	Τ	Ε	Ω	Λ	Μ	Α
Μ	Φ	Ξ	Β	Κ	Ο	Υ	Μ	Π	Ε	Ρ	Τ	Ε	Ν	Ρ	Ε
Π	Λ	Φ	Α	Ο	Ι	Μ	Ν	Υ	Ω	Η	Α	Ι	Υ	Ω	Σ
Ι	Ο	Δ	Σ	Τ	Α	Ν	Ι	Ρ	Τ	Β	Λ	Α	Κ	Χ	Α
Α	Γ	Ψ	Β	Ι	Β	Ο	Μ	Σ	Ο	Ν	Λ	Ρ	Ι	Ε	Τ
Κ	Α	Σ	Τ	Ν	Π	Σ	Β	Ο	Γ	Α	Ι	Ε	Σ	Σ	Ζ
Η	Σ	Α	Ι	Ο	Ε	Τ	Λ	Σ	Ξ	Χ	Ο	Δ	Α	Β	Α
Ψ	Ι	Τ	Ο	Σ	Η	Μ	Α	Ι	Α	Ε	Μ	Ψ	Χ	Ι	Ρ

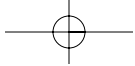

OIKONOMIA



OIKONOMIA

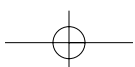

Ευρωπαϊκή Ένωση, Ελλάδα και ΕΥΡΩ

1. Τα ευρώ (κέρματα) έχουν μία **όψη κοινή** για όλες τις χώρες της Ευρωπαϊκής Ένωσης και μια **όψη εθνική**, όπου κάθε χώρα έχει επιλέξει τα θέματα τα οποία θα απεικονίζονται σ' αυτή την όψη. Αναζητήστε και καταγράψτε ποια θέματα (σύμβολα, πρόσωπα, αντικείμενα, γεγονότα, κτλ.) παρουσιάζονται στην εθνική όψη όλων των κερμάτων ευρώ της χώρας μας.

Κέρματα	Τι απεικονίζει	Περίοδος που αντιστοιχεί
1 ευρώ		
2 ευρώ		
1 λεπτό		
2 λεπτά		
10 λεπτά		
20 λεπτά		
50 λεπτά		
5 λεπτά		

Οι απεικονίσεις αυτές πού αναφέρονται; Αντιπροσωπεύουν κάποιες περιόδους της Ιστορίας μας; Ποιες; Κάνε την αντιστοίχιση.

2. Οργανώνω τα οικονομικά μου

Στους παρακάτω πίνακες προσπάθησε να καταγράψεις τα **προσωπικά σου έσοδα και έξοδα** της εβδομάδας που αρχίζει από την προσεχή Δευτέρα. Όταν η εβδομάδα τελειώσει, κάνε τις αθροίσεις και τις συσχετίσεις. Μήπως τα έξοδα σου (π.χ. αγορά μικροπραγμάτων, περιοδικών, παιχνιδιών κτλ.) ξεπερνούν τα έσοδά σου (π.χ. μικροποσά που σου δίνουν τα μέλη της οικογένειάς σου);

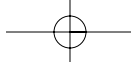

	Δευτέρα		Τρίτη		Τετάρτη		Πέμπτη		Παρασκευή		Σάββατο		Κυριακή		Σύνολο εβδομαδιαίων εσόδων
	Αιτιολογία	Ποσό	Αιτιολογία	Ποσό	Αιτιολογία	Ποσό	Αιτιολογία	Ποσό	Αιτιολογία	Ποσό	Αιτιολογία	Ποσό	Αιτιολογία	Ποσό	
Ε Σ Ο Δ Α															
Σ ύ ν ο λ ο															

	Δευτέρα		Τρίτη		Τετάρτη		Πέμπτη		Παρασκευή		Σάββατο		Κυριακή		Σύνολο εβδομαδιαίων εξόδων
	Αιτιολογία	Ποσό	Αιτιολογία	Ποσό	Αιτιολογία	Ποσό	Αιτιολογία	Ποσό	Αιτιολογία	Ποσό	Αιτιολογία	Ποσό	Αιτιολογία	Ποσό	
Ε Ε Ο Δ Α															
Σ ύ ν ο λ ο															

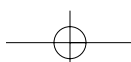

Αφού περάσει η πρώτη εβδομάδα και έχοντας όλα αυτά υπόψη σου, θέλεις, στη συνέχεια, να κάνεις έναν προϋπολογισμό των εσόδων και των εξόδων σου για την εβδομάδα που ακολουθεί; Δηλαδή, να υπολογίσεις από πριν τα έσοδα και τις δαπάνες σου; (Χρησιμοποίησε, αν θέλεις, τον πίνακα της επόμενης σελίδας).

Προγραμματίζεις περισσότερες δαπάνες από έσοδα; Πώς σκέπτεσαι να αντιμετωπίσεις αυτά τα επιπλέον έξοδα; (Θα πάρεις από τις οικονομίες σου, θα ζητήσεις από τη μητέρα σου;) Ό,τι και να κάνεις θα πρέπει να το γράψεις (στη στήλη των εσόδων), έτσι ώστε στο τέλος της εβδομάδας **τα δύο σύνολα εσόδων - εξόδων να είναι ίσα, να είναι όπως λέμε ο προϋπολογισμός ισοσκελισμένος.**

Αν πάλι τα εβδομαδιαία σου έσοδα προβλέπεις να είναι περισσότερα από το σύνολο των εξόδων σου, τότε θα πρέπει τη διαφορά τους (αυτά τα επιπλέον έσοδα) να τα καταγράψεις σαν κέρδος στη στήλη των εξόδων, για να ισοσκελίσεις τον προϋπολογισμό σου. Σκέψου τι θα τα κάνεις αυτά τα “κέρδη”; Θα τα αποταμιεύσεις; Θα χρησιμοποιήσεις ένα μέρος τους για μια νέα αγορά;

Όταν τελειώσει και αυτή η εβδομάδα, σκέψου, αν σε βοήθησε ο προϋπολογισμός που είχες κάνει για την καλύτερη διαχείριση των οικονομικών σου. Ποιες ημέρες τον ξεπέρασες; Γιατί; Θέλεις να συνεχίσεις να κάνεις προϋπολογισμό για τις υπόλοιπες εβδομάδες του έτους;

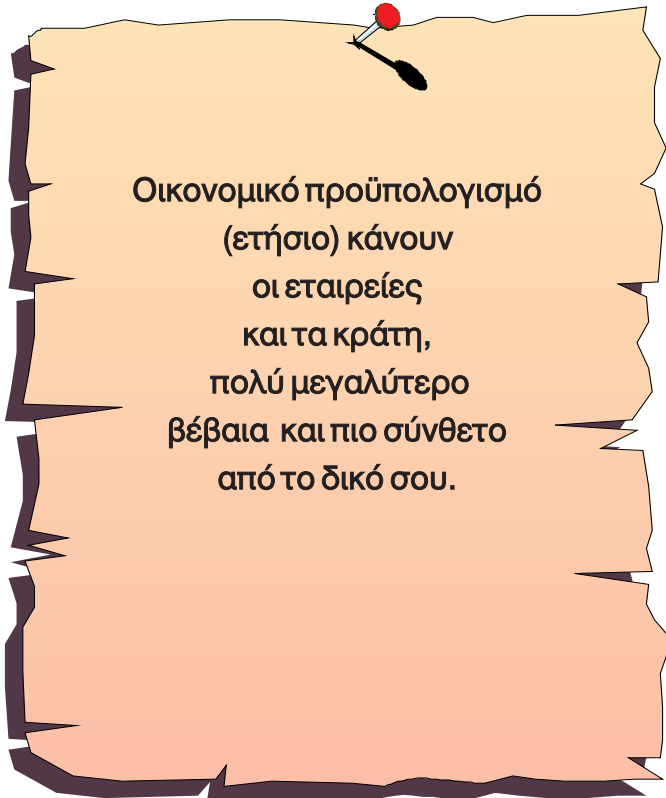

Οικονομικό προϋπολογισμό
(ετήσιο) κάνουν
οι εταιρείες
και τα κράτη,
πολύ μεγαλύτερο
βέβαια και πιο σύνθετο
από το δικό σου.



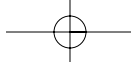

	Δευτέρα		Τρίτη		Τετάρτη		Πέμπτη		Παρασκευή		Σάββατο		Κυριακή		Σύνολο εβδομαδιαίων εσόδων
	Αιτιολογία	Ποσό	Αιτιολογία	Ποσό	Αιτιολογία	Ποσό	Αιτιολογία	Ποσό	Αιτιολογία	Ποσό	Αιτιολογία	Ποσό	Αιτιολογία	Ποσό	
Ε Σ Ο Δ Α															
Σ ύ ν ο λο															

	Δευτέρα		Τρίτη		Τετάρτη		Πέμπτη		Παρασκευή		Σάββατο		Κυριακή		Σύνολο εβδομαδιαίων εξόδων
	Αιτιολογία	Ποσό	Αιτιολογία	Ποσό	Αιτιολογία	Ποσό	Αιτιολογία	Ποσό	Αιτιολογία	Ποσό	Αιτιολογία	Ποσό	Αιτιολογία	Ποσό	
Ε Ε Ο Δ Α															
Σ ύ ν ο λο															

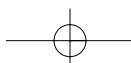

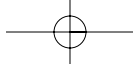

3. Ένα επιτραπέζιο παιχνίδι

(Θα το βρείτε στο τέλος του βιβλίου)

Κανόνες Παιχνιδιού

Παίζεται από δύο (2) έως τέσσερις (4) παίκτες ηλικίας έντεκα (11) έως δώδεκα (12) χρόνων.

Στόχος του παιχνιδιού είναι να αναδειξει ως νικητή αυτόν που θα φτάσει πρώτος στο τέλος έχοντας συγκεντρώσει τα πιο πολλά Ευρώ.

Για να κερδίσει ο παίχτης το ποσό που αναγράφεται στο κουτάκι, πρέπει να απαντήσει σωστά στην αντίστοιχη ερώτηση. **Διαφορετικά χάνει τη σειρά του στον επόμενο γύρο.**

Στα κουτάκια που ο παίχτης πληρώνει, δεν υπάρχουν ερωτήσεις.

ΠΡΟΣΟΧΗ. Ο παίχτης που θα φτάσει στο **κουτάκι 24** θα πρέπει να πάει 5 τετράγωνα πίσω και να μείνει εκεί μέχρι τον επόμενο γύρο (δηλαδή σε αυτή τη φάση δε θα απαντήσει καμία ερώτηση ούτε θα κάνει άλλη κίνηση μέχρι να έρθει ξανά η σειρά του).

Παίζεται με ένα ζάρι και αντίγραφα νομισμάτων Ευρώ (που θα βρείτε στο τέλος του βιβλίου).

Για πιόνια χρησιμοποιήστε ό,τι θέλετε.

Ερωτήσεις

1. Τι σημαίνει Ε.Ε.; (Ξαναρίξε).
2. Τι ήταν το ΕΚΙΟΥ; (Κέρδισες 1 Ευρώ).
3. Πότε υπογράφηκε η συνθήκη της Ρώμης; (Κέρδισες 2 Ευρώ).
4. Ποιο είναι το νόμισμα της Αγγλίας; (Κέρδισες 2 Ευρώ - ξαναρίξε).
5. Πήγαινε στην αρχή.
6. Ποια κράτη υπέγραψαν τη Συνθήκη της Ρώμης; (Κέρδισες 1 Ευρώ).
7. Πότε έγινε η Ελλάδα μέλος της Ε.Ε.; (Κέρδισες 2 Ευρώ - ξαναρίξε).
8. Ποιο είναι το νόμισμα της Σουηδίας; (Κέρδισες 2 Ευρώ).
9. Πότε άρχισε η αντικατάσταση των εθνικών νομισμάτων από το Ευρώ; (Κέρδισες 2 Ευρώ).

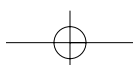

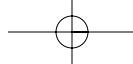

10. Ποιο ήταν το νόμισμα της Ελλάδας, μέχρι το τέλος του 2001; (Κέρδισες 1 Ευρώ - ξαναρίξε).
11. Πόσες δραχμές αντιστοιχούν σε ένα Ευρώ; (Κέρδισες 1 Ευρώ).
12. Διόδια: Πλήρωσε 1 Ευρώ.
13. Χάνεις ένα γύρο.
14. Τι σημαίνει Ο.Ν.Ε.; (Κέρδισες 2 Ευρώ).
15. Ποιο ήταν το νόμισμα της Πορτογαλίας πριν την αντικατάστασή του από το Ευρώ; (Πάρε 5 Ευρώ).
16. Ποιο ήταν το νόμισμα της Ισπανίας, πριν το 2002; (Κέρδισες 1 Ευρώ).
17. Δεν ανήκεις σε κράτος- μέλος της Ε.Ε. (Πλήρωσε 1 Ευρώ).
18. Από το 2002 τα κράτη- μέλη της Ε.Ε. θα έχουν το δικό τους εθνικό νόμισμα. Σωστό ή Λάθος; Ξαναρίξε.
19. Σε τι νόμισμα θα γίνονται οι πληρωμές από το 2002; (Κέρδισες 2 Ευρώ).
20. Πότε υπογράφηκε η συνθήκη του Μάαστριχτ; (Κέρδισες 2 Ευρώ).
21. Πόσα κράτη – μέλη έχει η Ε.Ε. σήμερα; (Κέρδισες 2 Ευρώ).
22. Δεν πλήρωσες τους φόρους σου. Χάνεις ένα γύρο.
23. Πλήρωσε πρόστιμο 3 Ευρώ.
24. Πήγαινε πίσω 5 τετράγωνα.
25. Μπράβο, έφτασες στο τέλος!

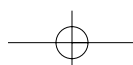

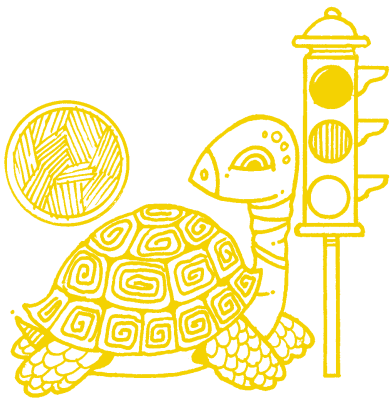
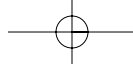

ΚΥΚΛΟΦΟΡΙΑΚΗ ΑΓΩΓΗ



**ΚΥΚΛΟ-
ΦΟΡΙΑΚΗ
ΑΓΩΓΗ**

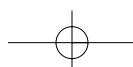



Κυκλοφοριακή αγωγή



1. Οργανώστε μια μικρή έρευνα για τα τροχαία ατυχήματα. Αφού χωριστείτε σε ομάδες να ερευνήσετε στις εφημερίδες πόσα τροχαία ατυχήματα συμβαίνουν στην Ελλάδα μέσα σ' ένα Σαββατοκύριακο και με πόσα θύματα.

Με αφορμή τα στοιχεία για τα περιστατικά που συγκεντρώσατε, να συζητήσετε στην τάξη σας σχετικά με τα μέτρα που μπορούμε να πάρουμε, για να μειώσουμε το μεγάλο αριθμό των τροχαίων ατυχημάτων που συμβαίνουν στη χώρα μας.

2.



**ΚΥΚΛΟ-
ΦΟΡΙΑΚΗ
ΑΓΩΓΗ**



Στην επόμενη σελίδα είναι γραμμένοι μερικοί βασικοί κανόνες. Μπορούμε να τους μελετήσουμε και να συζητήσουμε πάνω σ' αυτούς.

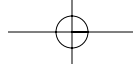

Για να διασχίσεις με ασφάλεια το δρόμο¹:

- ✓ Πρώτα βρες ένα ασφαλές μέρος, για να διασχίσεις το δρόμο (νησίδα ασφαλείας διάβαση με φανάρια).
- ✓ Σταμάτησε στην άκρη του πεζοδρομίου. Αν δεν υπάρχει πεζοδρόμιο, να στέκεσαι λίγο πιο έξω από το οδόστρωμα, αλλά σε σημείο απ' όπου να βλέπεις την κυκλοφορία.
- ✓ Κοίταξε και άκουσε προσεκτικά γύρω σου για κινούμενα οχήματα.
- ✓ Εάν έρχονται οχήματα, άφησέ τα να περάσουν. Κοίταξε πάλι γύρω σου και άκουσε
- ✓ Όταν δεν υπάρχουν κοντά σου κινούμενα οχήματα, **διάσχισε κάθετα το δρόμο.**

Μην ξεχνάς:

- ✓ Ένα όχημα μπορεί να πλησιάσει πολύ γρήγορα.
- ✓ Μην τρέχεις, όταν διασχίζεις το δρόμο.
- ✓ Οι οδηγοί χρειάζονται αρκετό χρόνο, για να σε δουν και να σταματήσουν.
- ✓ Όταν ο δρόμος γλιστράει, τα οχήματα χρειάζονται περισσότερο χρόνο, για να μειώσουν την ταχύτητά τους.
- ✓ Να είσαι σίγουρος ότι ο χρόνος είναι αρκετός, ενώ διασχίζεις το δρόμο.
- ✓ Βάδιζε από την υπόγεια ή την υπέργεια διάβαση, όπου υπάρχει.
- ✓ Περιπάτα πάντα πάνω στις γραμμές, σε όποιες διαβάσεις υπάρχουν.
- ✓ Χρησιμοποίησε τη διάβαση με σηματοδότη που ενεργοποιείται με κουμπί από τον πεζό (πεζοφάνaro) και βάδισε, όταν εμφανιστεί το πράσινο ανθρωπάκι, αφού βεβαιωθείς ότι η κυκλοφορία έχει σταματήσει.
- ✓ Σε μονόδρομο έλεγξε την πλευρά από όπου έρχονται τα οχήματα. Ποτέ μην ξεκινάς, πριν βεβαιωθείς ότι μπορείς να διασχίσεις με ασφάλεια όλες τις λωρίδες κυκλοφορίας.
- ✓ Να αποφεύγεις το πέρασμα ανάμεσα από σταθμευμένα οχήματα ή έλεγξε καλά, πριν το κάνεις.
- ✓ Όταν κατεβαίνεις από το λεωφορείο, να περιμένεις πρώτα να φύγει και μετά να διασχίσεις το δρόμο.
- ✓ Όταν περιμένεις το λεωφορείο, να στέκεσαι στο πεζοδρόμιο και όχι πάνω στο οδόστρωμα.
- ✓ Μη διασχίζεις τις ισόπεδες σιδηροδρομικές διαβάσεις, χωρίς να ελέγξεις. Σταμάτα πάντοτε πριν από τις γραμμές, όταν κατεβαίνει ή είναι ήδη κατεβασμένη η μπάρα. Μην παίζεις ποτέ πάνω στις γραμμές του τρένου.
- ✓ Βάδιζε στο πεζοδρόμιο.
- ✓ Όταν δεν υπάρχει πεζοδρόμιο, βάδιζε στην αριστερή άκρη του δρόμου, για να βλέπεις τα οχήματα που έρχονται προς το μέρος σου. Εάν είστε πολλοί μαζί, βαδίζετε ο ένας πίσω από τον άλλο.
- ✓ Όταν συνοδεύεις μικρά παιδιά, να τα κρατάς καλά από το χέρι και από τη σωστή πλευρά (όχι του δρόμου).
- ✓ Όταν κυκλοφορείς στο σκοτάδι, οι οδηγοί δυσκολεύονται να σε δουν. Να φοράς ανοιχτόχρωμα ρούχα ή να έχεις αντανακλαστικές ταινίες ή έναν αναμμένο φακό.

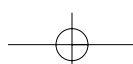

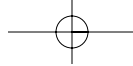

Καλά τόσα πολλά πρέπει να προσέχουμε;



Α! Μη βιάζεσαι, έχει κι άλλα!



Με το ποδήλατο:

- ✓ Βεβαιώσου ότι το ποδήλατο είναι σε καλή λειτουργία (φρένα – λάστιχα - φώτα μπροστά και πίσω - ανακλαστήρες).
- ✓ **Οδηγώντας το ποδήλατο:**
- ✓ Δεν πρέπει να οδηγείς πάνω στο πεζοδρόμιο.
- ✓ Να κρατάς πάντα το τιμόνι με τα δυο σου χέρια, εκτός κι αν πρόκειται να κάνεις σήμα.
- ✓ Να μην οδηγείς ποτέ κρατημένος από άλλο όχημα.
- ✓ Όταν κυκλοφορείτε πολλοί ποδηλάτες μαζί, πρέπει να οδηγείτε ο ένας πίσω από τον άλλο.
- ✓ Μη μεταφέρεις άλλον επιβάτη στο ποδήλατό σου.
- ✓ Κοίταξε πίσω σου, πριν στρίψεις.
- ✓ Πριν παρακάμψεις κάποιο εμπόδιο ή πριν σταματήσεις, ειδοποίησε με το χέρι σου τους άλλους οδηγούς.
- ✓ Χρησιμοποίησε τον ποδηλατοδρόμο, όπου υπάρχει.
- ✓ Δώσε προτεραιότητα στους πεζούς και στους ηλικιωμένους.
- ✓ Σε δρόμους με μεγάλη κυκλοφορία, πρόσεχε μήπως κάποιο αυτοκίνητο σταματήσει ξαφνικά μπροστά σου.
- ✓ Πρόσεχε, όταν προσπερνάς παρκαρισμένα αυτοκίνητα, μήπως ανοίγει κάποια πόρτα ή μήπως ξεπροβάλλουν πεζοί.
- ✓ Μην οδηγείς ακούγοντας μουσική με ακουστικά.
- ✓ Οδηγώντας πρόσεχε τα ζώα που συναντάς στο δρόμο σου. Μην τα τρομάζεις.
- ✓ Στις πλατείες, πρέπει να δίνεις προτεραιότητα σ' αυτούς που μπαίνουν στην πλατεία ερχόμενοι από τα δεξιά σου. Το βράδυ, όταν έχει ομίχλη, πρέπει να έχεις μπροστά στο ποδήλατό σου ένα φανάρι (άσπρο ή κίτρινο) και πίσω ένα κόκκινο φανάρι κι έναν ανακλαστήρα. Επίσης πρέπει να φοράς ρούχα που να αντανακλούν το φως.

¹ Τα στοιχεία για την αποφυγή ατυχημάτων είναι από την Ελληνική Τροχαία. Ευχαριστούμε την κ. Π. Μάρκου για τη συμβολή της στη συγγραφή αυτών των δραστηριοτήτων.

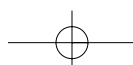

Και τι θα τα κάνουμε
όλα αυτά;
Θα τα μάθουμε απέξω;

Όχι βέβαια!
Μαθαίνονται απέξω αυτά;
Έχω μια ιδέα!



Πες τη!

Να μαζευτούμε όλοι μαζί και
να ετοιμάσουμε μικρά σενάρια, όπου κάποι-
οι μαθητές θα ακολουθούν τους κανόνες
οδικής κυκλοφορίας, ενώ κάποιοι
άλλοι θα τους παραβιάζουν.

Θεατρικό δηλαδή;
Ωραία! Εγώ λέω να ετοιμάσουμε
και μερικά φυλλάδια και να τα
μοιράσουμε στο σχολείο. Τι λέτε;

Να ενημερώσουμε τους γονείς μας
αλλά και τους μικρότερους
εδώ στο σχολείο!

Να φωνάξουμε και κάποιον από την
Τροχαία, να μας τα πει καλύτερα!



Καλό κι αυτό!

Εμένα θα μου άρεσε να κάνουμε
και μια μακέτα με την ιδανική πόλη.

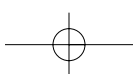
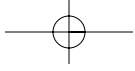

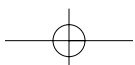
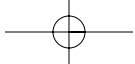

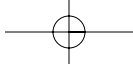

**ΕΚΤΥΠΩΣΗ - ΒΙΒΛΙΟΔΕΣΙΑ:
ΤΥΠΟΕΚΔΟΤΙΚΗ Α.Ε.**

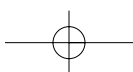

2 ΠΑΡΕ ΕΝΑ ΕΥΡΟ

1 ΡΙΞΕ!

24 ΠΕΝΤΕ ΒΗΜΑΤΑ ΠΙΣΩ!

23 ΠΛΗΡΟΣΕ ΤΡΙΑ ΕΥΡΟ

22 ΧΑΝΕΙΣ ΕΝΑ ΓΥΡΟ! Χα! Χα!

21 ΠΑΡΕ ΔΥΟ ΕΥΡΟ

20 ΠΑΡΕ ΔΥΟ ΕΥΡΟ

19 ΠΑΡΕ ΔΥΟ ΕΥΡΟ

18 ΧΑΝΕΙΣ ΕΝΑ ΓΥΡΟ! Χα! Χα!

17 ΠΛΗΡΟΣΕ ΕΝΑ ΕΥΡΟ

16 ΠΑΡΕ ΕΝΑ ΕΥΡΟ

15 ΠΑΡΕ ΠΕΝΤΕ ΕΥΡΟ

14 ΠΑΡΕ ΔΥΟ ΕΥΡΟ

13 ΧΑΝΕΙΣ ΕΝΑ ΓΥΡΟ!

12 ΠΛΗΡΟΣΕ ΕΝΑ ΕΥΡΟ

11 ΠΑΡΕ ΕΝΑ ΕΥΡΟ

10 ΠΑΡΕ ΕΝΑ ΚΑΙ...

9 ΠΑΡΕ ΔΥΟ ΕΥΡΟ

8 ΠΑΡΕ ΔΥΟ ΕΥΡΟ

7 ΠΑΡΕ ΔΥΟ ΚΑΙ... ΞΑΝΑΡΙΞΕ!

6 ΠΑΡΕ ΕΝΑ ΕΥΡΟ

5 ΠΗΓΑΙΝΕ ΣΤΗΝ ΑΡΧΗ!...

4 ΠΑΡΕ ΔΥΟ ΚΑΙ... ΞΑΝΑΡΙΞΕ!

3 ΠΑΡΕ ΔΥΟ ΕΥΡΟ

ΑΡΧΗ ΤΕΛΟΣ

ΕΥΡΩΠΑΪΚΗ ΚΕΝΤΡΙΚΗ ΤΡΑΠΕΖΑ
(ΒΑΛΤΕ ΕΔΩ ΤΑ ΕΥΡΟ!)

STOP!
ΔΙΟΔΙΑ

ΧΑΣΟΥΡΗΣ

ΤΥΧΕΡΑΚΙΑΣ

ΖΑΒΟΛΙΑΚΗΣ

ΤΙΟΝΗΡΑΚΟΙ

ΧΑΧΑΝΟΥΛΑ

...ΩΧ!

...%

...